

L'EVOLUCIÓ DELS COSTUMS.

Des del s. XIX a 1936

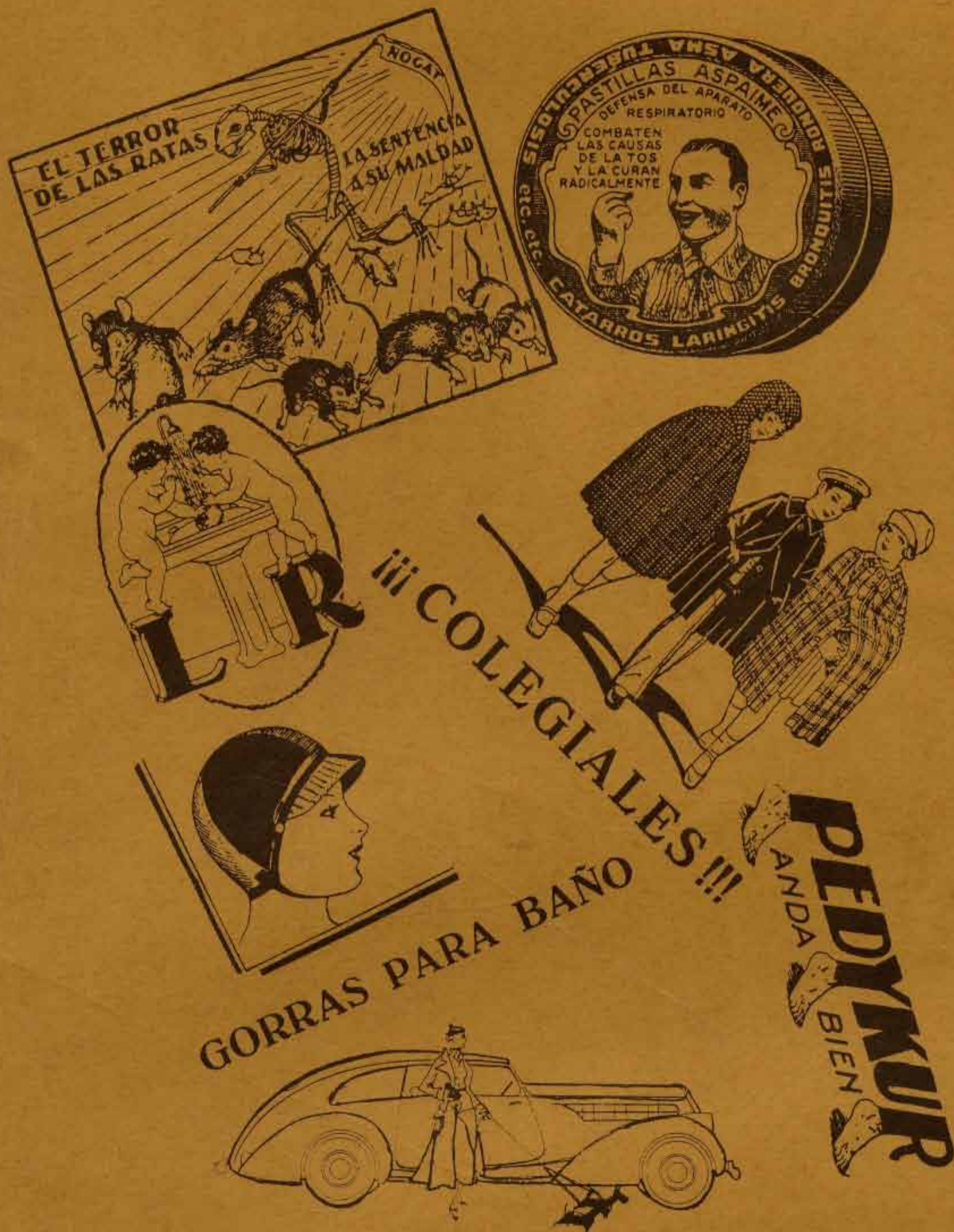

Anuncis. Revista "Ibérica" (AHCC. Hemeroteca 1934)

Blanca Cuñé i Sala
Maria Teresa Salat i Noguera
Professores de l'I.B. "A. Torroja" de Cervera

Col.laboració: M. Dolors Montagut i Balcells
Directora de l'Arxiu Històric Comarcal de Cervera





L'EVOLUCIÓ DELS COSTUMS. DES DEL S. XIX A 1936

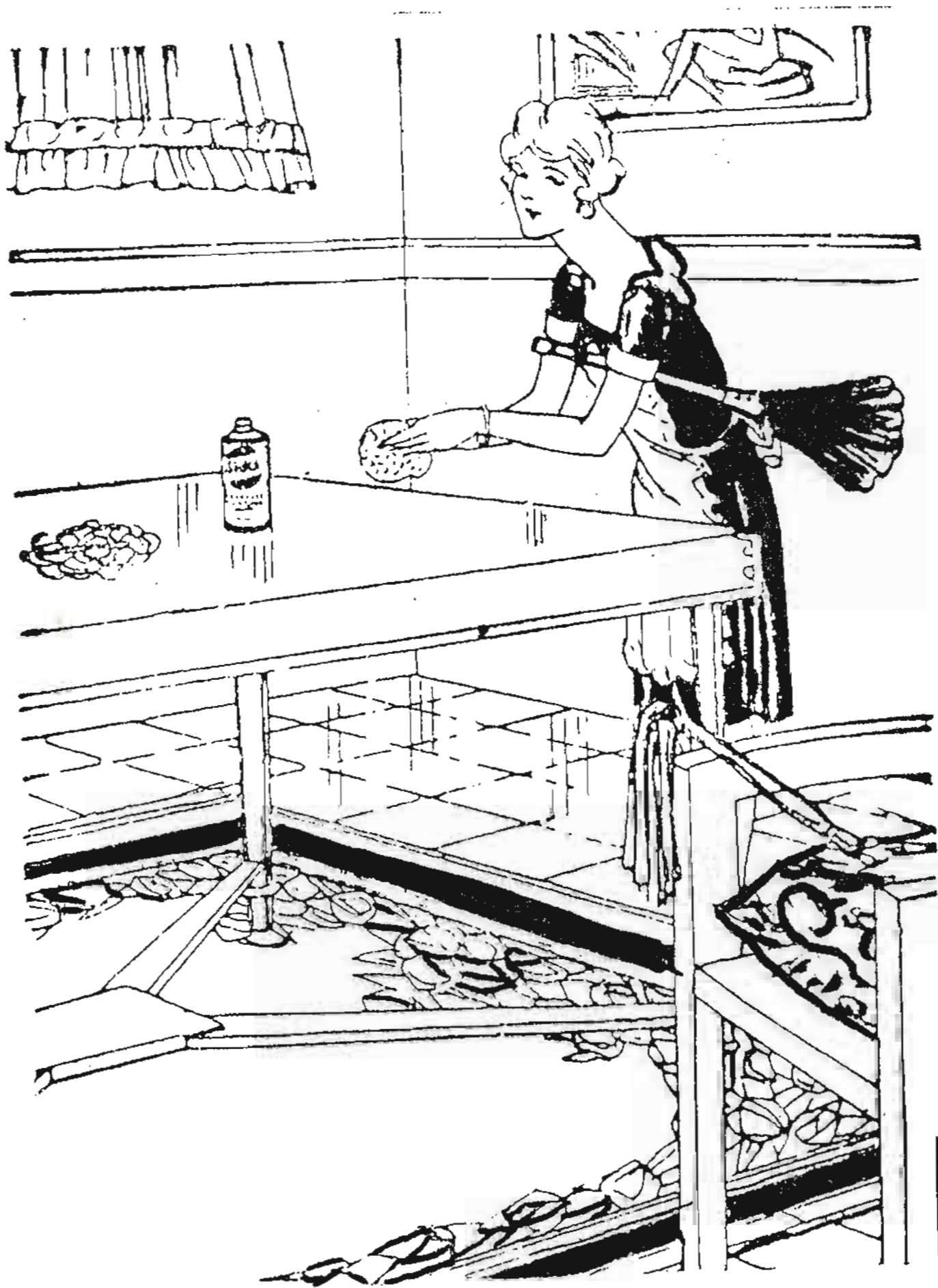

INTRODUCCIÓ

PRESENTACIO

Els professors de ciències Socials de la Segarra i el Servei Educatiu de l'Arxiu Històric Comarcal de Cervera considerem que no només els grans temes són Història, sinó que és tan necessari conèixer què va passar a la Comarca durant la Guerra del Francès i com s'organitzaven els Gremis, com saber quan es van modernitzar els Serveis d'Infraestructura o com han variat els nostres costums des del segle passat fins al primer quart del segle XX. Perquè la vida quotidiana, pas a pas, va conformant els petits canvis de la nostra societat i és estudiant aquestes transformacions, com podem entendre millor la nostra manera de pensar i fins i tot les nostres actuacions, ja que el passat conforma el nostre present i projecta el nostre esdevenidor.

La manera d'accedir al coneixement d'aquest passat, relativament proper a nosaltres, pot ser múltiple. El Servei Educatiu de l'A.H.C.C. ha escollit la possibilitat de l'accés dels alumnes a part de la documentació que guarda l'Arxiu, amb una selecció prèvia, tant del tema a estudiar, com dels documents que seran analitzats en el context d'aquest tema.

El contacte dels alumnes no universitaris amb l'Arxiu, és un tema polèmic perquè es considera que aquest servei no és necessari, i que l'estudiant a nivell d'Ensenyament Primari i, fins i tot, Secundari no pot treure gaire profit de l'estudi de la documentació original. Però l'avaluació que hem fet dels tres cursos en els quals hem dut a terme l'experiència d'aquest apropament, ha estat positiva, no tan sols per part dels alumnes participants, que han pogut estudiar història local, o dels professors que han treballat la Història mitjançant l'anàlisi d'uns documents inèdits, sinó també de l'Arxiu que ha fet més extensiva la seva aportació.

Per tant és amb el suport de l'avaluació de tres cursos de treball conjunt entre Ensenyament i Cultura, que presentem enguany el tema :**"L'evolució dels costums. Des del s.XIX a 1936"**, amb el convenciment de posar-vos a les mans una informació curiosa i amena del nostre passat més recent, al mateix temps que les eines per al guiatge didàctic del tema.

Blanca Cuñé i M. Teresa Salat

Servei Educatiu de l'Arxiu Històric Comarcal de Cervera.

Maig de 1993.

L'EVOLUCIO DELS COSTUMS

ELS AVIS TENEN COSTUMS DIFERENTS ALS NOSTRES

Quantes vegades has sentit: "En els meus temps no es feia així"? o "Ja me'n hauria guardat prou de respondre d'aquesta manera a casa", o "Quan jo era petit..."? Es a dir gairebé constantment et trobes amb que et comparen el que fas amb el que els grans feien quan tenien la teva edat, i moltes vegades t'has empipat responent que ara les coses són així i prou.

T'has parat a pensar per què hi ha aquesta diferència de costums entre ells i tu? i com és que hi ha tanta diferència entre com t'han educat els teus pares i com els van educar a ells? o en l'esforç que els suposa poder-te entendre?

ELS HI HAS PREGUNTAT SI ELLS ERAN TAN DIFERENTS ALS SEUS AVIS?

Pot ser que creguis que el que t'està passant a tu els hi ha passat a totes les generacions, però si ho preguntes a casa teva et diran que ells feien el mateix que els hi havia ensenyat els seus pares, i que aquests feien el mateix dels seus i així successivament. Es a dir el gran canvi es produeix en la generació dels teus pares, que per primera vegada t'estan educant de manera diferent a com ells havien estat educats.

QUINS EREN ELS COSTUMS QUE HAVIEN APRES?

Si en comptes de creure que són personatges curiosos busques saber per què et responen d'aquesta manera, probablement comprendràs molt millor els teus avis. Aquest dossier et facilita la tasca, perquè hi trobaràs, seleccionats, una sèrie de documents que t'expliquen una manera de viure que fins fa molt poc temps era la normal, no tan sols a la nostra Comarca, sinò a tota la Europa Occidental.

Vols que comencem a estudiar-ho?

EMMARCAMENT HISTORIC

El segle XIX és conflictiu tant políticament com econòmicament i social, perquè s'està passant d'una societat eminentment agrícola i camperola a una societat industrial i urbana, i, lògicament aquest canvi és difícil perquè s'han de trencar moltes estructures que funcionaven d'una manera continuada des de l'edat mitjana.

Un exemple clar és l'estructura familiar, on l'autoritat màxima la tenia el "pare" que portava el control total de l'economia domèstica encara que els fills fossin casats i afillats, i aquest poder havia de passar de pares a fills per mitjà de la figura de "l'hereu" que era l'encarregat de conservar i augmentar el patrimoni familiar. Tot aquest sistema era assumit sense problemes per tothom, car l'educació que rebien estava orientada en aquest sentit.

Per altra banda, els programes d'estudis, per a qui hi tenia accés, eren molt diferents per als nois i les noies: a ells se'ls ensenyava per poder desenvolupar una activitat professional, a les noies, en canvi, se les preparava, per a la vida social, i per ser bones mares i mestresses de casa.

Una altra és l'estructura eclesiàstica, que conformava tota la vida, tant a nivell dels grans esdeveniments familiars com foren noces, batejos o enterraments, com en el control de la vida quotidiana, com pot ser beneir la taula abans de començar a menjar o fer el senyal de la Creu abans d'emprendre un viatge i sobretot les grans manifestacions socials, com són les festes i els espectacles.

També l'estructura política tant a nivell municipal com estatal havia de reformar-se totalment. Cal tenir en compte que no tan sols no s'elegien cap dels càrrecs polítics, sinó que la primera Constitució espanyola va ser la de Cadis el 1812, però es va tornar a l'absolutisme el 1814, i les grans lluites entre els liberals i els conservadors que van durar tot el segle XIX, es centraven a restringir el vot a un nombre més o menys gran de contribuents, ja que qui no havia de pagar impostos consideraven que era pobre, i, si no estava acostumat a administrar riquesa a casa seva, ¿com podria decidir qui l'havia d'administrar a l'Estat?. I no tan sols això, sinó que l'únic que podia votar era el "cap" de família, encara que amb ell hi visquessin 8 o 9 persones més grans de 40 anys.

Així doncs la primera constitució democràtica va ser la de 1869, que establia el sufragi universal, és a dir, el dret al vot per a tots els homes majors d'edat, encara que les constitucions posteriors el van tornar a restringir i no va ser fins el 1931 que es va tornar a imposar, i s'amplià la possibilitat de votar, per fi, a les dones.

El panorama del primer quart del segle XX ens mostra ja una evolució en tots els terrenys, que tu notaràs quan analitzis els documents d'aquesta època. Políticament veuras un moviment catalanista que s'imposa en la nostra societat, tant a nivell d'educació com d'esbarjo. La religió continuarà sent el motor central de la vida de la nostra Comarca, en contrast amb l'ateisme que anava estenent-se per les grans ciutats. Els costums quotidians anaven canviant de mica en mica, primer en les classes altes burgeses i més tard, per mimetisme, en les altres.

L'economia a la Segarra, és, com sempre, bastant precària, amb moments de franca recessió, com quan es va traslladar la Universitat de Cervera a Barcelona (1842), o com quan es va estendre la fil·loxera matant les nostres vinyes (1894), però també amb èpoques bones, com eren les de l'expansió de la vinya o la construcció del ferrocarril. A començaments del segle XX els nostres pagesos s'ajunten en una cooperativa anomenada "**Sindicat Agrícola de Cervera i sa Comarca**" a fí i efecte de poder obtenir preus més barats de llavors i adobs i poder comercialitzar millor els seus productes cara al mercat.

En definitiva, quedaven sentades les bases de l'actual manera de viure, ja que es notava una evolució plenament progressiva, però aquest progrés va ser tallat tot de sobte quan a l'Estat Espanyol va esclatar la guerra civil (1936-1939).

COMENTARI DELS DOCUMENTS

1- LA VIDA A PAGES

La comarca de la Segarra ha estat tradicionalment una comarca agrícola de secà, de manera que hi havia una interrelació entre l'agricultura i el caràcter estalviador del pagès segarrenc: tota la producció li depenia del temps que feia, llavors si un any era bo, estalviava per si el proper fos dolent i, si un any era autènticament dolent, tampoc no feia servir els seus estalvis, sinó al contrari, perquè sempre pensava que el proper podria ser pitjor. Per tant, la nostra gent es va acostumar a una austeritat propera a la mesquinesa, i ha valorat sempre l'esforç que costa guanyar "una pesseta". Amb fama (merescuda?) de molt garrepa (doc.3, 4 i 5) i crèdula (doc. 6), estava molt arrelada en els seus costums. Com tot el món rural, en general, tampoc no sabia valorar en el seu punt just allò que les seves cases tenien de noble i que era el que li donava un segell d'autenticitat (doc.1 i 2) i també, com les altres, es queixava dels preus de les coses (doc.8).

2- SILUETES DE LA MODA

En la manera de vestir és on millor es poden notar les influències que es rebien d'un món urbà que era més avançat a l'hora de traslladar els canvis socials a la pròpia vestimenta. Veurem per tant el contrast entre l'aixovar que aportaven els nuvis al matrimoni i que era tot el que tenien a l'hora de casar-se (doc. 9, 10 i 34), amb la relació de robes diferents tant pel que fa a les diverses hores del dia (doc.16 i 27), com per a les distintes activitats (doc. 17, 19, 23, 32, 42, 43 i 44).

La moda, com avui en dia, abraçava no tan sols els vestits i el calçat (doc. 29 i 30), sinó també els models d'automòbils (doc. 46, 47, 48 i 49), l'esbarjo (doc. 50) o les races de gossets més adequats per a cada ocasió (doc. 31).

Són també interessants els conceptes que es tenen de la bellesa i l'honestedat femenina (doc. 11, 12, 13, i 14), que contrasten moltíssim amb els dels nostres dies.

3- PATIR PER SER BELLA

El model estètic imposat per la moda afectava tothom, però molt especialment la dona, que a principis del segle XX havia d'ajustar la seva figura a un tipus prim i elegant. Llavors, com és lògic, sorgeixen una sèrie de productes que estan relacionats amb aquesta estilització femenina: faixes (doc. 52, 53 i 54), productes farmacèutics per a aprimar (doc. 55) o per a desenvolupar (doc. 60), sals de banys (doc.56), sabons (doc. 57),

productes ortopèdics (doc. 58), depilatoris (doc. 61), etc...És a dir, a més de veure's obligada a usar una cotilla física, duia també una cotilla mental: l'obsessió per la dieta.

4- L'ESPAI INTERIOR

Les cases, que moltes vegades han conservat la seva arquitectura externa al llarg dels segles, han sofert canvis espectaculars en el seu interior per poder-se adaptar a les noves comoditats: la utilització de l'enllumenat elèctric, l'adequació d'un espai pel lavabo, ja que abans només hi havia orinals i comunes i, en les cases de pagès, el més apropiat era el corral. Els canvis experimentats en les cuines (doc. 67) que passen del foc a terra a la "cuina econòmica" i de conservar els aliments al celler a les primeres neveres de gel etc...

Ara el que més ens pot cridar l'atenció és el contrast entre la gran quantitat d'eines que tenim en l'actualitat en les nostres cases i l'escassetat de mitjans que hi havia al segle passat, tenint en compte a més que qui anava al notari no era mai una persona pobre, per tant en els inventaris hi havia reflectit el mobiliari i els utensilis d'una classe mitjana o alta (doc. 62).

5- L'EDUCACIO: PROGRAMA PER A LA VIDA

És, potser, per a tu el tema més fàcil de comparar, perquè de seguida trobaràs les diferències més importants entre l'ahir dels teus avis i el teu avui: les normes que s'havien de seguir en la convivència diària i que eren presentades com a modèliques (doc. 69, 70, 76 i 83), les característiques dels col·legis privats (doc. 72 i 73), els diferents exàmens (doc. 74), la diferenciació entre l'educació donada als nois de la de les noies (doc. 76, 77, 78, 79, 80, 81, 84, 85 i 86), i la importància de "l'hereu" per a les famílies pageses (doc. 88), per tal de preservar íntegre el patrimoni i evitar així la divisió de les propietats.

6- LA HIGIENE I LA CIENCIA AL SERVEI DE LA SALUT

Potser tan important com el descobriment de la penicil·lina va ser per a l'espècie humana el d'un metge italià que a mitjans del segle passat va deduir que eren els propis doctors els que encomanaven les malalties d'un pacient a l'altre pel sol fet de no rentar-se les mans abans i després de cada visita mèdica.

Com ara, quan hi havia perill d'una epidèmia, eren les mateixes autoritats polítiques les que donaven una sèrie de mesures per als ciutadans (doc.93), però aquests estaven

conscienciats dels drets que tenien i demanaven una millor higiene pública (doc. 94 i 95), i buscaven per diferents mitjans el seu millorament sanitari (doc.96, 97 , 98 i 99).

7- ENTRETENIMENTS PER AL LEURE

La caça i la pesca eren dos dels entreteniments més populars, alhora que significaven un ajut en l'economia de la família, ja que formaven part de la seva alimentació. Una i altra estaven subjectes a unes regles molt estrictes (doc. 101, 102 i 103). Ara bé, no eren les úniques activitats d'esbarjo. A Cervera, per exemple, s'hi havien celebrat "corrides" de braus (doc.106), teatre (doc.107), "varietés" (doc.108 i 109), partits de futbol (Doc. 112 i 113), s'hi establí la primera biblioteca de la Generalitat de Catalunya el 1934 (doc.114), etc...

Un document molt curiós (doc. 117) ens parla dels jocs amb què s'entretenia la quitxalla temps enrera. Si els compares amb els que has jugat tu de petit veuràs la diferència.

8- LA VIDA RELIGIOSA, MARC DE LA VIDA CIVIL

Des de l'edat mitjana, qualsevol activitat humana es realitzava dins el marc eclesiàstic. El període que estem estudiant marca el pas d'aquesta societat religiosa a una societat civil, però és un pas lent que no es farà evident fins als nostres dies.

Per tant veiem quines són les normes de la vida cristiana (doc. 118), com cada petita cosa podia tenir un contacte directe amb el diví, per mitjà de l'oració (doc.119 i 120), la importància que tenia ser abanderat en una processó (doc.121), com les festes de barri i les pròpies del poble tenien un caracter religiós (doc. 123, 124, 124 b, 125 i 126).

És curiosa la implantació d'una nova festa, que no té una advocació religiosa, sinó que és commemorativa d'un fet bèlic: **"la festa del puro"** (doc. 128)

GLOSSARI

NOTA: En aquest glossari s'ha repectat la llengua utilitzada en els documents.

Abillar-vos-	Vestir-vos
Abrevadero-	Abeurador. Lloc per beure els animals
Achas-	Ciris grossos
Adovin-	Arreglin
Agutzil-	Funcionari municipal. Ejecuta les ordres.
Aixovar o ajuar-	Conjunt de coses que aporta la dona al matrimoni
Albes-	Túniques blanques que porten els capellans quan oficién
Almillas-	Samarretes
Anatema Papal-	Maledicció. Excomunicació que pot fer el Papa
Andas-	Tauler sostingut per dues barres horitzontals per conduir un pes (una imatge, un ferit...)
Baluerna-	Cosa voluminosa que fa nosa
Banals-	Que no tenen massa importància
Blandons-	Atxes (ciris grossos) de cera
Bombas-	Espècie de fanal esfèric que soles posar en les festes de carrer
Brançal-	Les peces verticals que emmarquen l'espai de la porta
Brivalls-	Entremeliats
Brugit-	Soroll
Canadella-	Contenedor de l'aigua i el vi emprats en la Misa
Cancell-	Barrera i reixa que tanca l'entrada
Catre-	Llit
Conclussions-	Explicacions que en les escoles de filosofia es donen contra les objeccions de l'adversari. A vegades estaven impreses en seda
Cornucòpia-	Mirall de marc tallat i daurat
Cotes-	Espècie de brusa blanca, curta que duien les dones per damunt de la camisa
Cràpula-	Viciós. Immoral
Charnela-	Frontisa
Dalit-	Desitg
Decomisso-	Confisco. Prendre alló que posseien ilegalment
Devenir-	Arribar a ser
Empolaina-	Vestir i adornar amb robes bones i ornaments
Enaguas-	Faldilles interiors. Acostumaven a ser blanques
Encaixem les mans-	Saluden donant-se les mans
Enconar-	Irritar
Endomassar-	Guarnir de domassos (Teixits de seda o cotó que formen dibuixos en el mateix tram de la tela)
Enteixina-	Teixir amb llistons o canyes un sostre
Escalfapanxes-	Xemeneia adossada a la paret per a la calefacció de l'habitació
Escot-	Teixit de cotó fi, resistent, que solia esser de color negre
Esmeragdines-	Fetes de maragdes
Esparraca-	Estripar

Esponsalisi-	Boda
Esquellot-	Esvalot que es fa amb esquelles, llaunes, corns, davant de la casa d'un viudo el dia que es torna a casar
Estol-	Conjunt de persones, animals o coses
Estralls-	Destrucció. Ruina
Estremaunció-	Ultim Sacrament donat al malalt a punt de morir
Filàntrop-	Generós amb la gent
Filípica-	Renyar molt severament
Florón-	Ornament de forma circular
Frec-	Fricció
Gallardet-	Bandereta llarga i estreta, generalment de forma triangular
Ganapé o canapé-	Sofà
Gopó o jubón-	Armilla
Hornato-	Ornament
Indianes-	Roba de cotó amb estampats molt virolats
Indolència-	Impassivitat davant de qualsevol fet
Legítima paterna-	Part d'herència de la qual el testador no en pot disposar lliurement, perquè la llei la hi assigna als fills
Luda-	Pell d'ovella adobada i suavitzada per fer guants
Lleva-	Cadascuna de les lloses de pedra sobreposades. Temps en què les sèquies no porten aigua
Manllevat-	Donat en préstec
Màrfega-	Tela farcida de palla per servir de matalàs
Morteretes-	Peça cilíndrica de ferro que es carrega de pólvora i s'empra per fer trons en senyal de festa
Pantalons de salgats-	Teixit groller de cotó
Peana-	Peça que serveix de sosteniment a una estàtua
Pedro Botero-	Un dels noms que se li dona al dimoni
Pendón-	Bandera o insígnia de les esglésies i confraries que guiava les processons
Pollas-	Quantitat de bombes disparades d'un morter al mateix temps
Prorrata-	La part que pertoca a cadascun del participants
Proscribí-	Prohibí l'utilització d'una cosa
Pudícia-	Honestitat. Moralitat
Purgatori-	Lloc on són atormentades les ànimes fins haver purgat les seves culpes i poder anar al cel
Purità-	Qui practica una conducta estRICTATAMENT ajustada a una manera de pensar en religió
Reclinatori-	Moble en el qual s'agenollaven per pregar
Reliquiaris-	Joia que contenia restes de roba o ossos d'un sant
Repantingado-	Emmandrat. Sense ganes de fer res
Retrete-	Habitació
Revoltons-	Petita volta entre viga i viga d'un sostre
Sabatas de tapineta-	Sandàlia que duien principalment les dones i que era de tela fina amb una grossa sola de suro posada entre altres dues de couro

Sacres- Cadasguna de les tres fulles d'oracions que hi ha sobre l'altar perquè puguin ser llegides amb comoditat.

Salaç- Inclinat a la luxúria. Viciós

Salomons- Canelobre sense peu amb molts braços

Santíssim Sacrament- Referit al pa d'àngel

Setí- Teixit de superfície llisa i brillant

Taleia- Dèria, idea fixa. Obsessió

Trabuquet- Balances petites, molt fines de pes

Varas- Mesura longitudinal que equivas a 771 mm.

Vayeta- Llana groxuda

Vestales- Sacerdotesses romanes. Verges consagrades a la dea Vesta

QUESTIONS

1- LA VIDA A PAGES

- 1.2- Fes una relació de les peces que descriu Cèsar Martinell i que avui no s'utilitzen. Per a què servia cadascuna d'elles?
- 1.3, 1.4, 1.5- En tots aquests documents hi ha mostres del que es considera esperit característic dels segarrencs. Creus que són exemples d'estalvi o de garreperia? Per què?
- 1.8- Llegeix-te la relació de productes i informa't del preu a què podries comprar-los si anessis a buscar-los ara a una botiga de queviures. Tingues en compte que les mesures utilitzades en aquest document no són les mateixes que fem servir nosaltres i que, per tant, hauràs de buscar l'equivalència.

2-SILUETES DE LA MODA

- 2.9- Fes una relació de les peces de l'aixovar d'Isabel Anortera, separant la que era roba d'ús personal de la que era roba per a la llar.
- 2.10- Fes una relació de les peces de roba que aporta al matrimoni el nuvi separant-les de les que aporta la núvia. Per què creus que ho fan d'aquesta manera?. Discuteix-ho en grup .
- 2.11, 2.12, 2.13 i 2.14- Llegiu-vos en grup aquests documents i escriuiu totes aquelles opinions amb les quals vosaltres no esteu d'acord. Digueu per què no opineu el mateix.
- 2.16 a 2.28- Dóna una mirada a cadascun d'aquests documents i digues quin trobes més diferent a la moda dels nostres dies. Per què?
- 2.29- Aquest document et parla de les variacions de la moda quant al calçat. Quins arguments dona a favor i en contra de les sabates de taló alt? Hi estàs d'acord? Per què?
- 2.34- Fes un llistat de la roba personal que es descriu en aquest document. Quines peces no es porten ara?
- 2.35- Estas d'acord amb les opinions de qui escriu aquest article? Per què?
- 2.38- Informa't dels preus que costarien ara aquests vestits. Pots calcular el valor actual d'una pesseta del 1924?
- 2.46- Discutiu en grup sobre les diferències externes que trobeu entre aquests cotxes del 1935 i els actuals.

3- PATIR PER SER BELLA

3.51-Discutiu en grup sobre els avantatges i inconvenients d'estar prims. Feu-ne un llistat. Són convincents els arguments que descriu el document? Per què?

4-L'ESPAI INTERIOR

4.62-Discutiu en grup i feu una relació dels mobles que descriu el document i que no trobeu en cap de les vostres cases. Sabíeu per a què servien?

5- L'EDUCACIO: PROGRAMA PER A LA VIDA

5.69 i 5.70-Discutiu en grup quines d'aquestes 20 regles us semblen bones i quines no les trobeu convenientes. Per què?

5.73-Discutiu en grup sobre quines coses de l'aixovar i vestuari d'aquest document no són necessàries en un internat actual i anoteu per què.

5.74-Mira quines eren les assignatures sobre les quals s'havien d'examinar i escriu una llista de les que tu no hagis estudiat mai.

5.76, 5.77, 5.78, 5.79 i 5.86 -Discutiu en grups mixtos (nois i noies), sobre els arguments que presenten aquests documents, dient en què esteu d'acord i en què no.

5.88-Quina era la manera normal d'heretar en la societat catalana. Saps si a la resta de l'Estat Espanyol es fa igual?.

6- LA HIGIENE I LA CIENCIA AL SERVEI DE LA SALUT

6.93-Feu una relació en grup de les mesures que descriu el document i que avui en dia no foren necessàries. Expliqueu el perquè.

6.94 i 6.95-En l'actualitat, es donen casos com els que ens descriuen aquests documents. Per què?

6.96-Has begut mai Quina? Pregunta-ho als teus pares i demana'ls per a què servia.

6.99-Recordau en grup algun anunci sobre aspirines que hàgiu vist o sentit i compareu-lo amb aquest "L'home que dubtava si l'aspirina Howards era la millor". Quina diferència trobes entre la propaganda d'abans i la d'ara per anunciar el mateix producte?

7- ENTRETENIMENTS PER AL LLEURE

- 7.101-Si sou afeccionats a la caça, digueu quines de les regles de principis del s. XIX encara conservem.
- 7.102-Saps quins sistemes es fan servir ara per tal que els ocells no malmetin les collites?
- 7.110-Analitzeu en grup els 12 punts en els quals es basava la censura cinematogràfica. Discutiu si els creieu necessaris o no. Per què?
- 7.111-Per què no trobem en l'actualitat notícies com les d'aquest document?
- 7.117-Redacteu un escrit sobre els jocs preferits pels nens i les nenes d'avui en dia. Llegiu-vos el document 117 i digueu si n'hi ha algun que s'hi assembli. Per què ha variat tant la manera de jugar d'abans a ara?

8- LA VIDA RELIGIOSA, MARC DE LA VIDA CIVIL

- 8.118, 119 i 120-A la teva vida normal, utilitzes les pràctiques religioses que es descriuen en aquests documents? Pregunta als teus avis si ells ho feien. Per què ara és diferent?
- 8.124, 124b i 125- Si pots trobar algun programa de l'any passat corresponent a aquestes festes, digues quins actes continuen celebrant-se.
- 8.127-Llegeix aquest document i escriu una relació de totes les coses que mana fer l'Ajuntament per al dia de Corpus. Pregunta als teus pares com es celebrava aquesta festa quan ells eren petits i digues si en el teu poble es continua celebrant i com.
- 8.128-Pots deduir de la lectura d'aquest document què va passar el 1875? Explica-ho.

MONEDES

La **pesseta** era una peça d'argent que pesava 5 grs. i tenia un diàmetre de 23 mm.

SISTEMA DE COMPTE DE DINER

La **lliura** es dividia en 20 **sous** i 240 **diners** i equivalia a 2,67 ptes.

Ral de billó (real de vellón), era 2 1/2 de diner = 0,027 ptes.

Les lliures, els sous, els diners i també els rals de billó, eren monedes imaginàries que solament s'utilitzaven per comptar, però no tenien una materialització en metall o paper.

MESURES:

Libra, lliura..... Mesura de pes equivalent a 400 grs.

Onza, unça, onça..... Dotzena part d'una lliura. Equival a 33,3 grs.

Cuaterón, quarteró..... La quarta part d'una arrova, equivalent a 6 lliures i mitja

Porrón..... Mesura de líquids equivalent a 94 centílitrés

BIBLIOGRAFIA

VILAR, P.: Catalunya dins l'Espanya Moderna
4 vols. Barcelona 1986

DURAN I SAMPERE, A. :Llibre de Cervera
Tàrrrega 1972

ALSINA, C., FELIU, G. i MARQUET, LL. :Pesos, mides i mesures dels països catalans
Barcelona 1990

ALCOVER, A.M.; MOLL F.: Diccionari català, valencià, balear.
10 vols. Barcelona 1980

EL DOMADOR

Dibuixos d'en CORNET

Per en GUILLEM D'OLORO

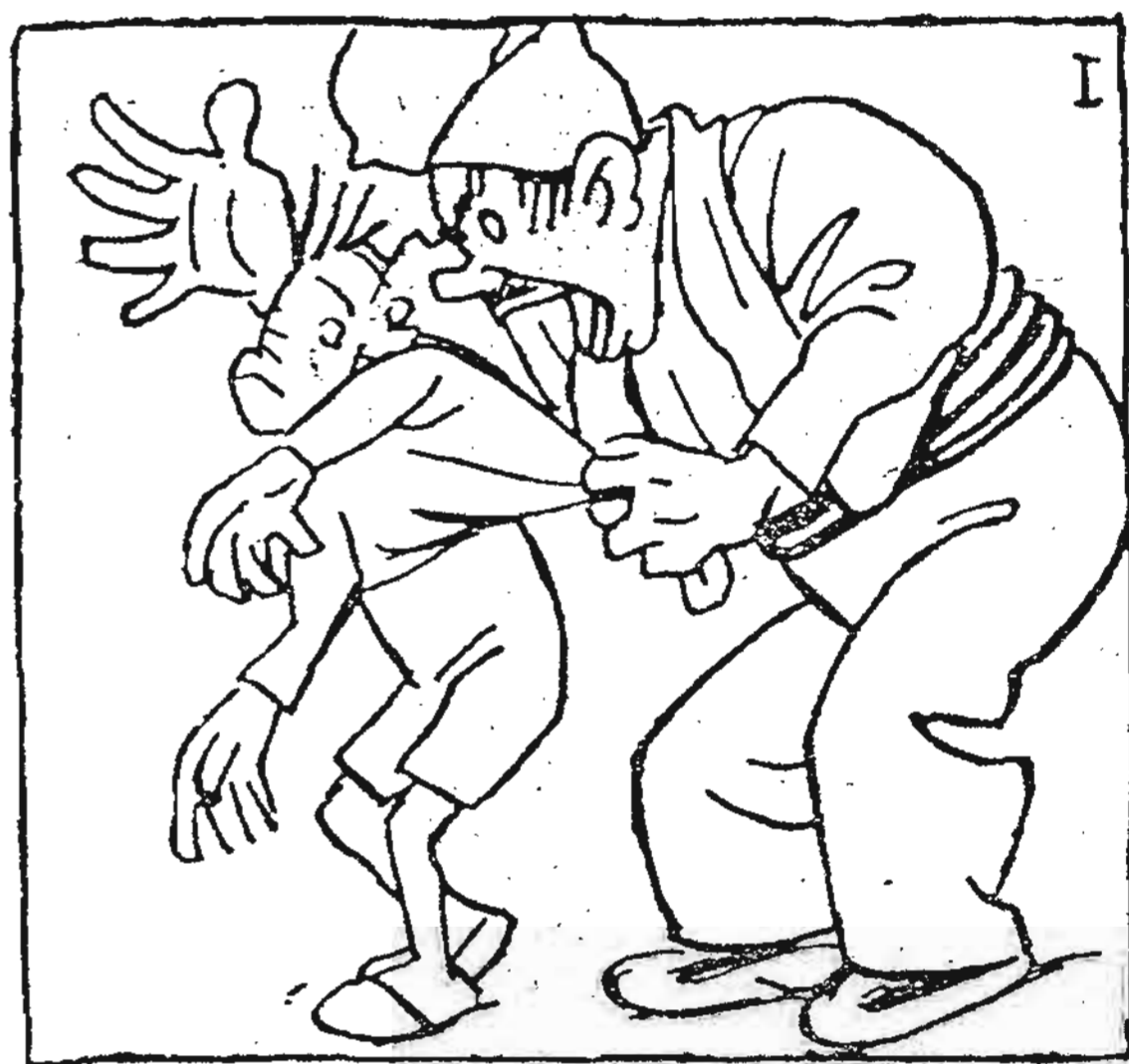

El fill d'en Pau Pagès volia ésser domador, però el seu pare no ho volia de cap manera.

—Domador! — cridava. — Més valdria que anessis a llaurar.! Doma els bous i els

1- LA VIDA A PAGÈS

- 1- Contrast entre la manera de viure abans a pagès i la d'aquell moment (A.H.C.C. Hemeroteca. "El Sindicat" núm. 41, pàg. 9 i 10 1925- maig-26)

L'esperit manllevat de la pagesia moderna

Sembla que els propietaris pagesos es cansen d'ésser pagesos, i cada dia més es proposen imitar als senyors de ciutat. Jo no diré que els senyors de ciutat no tinguin coses bones dignes d'ésser imitades, emperò la taleia per part dels pagesos d'imitar allò que «fa senyor», és una taleia esbojarrada que no porta res de bo.

Jo he vist aquestes cases de pagès de sistema modern.

Un cancell, una vidriera tancada i un timbre han substituït aquella portaladassa hospitalària oberta de bat a bat, que invitava a tothom a entrar sense altra cerimònia que un crit de «Ave Maria puríssima», que era el crit d'atenció.

Un mosaic de colòrines, que a pagès són ridícules, ha substituït aquelles serioses rajoles blanques, vermelles i negres, que ben fregades, donaven una inexplicable sensació de netedat.

Aquelles pintures de clar i obscur, aquells plafons de paret d'entornacions esmeragdines, més o menys solemniats i sempre harmònics i decoratius, han estat tapats per desvergonyits empaperats de 5 pessetes el metre.

La bella visió de les vigues de fusta i llurs revoltons, com si fos una vergonya, ha quedat amagada darrera d'un cel ras fet de canyes i guix, adornat de florons i de cenefes fetes amb compàs i motlla.

I aquells mobles que reflectaven solidesa i mostraven llurs pergamins de noblesa, on han anat a parar?

Pla bé ho saben els drapaires.

Aquells llitassos de noble capsalera que omplien les alcoves, aquells armaris gegantins tan ben posats en aquelles sales, aquelles calaixeres i aquelles arquitectures esculturades, totes aquestes coses són emigrades de les cases de pagès, amb llurs magnífics daurats i llurs delicades incrustacions de boix i nàcar per ésser substituïts pels migrats mobles de basar, vestits de fullola i emperifollats de ferreteria niquelada.

I encara he vist més. Una pintura mural d'un menjador, que representava el sopar dels apòstols amb Jesucrist, profanada per la vil escombreta d'un emblanquinador que anys després de la profanació encara lluitava per fer ressortir dessota de la calç caiguda els correctes perfils de les figures, fou novament sepultada per una capa més groixuda que esborrés tota memòria del crim.

Veritablement una raixada de mal gust, un esperit d'escarransiment innoble es va apoderar de la passada generació i domina encara en la present, el qual fet va fer dir a un arquitecte enamorat de les nostres antigues cases de pagès, en Masó i Ventós, que la millor manera de refer una casa de pagès era destruir tot el que s'havia edificat de mitja centúria ençà.

Es el mateix esperit que ha fet tallar el roure o el xiprer o el lledoner secular de prop de l'era, que ha fet desnaturalitzar amb embans i cels rasos les grans sales i formosos enteixinats, i que, finalment, ha fet abandonar la casa pairal per un piset de ciutat.

Podriem dir, en una paraula, que ha faltat a la pagesia el sentiment de la pròpia noblesa i dignitat del propi valer. i per aquesta raó ha menyspreuat el seu uobilíssim ofici i totes les seves coses, venint a ésser envejós del que tenen altres classes socials, passant a ésser imitadors servils de la seva manera de viure i d'ésser.

Qui pogués retornar a la pagesia la idea justa i l'estima del seu estament!

Ell, el pagès, per la seva mena de vida i de feina, que es desplega lluny del brugit i del neurosisme ciutadà, adquireix per al seu esperit una calma sanifosa i un bon sentit que el fan superior als altres estaments socials, i principalment als que porten la vida ciutadana. Quan es mou pel seu esperit peculiar, és savi, és heroi i és artista sense donar-se'n compte; mes, quan es deixa portar d'un esperit per a ell exòtic, llavors cau en una llastimosa degeneració que dona a les seves obres el segell d'una ridícula cursileria.

JAUME RAVENTÓS.

(Del *Calendari del Pagès*).

- 2- Article del Cèsar Martinell descrivint mobiliari típic de les cases de pagès, tot queixant-se que llavors s'estava substituint per un altre de més "modern". (A.H.C.C. Hemeroteca. "Vértice II. 1940- agost ")

VIEJOS MUEBLES CATALANES

Por CESAR MARTINELL

COMO la arquitectura monumental es reflejo de la sociedad pretérita que la levantó, la pequeña arquitectura de los muebles evoca con mayor intimidad las costumbres y gustos de la generación a la cual sirvieron. Y ahondando más en la esencia de su expresión artística, descubriremos en los viejos utensilios llegados hasta nosotros aspectos de confort, afanes de lujo, refinamientos, habilidades, muchos de ellos caídos injustamente en olvido.

Cataluña no es muy rica en mobiliario antiguo, ni sus ejemplares señoriales se distinguen por características propias más que en determinados matices, dentro de los estilos dominantes entonces en Europa. Sin embargo, en las viejas masías o en casonas de pueblo respetadas por los años, se hallan todavía rincones característicos, que ora en la gran sala o en la alcoba, ora en el hogar familiar, la típica *llar* catalana, parecen guardar el roce cálido de manos ancestrales.

Uno de los más típicos de estos muebles es el arca de novia, que con pocas variantes se mantuvo como una cosa tradicional desde el adorno parco de una simple talla de carpintero a la labra fina de tallista y rica policromía interior. Estas arcas, que en su aspecto práctico podían servir de cofre, de asiento y de mesa, en su aspecto simbólico eran un estuche guardador del ajuar que los padres entregaban a la novia. Fueron probablemente introducidas de Italia, donde en el siglo XV adquirieron gran riqueza pictórica, con temas religiosos y alusivos a la boda, y perduraron en Cataluña hasta principios del XIX con mayor sobriedad, guardando siempre las líneas góticas, sin admitir las formas panzudas que en Italia admitieron, como más tarde aquí los muebles barrocos. Fué tanta la boga que adquirieron estas cajas, que dieron nombre a uno de los dos gremios en que antiguamente se dividían los carpinteros barceloneses: los *cajeros* (*caixers*), que obraban estas cajas y demás carpintería de taller, y los *bosqueros* (*bosquers*), que preparaban en el bosque las grandes piezas para la carpintería de armar.

En casas solariegas se conservan todavía estas arcas, ya en el cuarto recóndito donde fueron a parar empujadas por muebles más a la moda, ya en la sala principal, conservadas y exhibidas como un título de antigüedad. Y no lejos del arca, las cornucopias doradas, colgando de gruesos cordones descoloridos, presumiendo su ampulosidad contenida, remedo de los esplendores Luis XV en un ambiente de reducidos horizontes

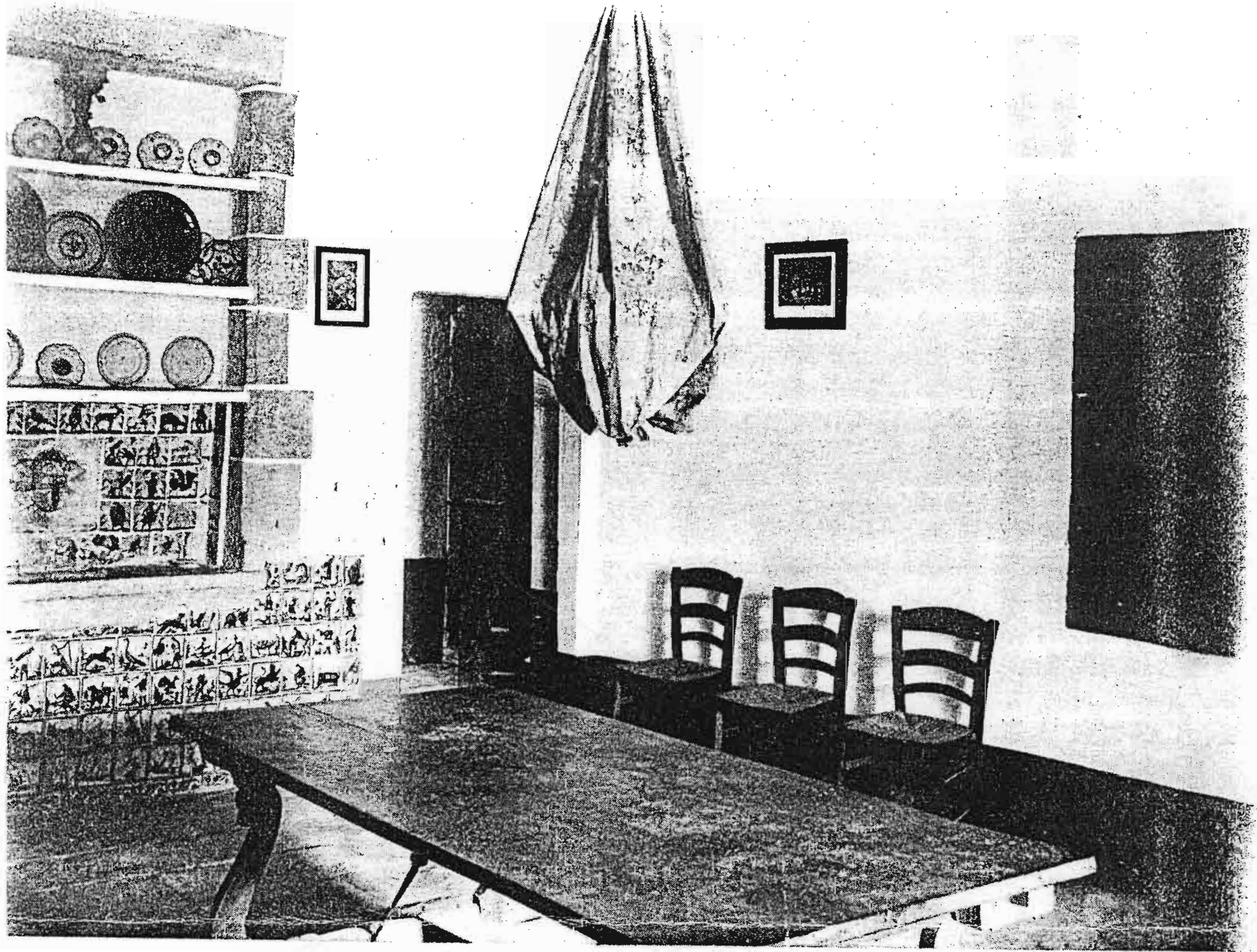

Si visitáis alguna vez masías o pueblos apartados, penetrad siempre que podáis en la cocina, anchurosa o angosta, con la esperanza de hallar alguna variedad de esos bancos de respaldos giratorios fácilmente convertibles en mesas. En ellos he cenado más de una vez, prefiriéndolos al más lujoso pero menos amable comedor cuando el frío se mete por todos los resquicios; y repantigado en esos bancos, obra de carpinteros conocedores de todas las comodidades rurales, he preguntado por enésima vez nombre y aplicaciones de los utensilios del hogar; el tuestapán ingenioso; la *lleva*, unida en charnela a la pared; los *clamastecs* graduables para colgar las ollas a más o menos altura; las *mosas* y *mosetas* que permiten aprovechar las brasas sin el tumultuoso ardor de las llamas...

Si después de haber cenado en la cocina caldeada pasáis al frío dormitorio, hallaréis quizá una de esas camas de alta cabecera recortada en perfiles barrocos, pintada con la figura de un Santo en el centro, rodeado de flores, de doradas hojas retorcidas, y dos ángeles moletudos que sostienen un dosel que, juntamente con el Santo, ampara toda la cama. Observaréis que en el centro del lecho las sábanas se levantan un par de palmos como si debajo de ellas hubiesen metido algo. En efecto: es el *ase*, el *asno*, un mueble de madera así llamado, que mantiene un brasero entre las sábanas sin quemarlas, calentándolas con el rescoldo más suave y acogedor que jamás podrán inventar las calefacciones modernas.

En estos interiores rurales de suma simplicidad, donde los muebles destacan con mayor relieve, a veces el más insignificante de ellos es una lección de cosas: de cosas perennes, invariables, que el hombre ha ingeniado hace tiempo para someter a su servicio los elementos naturales...

- 3- S'explica la necessitat de l'estavi amb exemples de la taquineria de les dones. (A.H.C.C. Hemeroteca. "El Sindicat" núm.60. pàg.11. 1924-desembre-29)

Vells costums

LA DONA DEL PAGÈS

El nostre estimat president, senyor Baró d'Esponellà, té a l'entrada de Can Senromà, de Tiana, un rètol que diu «L'home fa la casa i la casa fa l'home», adagi, sentència o el que sigui, revelador del seny d'algun dels vells Senromans, i representació gràfica del concepte que de l'home i de la casa tenien aquell estol de bons catalans que amb els consells, honorabilitat, treball i exemples llurs, plens sempre de serietat, tant havien contribuït a la formació del caràcter pagès en particular i fins del caràcter català en general.

Però, encara que la sentència de Can Senromà la trobem admirable, no per això deixem de reconèixer que hi estaria molt bé una al·lusió a la importància fonamental, bàsica, que en la formació de la casa hi té la dona del pagès. És clar que jurídicament és l'home el que fa la casa, però, què fóra d'aquesta casa mantés vegades si no fos pel treball constant, per l'amor, pels sacrificis de totes menes que hi esmerça la mestressa de la casa?

Tots haurem sentit a explicar exemples de mestresses que, portades d'un esperit d'ordre, d'un afany d'economia, d'un esímul d'estalvi, d'un sentit de fer casa en una paraula, cometien actes qualificats per alguns d'extravagants, per altres de ridículs, i pels més de repatanis, però que tots eren perdonables atenent l'orientació que els presidia i el fi a que anaven dirigits.

Aquella que guardava les cües dels llumins perquè quan en tenia tres unces, li donaven una espelma de deu cèntims; l'altre que, per no fer foc a casa, anava a sopar amb el marit i el fill a casa dels seus pares, i que, queixosos aquests d'ahver-li de donar sopar cada dia, va dir que ja se'l portarien, que només volia que li deixessin calentar, però que cada dia hi anava amb el setrill de l'oli buid i se l'emportava plé; o la de més enllà que, sense tenir corral, comprava una gallina que la mare permetia de posar-la al corral amb les seues, i que donava la casualitat que la gallina de la filla que estava a dispesa al corral, sense pagar mai trits ni ordi, ponía fres o quatre ous cada dia, i les de la seua mare es desponien de seguida, són fets encara vius en la memòria de molts, i que, aparentment, sembla que s'han perdut...

- 4- En aquests paràgrafs es fa notar que la cosa normal era vestir els infants amb roba vella fins que no haguessin acabat la creixença i que un vestit durava molt temps. (A.H.C.C. Hemeroteca. "El Sindicat" núm.55. pàg. 15. 1924-juliol-28)

Un vestit pel noi

El nen petit (el més petit de casa) volia que li fessin un vestit. Sa mare, li havia promés moltes vegades. Quan acabis la creixença ja no et farem portar vestits vells, ja t'en farem un per tu, que t'estigui bé i puguis anar per tot arreu.

Ja semblava que no creixeria més i varem acordar amb la dona fer-li un vestit d'home. Varem discutir molt si el fariem a la moda d'ara o l'antiga (les modes dels homes també canvien molt sovint. Varem transigir tots dos i quedarem que en quant al fet (a les *etxures*) fos una cosa que estés bé, sense estravagancies, però que tampoc que fés el ridicol i la roba que fos bona, amb el color... varem tenir de deixar-ho corre; no ens entendriem.

Per bona composta quedarem en que hi aniríem tots tres; el noi, sa mare i jo. Es tractava d'un vestit que segurament l'hauria de portar la major part de la vida. No podem fer-ne massa i convenia que fos bó, bonic i sèrio; pel prèu no renyiríem. Una vegada és una vegada.

- 5- Explica els costums i menjars de la Festa Major de S. Guim. (A.H.C.C. Hemeroteca "Lo Sindicat" núm.22. pàg.4. 1921-octubre-15)

De la Festa Major de San Guim

Un convidat

Pam, pam. Ja són les cinc, i com el temps justaja, és qüestió d'anar depressa. Salto del llit i correns cap a la cuina; llesco un trós de pa i me'l suco amb un vi ranci, fet d'ara fa tres anys, que'ns el va regalar una cosina de la dòna que viu a la Tallada, i que nois, es un ví que ni fet esprés per una festa major; fa agafar gana.

Després de complir amb aquest deure de cuidar-se bé hi tret una galleta d'aigua de la cisterna per a rentar-me la cara, i que me l'hi rentada amb sabó i tot, un sabó molt bó que vaig comprar a les festes de Sant Ramón, i que d'un troç xic, xic, me'n varen fer pagar quinze cèntims.

Ja tenim la cara neta; ara a posar-se les sabates, que encara deuen ésser brutes de pols del dia que varem anar a Sant Antolí. Ja estem empolainats, sols falta la corbata. Però on rediable l'hauré posada la corbata! Veiam si l'hauré perduda! I em sabia greu, a fé, doncs era quasi nova, oh, hi era un record; la vaig comprar l'any sobre el casament, el 1916, que tinguerem d'anar una comissió del poble a trovar el diputat a Barcelona, perquè ens arreglés els consums.

Tuies! Tuies! (la Tuies és la meua dòna), vés, cuita, busca'm la corbata. Per fi l'hem trovada. Era a la gàbia del perdigot, que tenia un barrot trencat i la dòna va lligar-lo. És una xicota molt previsorosa. Una vegada que teniem de llevar-nos a les dugues va deixar el relloige a una veïna, perquè si nosaltres ens adormíem la veïna vingués a trucar-nos.

Jaestic del tot arreglat. Em repasso bé i sembla que no'm falta rés. Agafo un duro de la calaixera, faig un glopisonet d'aiguarent, d'un aiguarent de vi que'ns fem a casa, i apa, a fer camí vers San Guim, i depresseta, que no és qüestió de deixar-me perdre cap àpet.

Ja hi soc. Al cap mateix de la carretera, m'esperava l'amo de la casa on soc convidat. Encaixem i anem tot seguit cap al café a fer la copa. Saludem a dos amics i anem cap a l'altre café a fer un'altra copa. Ens en anem a saludar la familia del meu amic, i la mesiressa ens fa esmorzar. Ja comencem bé.

Després anem a ofici, i en sortint cap a fer el vermut per a agafar gana per a dinar. Mentrestant veiem les dugues colles de músics, que's preparen, també, per dinar. Donem un passeig i visitem la Central Elèctrica que no fa molt temps

varen inaugurar. Ens enterem de lo contents que estant al poble per la millora, i de que a l'Estació encara estant a les fosques. Donem un'altra volta i cap a dinar.

Arribem a casa el meu amic i trovem la taula ja parada. Al seurer al lloc que'ns senyalen, ens fa bon efecte el veurer davant nostre tot una pila de plats, tants, que'ns fa por que assentats a la cadira no arribarem al del cap-de-munt. Serà qüestió de no menjar gaire dels primers plats, per poguer-se atipar dels últims, que sempre acostumen a ésser els més bons.

Porten la sopera tota fumant, i és qüestió de no distreure's. Vinga un bon plat d'escudella, d'aquesta escudella de festa major, que és lo que ha donat més fama a les festes majors dels pobles. De carn d'olla, no'n prenguem massa, que'ns passaria la gana. Però tèn, en pendré un xiquet més, la trobo bona. Ara entrem de llebra; trobo el suc tant bó que distret hi suco pa i'ls dits, que després llepo. Que's això? Vedella amb bolets? Això sí que m'agrada. Sí, en pendré dos o tres falls més. Ja se m'acaba la gana i encara queden tres plats al davant. Rés, faré un esforç, és precís quedar bé amb el meu amic.

Després de perdiu, entrem d'anyell. L'anyell és un plat que mai hi he fet el fals. En pendré una mica més. Ara vé el bó, ara. Els pollastres. Em posen una cuixa, un'ala i un tall de pit. No, no'n vull tant! Bé, si és oca, sí, poseu-ne un altre fall.

Ai la Mare de Deu! Em sembla que la faixa me's petita. Ja no puc més i encara han de portar les postres. Menjaré raïm i meló i uns quants dolços, i em guardaré a la butxaca unes quantes ametlles i galetes pels de casa. Porten cafè i puro trencat, vull dir que porta faixa. Que és

això tant bó? *Xaretreusa*? Com es lleparia els bigotis, la de casa; amb això tant dolç!

Acabem de dinar i pendrer cafè a un quart de set del vespre. És llàstima, perquè amb alguna altra cosa que hi hagués hagut no'ns calia moure'ns de la taula, per sopar.

Hem sortit a fer gana per sopar, i apa, a tornar-se a barallar amb la forquilla. El sopar a sigut tant bó com el dinar, només hi faltava l'escudella. El cafè l'hem anat a pendrer al mateix local on feien la comèdia.

Acabada la comèdia, ball. Els hi ballat tots menys un, el darrer vals. Ja no podia; em feia mal el païdor, i un peu, d'una trepitjada que tot ballant el ball dels guapos m'ha clavat una xicota de Freixanet.

Acabat el ball, dugues tasses de xocolata i una copa, per agafar dalit pel camí, i ens hem despedit de la família del meu amic. Eren les cinc del matí.

Tota la família i'ls seus parents han sapigut compendrer el meu esforç per quedar bé. Fins quan erem a comèdia he sentit que la noia petita deia a sa mare: quin foraster, ha menjat per quatre!

I anant carretera avall, cap al meu poble, pensava: que's estrany que no t'hagin convidat per l'any que vé! Se'n deuen haver distret! Però tant se val: l'any que vé jo hi tornaré.

JOAN TROVALLA.

Es necessita un MITJÉ que compti amb alguns fills i medis per a cultivar una finca de regadiu amb gran abundància d'aigües, essent la major part de la finca, terres d'horta vella, i bona part de la mateixa sembrada d'aufals.

La finca està situada en la provincia de HUESCA. Per a més detalls dirigir-se al Sindicat.

- 6- Invitació personal per assistir a un Ofici Solemne amb motiu d'agraïment per un fet miraculós. (A.H.C.C. Programes s.XIX. 1853. 1853-agost-22)



Entre las seis y las siete de la tarde del tres del corriente, me hallaba en la pieza de mi propiedad, donde muchos jornaleros han cumplido el precepto Divino, comiendo, á mis expensas, pan, con el sudor de su rostro. El carro cargado de haces de trigo, iba á bajar una cuestecita, bastante pendiente y difícil, y mientras el criado lo cogió por detrás, tomé las riendas del mulo de varas para inclinarlo mas á la izquierda y evitar un bolco. Los zapatos, sobre la hierba caliente del sol, me hicieron resbalar y caer tendido al suelo, pasando dicho mulo por encima, y la rueda del carro sobre mis muslos, sin asustarme siquiera, ni haber recibido fractura ni lesion grave, de modo que anduve en seguida, y ando con muy poca pena. Atribuí este beneficio á la invocacion que al caer dirigí al Glorioso San Antonio; y creyendo que este acontecimiento, tan grande como milagroso, no es justo que quede oculto, de acuerdo con el Reverendo Cura Párroco, he resuelto que el día 3^o del actual á las 9^{as} de la mañana, se celebre un oficio solemne en la Iglesia Parroquial de esta Ciudad en accion de gracias al Todo-Poderoso, á la presencia de la Imágen del espresado Santo; y espero que V. se dignará asistir á dicho religioso acto, como así se lo ruego.

Cervera 22 de Agosto de 1853.

José Antonio Agulló.

Señor D.

7- A més de reflectir que el treball agrícola es feia amb animals, l'autor aposta per la mula en contra del cavall. (A.H.C.C. Hemeroteca. "Gaceta Agrícola". 1882-març-16)

V.

La mula tiene numerosos contrarios; los publicistas agricultores son los que más han declamado contra ella; pero téngase entendido que no echan de menos al caballo, sino al buey, que abre con el arado surcos más profundos. Si sus quejas son fundadas, no es cuestión del momento; mas conviene consignarlo para que las diatribas de aquellos autores contra la mula no se tomen como favorables al caballo.

Dícese que la mula, como animal infecundo, empobrece al país. En esto hay una exageración, pues no se quiere tener en cuenta que infecundas son las yeguas que no se cubren porque no conviene á sus amos distraerlas del trabajo cotidiano; é infecundos son todos los caballos castrados. Por habernos dedicado á las mulas, añaden, han decaído las ganaderías, la agricultura languidece y España tiene que enviar todos los años importantes sumas al extranjero para la adquisición de aquel ganado. Es negable que el empleo de la mula sea causa de la decadencia agrícola y pecuaria; más bien habría que buscar el origen del empobrecimiento general en otros motivos más trascendentales; en cuanto á la importación de mulas, desacreditada la que se llamaba balanza comercial, hoy día está probado que ni la importación empobrece á un país, ni la exportación es suficiente á enriquecerle: antes bien, aquellas naciones más ricas son las que más importan.

Nota de preus

Cooperativa "La Cervariense"

La presente NOTA anula la anterior.

		PRECIO	
		Ptas.	Céts.
Arroz Bomba n.º 12	libra		30
id. id. n.º 7	id.		25
id. amonqueli	id.		20
Azafran	onza	3	25
Azucar blanco	libra		60
id. colorado	id.		55
Bacalao Islan (libro)	id.		60
id. Norruego	id.		50
Butifarra negra	id.		80
id. blanca y longaniza	id.	1	10
Canela Ceylan	id.	1	75
Chocolate popular	id.	1	
id. Amatlert	id.		90
Guisantes marca A. bote de 6 centímetros			30
Judías Trevisondas	kilo		50
id. Sibraria	id.		45
Jabon coco 1.ª verde	libra		40
id. id. 2.ª amarillo	id.		35
Pastas semola	id.		30
id. harina	id.		25
Pimientos dulces morrones bote cilindrico de 12 centímetros			45
Pimientos dulces morrones bote cilindrico de 6 centímetros			30
id. id. id (sin marca de 12 centímetros)			35
Pimienta negra molida	libra	1	75
id. id. en grano	id.	1	75
id. colorada			80
Patatas	cuateron		35
Queso de Holanda	kilo y onza	3	10
Rafaga	kilo	1	15
Sardinas (arengadas)	docena		45
Tocino (cansalada)	libra		80
Tomate al natural pelado bote cilindrico de 12 centímetros			25
id. id. id. id. de 6 centímetros			20
Vino 1.ª clase porrón			15
id. 2.ª clase id.			10

¿ES POSIBLE VIVIR?

NO hace muchos días fue repartido entre el vecindario de Cervera una nota de los precios que rigen en la tienda de comestibles de la sociedad la «Cooperativa Cervariense» y que á guisa de curiosidad é informacion reproducimos.

Si añadimos que el pan de primera y segunda clase se expende á 4 y 3'50 pesetas la arroba respectivamente, que el aceite se paga á 4'50 pesetas y la carne á 0'90 pesetas, dado el escaso movimiento comercial y la carencia de jornales con que la clase mediana y labriega cuenta para allegarse recursos, ¿como es concebible que algunas familias puedan vivir en Cervera?

El tiempo nos lo dirá.

Látigo.

¡Com los liris!

En mitj del bosch hi ha un liri
 qu' jay! lo reseca
 lo sol que bat, cremantlo;
 l' aygua no 'l rega.
 Solitari 's mustiga
 en mitj del bosch
 y lo vent que 'l assota
 li don' la mort.

Aprop del riu hi ha un liri,
 que 'l sol lo daura
 boy besantlo la brisa
 y també l' aygua;
 y encara que 's conserva
 dret y orgullòs
 la corren d'aygua, ab furia,
 li don' la mort.

Aixis igual que 'ls liris
 pasa en lo mon,

9- Paràgrafs extrets d'uns capítols matrimonials on es comprova la pobresa d'aixovar de les núvies. (A.H.C.C. Notarial. Bagils (137). Llibre de protocols de 1837. pàg.6,7 i 8. 1837-gener-22)

...Espontàneament dona y concedeix a dita Isabel Anortera, la filla present y avall acceptant...

Una calaxera de noguer de forma major, un matalàs nou, una conxa, un cobrellit d'indianes, tot de la forma major, sis llansols de cotó, quatre tovallolas las tres de fil u cotó y altra de tela, sis canas de estovallas de fil y cotó, vuit camisas las dos de tela y las sis de canem ab mànega de tela, vuit coxineras dos de tela y sis de fil y cotó, dos coxins de llana, un brancal de indianes, un vestit de setí negre, altre de escot y altre de indianes, unas faldillas de vayeta vermella, un gipó de paño negre, sis enaguas, una mantellina de nuviatge bona y altra mediana o segona, una corbata bona y sis mocadors...

Dece Llorens y Constans. Per Llorens

Isabel Anortera

Verdēt ffito Anortera firmo ffito farrucll farrucll

*Enquien d'arru ffito Bayle y Martin Not. pub.
de la Ciutat de Girona*

10- Aportacions dels contraents en uns capítols matrimonials.
(A.H.C.C. Notarial. Recasens (149). Protocols 1891-1892.
folis 31 al 35. 1891-desembre-1)

Primero: D. Ramon Sanou y D^a Magda-
lena Botet, en pago de las legitimas patern
y materna y parte de espousaticio dan en do-
te a su hijo D. Jose Sanou, la cantidad de
Ciento sesenta pesetas, que le satisfaran por
todo el año proximo venidero mil ochocientos
noventa y dos, y dos sabanas, seis camisas, dos
canas de servilleta, una toalla, una colcha y
dos cojines, que le entregaran el dia de la ce-
lebracion de su matrimonio. Y D. Jose Sanou
acepta esta donacion.

Segundo: D. Miguel Gilabert y D^a Jose-
fa Valls, en pago de las legitimas patern y
materna dan en dote a su hija Josefa Gila-
bert, las ropas siguientes: dos sabanas, cuatro
camisas, una toalla, dos almohadas, un ves-
tido, una faldilla, un jubon, un cubre canas,
dos vestidos, uno de negro y otro de vidiana de
color, y un parurelo para la cabera de seda, cu-
ya dote prometen pagar el dia de la celebra-
cion de su matrimonio, y del cual podra dis-
poner su hija libremente.

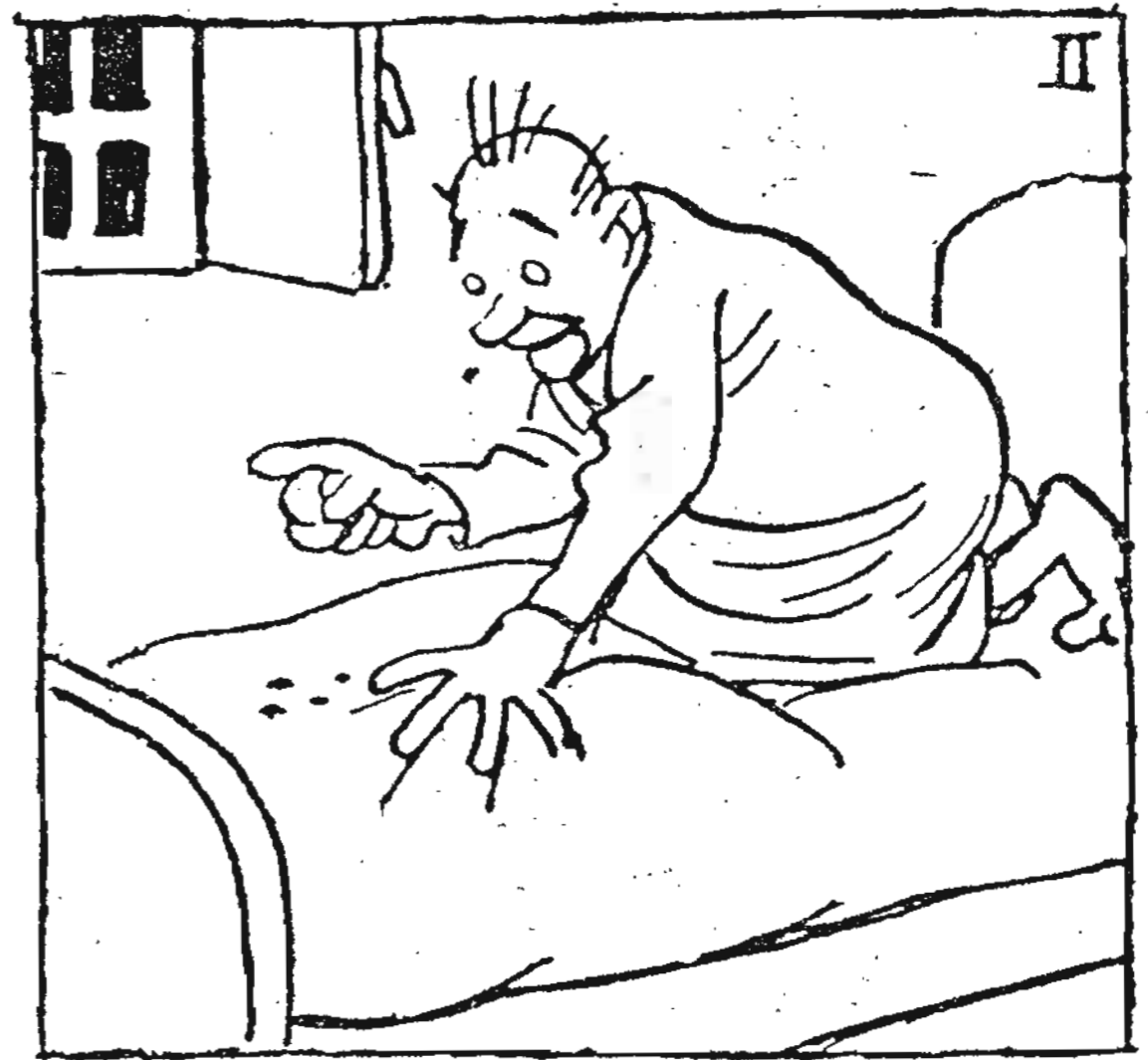

porcs, si et sembla, però jo et prometo que no et mouràs pas de la masia!

De moment, el noi es va resignar, però una nit que les püces, sempre abundants a fora, no el deixaven dormir, s'entretingué,

2- SILUETES DE LA MODA

- 11- Article d'opinió sobre el comportament adequat de les dones.
(A.H.C.C. Hemeroteca "Vida Femenina". pàg.1. 1925-juny-30)

TEMES D'ACTUALITAT

LA HONESTEDAT FEMENINA

Atenta aquesta publicació a tots els temes d'interés per a la dona no pot desentendre's en aquests moments de tractar, parlant clarament, de l'honestedat femenina.

Hem consignat de trista actualitat i es forçós confessar que en veritat avui constitueix una realitat deplorabilíssima la general relaxació moral femenina, molt especialment en el vestir,

Fa breus dies, Sa Santedat el Papa Pius XI parlant paternalment a una nombrosíssima peregrinació, en la que hi figuraven varis centenars de barcelonines, insistí especialment en els estralls de la moda, afegint que *s'havia vist obligat a tancar la porta de la casa paterna a aquelles filles que, tot i essent bones, estaven mancades d'un sentiment que és indispensable en la dona cristiana: la modèstia.*

Aquests mots Pontificis constitueixen, alhora que una prova manifesta de la immensa gravetat del mal, que ha obligat a parlar explícitament al Sobirà del Vaticà, un anatema Papal per a totes les dones que, faltant a la modèstia, rendeixen culte a la moda immoral que les esclavitza.

S'imposa, doncs, una santa creuada de redempció per a restaurar en el món femení la sana moral cristiana; lema d'aquesta creuada, a la que invitem coralment a les llegidores de VIDA FEMENINA, podrà ésser aquesta ferma declaració de les cinc centes mil dones d'Alemanya que s'han unit per a promoure la modèstia i el veritable esperit que deu regnar en la dona: *«Nostra virtut i puresa femenina és més preciosa que qualsevol altra cosa. Ens oposarem valerosament a les baixeses de tota mena, evitant sempre teatres i cines immorals, llibres inconvenients i pintures deshonestes. No ens doblegarem davant la tirania de la moda immodesta ni consentirem ésser arrossegades per la set de diversions i de plaers que regna en el món. Desitgem i volem ésser tothora veritables filles de la Santíssima Verge Mare de Dèu Maria, Regina de la Puresa i de la Humilitat».*

- 12- Es posa com a model de comportament honest la reina Guillermina dels Països Baixos. (A.H.C.C. Hemeroteca. "Vida Femenina. pàg.1. 1925-juny-30)

UNA REINA MODELO

He aquí un diálogo reciente entre dos señoras del Cuerpo diplomático de La Haya:

Una de ellas, recientemente llegada a la capital de los Países Bajos preguntaba a la otra cuál era la etiqueta de Corte para una señora que debía presentarse en audiencia con la Reina Guillermina.

— Si usted quiere verdaderamente agradar a Su Majestad—declaró la antigua diplomática,—es preciso renunciar en todo a las modas modernas. A la Reina no le gustan los escotes exagerados, detesta los brazos desnudos y tiene marcada antipatía a las faldas demasiado cortas. Así que una señora, holandesa o extranjera, que quiera merecer la estimación de la soberana, aun en un baile de Corte se guardará bien de presentarse con trajes ¿cómo decirlo...? demasiado a la moda. La misma Reina da el ejemplo, vistiendo siempre seriamente, aunque con elegancia y correctamente.

Su Majestad, que con su ejemplo y con sus consejos ha sabido difundir en la sociedad holandesa este sentido de seriedad y de buen gusto por la conveniencia en el vestir se sentiría casi ofendida si una señora extranjera no se atuviese a estas sanas y morales costumbres del país que la acoge. Se cuenta en los salones de La Haya que la Reina ha recomendado enérgicamente a las señoras forasteras que no escandalicen con su manera de vestir exagerada el sano y recto sentido moral del pueblo holandés.

- 13- Crítica per la submissió de les dones a la moda, amb un marcat masculisme. (A.H.C.C. Hemeroteca. "Vida Social Femenina" núm.11. pàg.99. 1935-novembre-30)

Claro está que yo no soy intransigente absoluta con las modas. Si no sirvieran para otra cosa—que también sirven, sin duda—servirían para hacernos comprender el ambiente, las costumbres, la moralidad y la espiritualidad de cada época y de cada país. Ante un traje de mujer se comprende no sólo el carácter y las costumbres de esa mujer, sino el temperamento y el criterio del padre, del hermano y del esposo que se lo dejaba usar.

14- S'opina que una dona sense mitges no és ni estètica, ni moral ni pràctica. (A.H.C.C. Hemeroteca. "Claror". Capsa 54. 1935-agost)

UN COMENTARI

Guillem Navarra

Tothom qui em llegeix haurà pogut observar l'increment que ha pres arreu, per part de les noies, el vici d'anar sense mitges. Aquest costum començà d'una manera tímida a les platges, però com tot allò que té un contrasentit, que és el que més fàcilment adopten les nostres dones, poc a poc s'anà estenent i avui impera, no solament a les platges on tindria certa excusa, sinó als pobles del pla i de muntanya i àdhuc a ciutat.

No me'n voldreu pas, lectores amigues, si avui malparlo d'això que ara com ara vosaltres considereu el summum del bon gust i de la distinció?

D'aquest vici, costum o moda, crec jo que ens en podríem ocupar sota tres aspectes: el pràctic, el moral i l'estètic... i encara podríem afegir-n'hi un altre, l'econòmic, però com que aquest darrer està en contradicció segons sota el punt de vista que l'enfoquem, serà millor deixar-lo de banda. Sigui dit de pas, en contesta a qui pugui defensar la seva adopció emparant-se en la conveniència de l'estalvi, que em penso que no serà pas per la supressió de les peces de vestir que se salvarà el pressupost familiar.

Comencem per l'aspecte pràctic. Responeu sincerament a la pregunta: Vosaltres l'hi trobeu? Heu de contestar forçosament que no. No és pràctic perquè el contacte directe amb el calçat és desagradable, perquè no és pulcre, perquè s'arregla tota la pols i les immundícies dels camins, perquè anant d'excursió i trepitjant maleses s'esgarrixa la pell, perquè... tants perquè podríem afegir-hi si no ens ho vedés la temença de sollar amb imatges poc delicades la finor d'aquestes planes...

Ve l'aspecte moral. En parlem o no en parlem? Jo crec que és endebades. Per a algunes de les sense-mitges, víctimes inconscients d'aquesta moda, l'apuntar-lo ja és suficient, i per poc que el seu caparró s'aturi a reflexionar, es faran càrrec de l'aberració que cometen; per a d'altres... sota aquest aspecte tot és lletra morta: llur sensibilitat, en profund son letàrgic, produït per l'amoralitat, quan no immoralitat de l'ambient en què viuen, no els permetria d'entendre'ns.

Passem a l'estètic. Pobra estètica, i que mal parada en surt! Torno a les preguntes. Digueu-me: fa bonic la moda en qüestió? Poseu-vos la mà al cor i responeu sincerament, sense precipitació, després d'haver-ho considerat una mica, i jo tinc la completa seguretat que em direu arrossegant un xic la **n**, perquè us dol la confessió: "...nnno." No, no fa bonic, perquè per un peu o una cama que ens poguéis inclinar a dir el contrari, n'hi ha noranta-nou que ens donen la raó. Caldria, per a obtenir un cert efecte estètic, sotmetre'ls a un tractament d'afaits i maquillatge que no és recomanable perquè no escau a una dona com cal. Concretant-nos als peus, cal assenyalar l'efecte que fa, quan s'usen sandàlies, veure dits contrafets, ungles deformades i... permeteu-me que ho digui, encara que la imatge no resulti elegant, els senyals dels ulls de poll que, indiscrets s'ofereixen a la mirada. La sabata ho dissimula; amb tot, encara no ens guanya el cor; però allò que potser encara resulta més antiestètic és l'ús de les sabates de pell o de xarol, de forma corrent. Aquella sabata de tall perfecte que amb una mitja fina dóna al peu i a la cama una línia elegant, posada en un peu nu confereix a la dona l'aspecte d'una esparracada.

La Dona Catalana

SILUETES DE LA MODA

El luxe de París té d'interessant que és variat, canviant i fins podria dir-se, intelligent. Sap transformar-se segons les exigències de l'hora, adaptar-se a les circumstàncies, fer-se accessible a totes.

Tot això pot comprovar-se fàcilment en observar de prop l'admirable organització dels més renomats magatzems i cases dedicades a l'art de la modisteria.

Hi ha la secció de gran preu, on renomats artistes furguen contínuament la imaginació per tal de complaure les exigències de les clients primmirades i capricioses.

Però, naturalment, per més que visquin a París, i per més que sembli que en altres terres, que no són la nostra, els diners es guanyin a cabaços, les noies de la classe humil parisenca, que no per humils plauen de mostrar-se menys elegants que les privilegiades per la fortuna, toparen amb la seriosa dificultat de no arribar als preus exorbitants que per als primers models es demanaven.

París, certament és el breçol de la Moda, i l'enginy de les modistes en els grans magatzems, creà una nova secció, especial per a aquest cas que és en majoria. La secció dels vestits ja confeccionats, però no com en moltes cases de la nostra terra es troba establerta, o sigui, en remesa de vestits tots iguals de model i gènere, sinó, en models tots diferents, tots que poden ésser considerats com a «models exclusius» sortits de mà mestra; i heus ací, que a desgrat de veure-us obligades a anar a abillar-vos en una d'aquestes cases, que entre nosaltres anomenem despreciativament «de confecció», resulta, que a París, podeu tenir la seguretat que ni en el cinema, ni en el saló de te, ni al menjador del restaurant us topareu amb una altra que vagi abillada igual, ni semblant a vosaltres per més que sigui client de la mateixa casa.

En un recent viatge a París, vaig poder admirar una d'aquestes cases que acabo d'esmentar; la secció de confeccions generals fou per a mi la més interessant; els vestits de tot portar, eren encisadors, veritables troballes d'elegància; hi havia petits conjunts de tres peces, amb jaqueta semi-llarga, amb solapes de moda; vestits de matí, amb escollerat alt, i amb tots els detalls més moderns ben estudiats i compresos. Un vestit de nit, de crepé setí de color pàl·lid i elegant, amb el seu conjunt de capa o jaqueta; el vestit per a joveneta, confeccionat amb fina musselina o organdi; el vestit per a la senyora ja entrada en anys, confeccionat amb punta negra o color marró, flexible i d'aspecte senzill. També veïrem encisadors modelets per a vestits d'esport i nombrosos conjunts d'estil noruec que admirarem durant aquest hivern en les estacions de neu.

16- Diferents models per sortir a passejar. (A.H.C.C. Hemeroteca "La dona catalana" núm.575. 1936-octubre-9)



Per a la present temporada, presentem en aquesta pàgina tres senzills i escaients models molt indicats per a passeig.

17- Diferents models de vestits d'estiu, roba esportiva, vestits de nit, barrets etc... (A.H.C.C. Hemeroteca. "Vogue" III. 1935- juny)

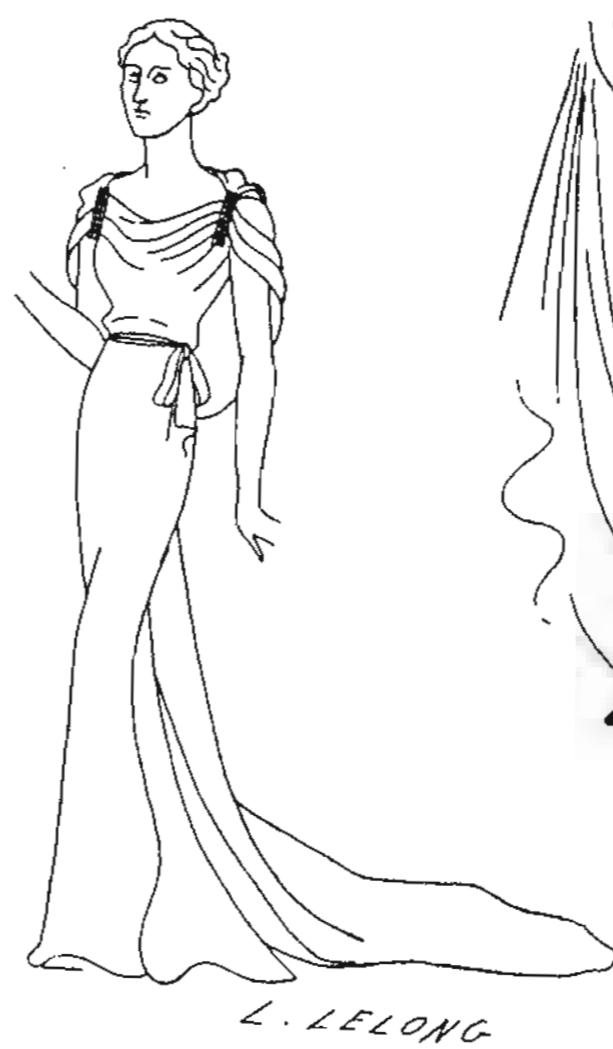
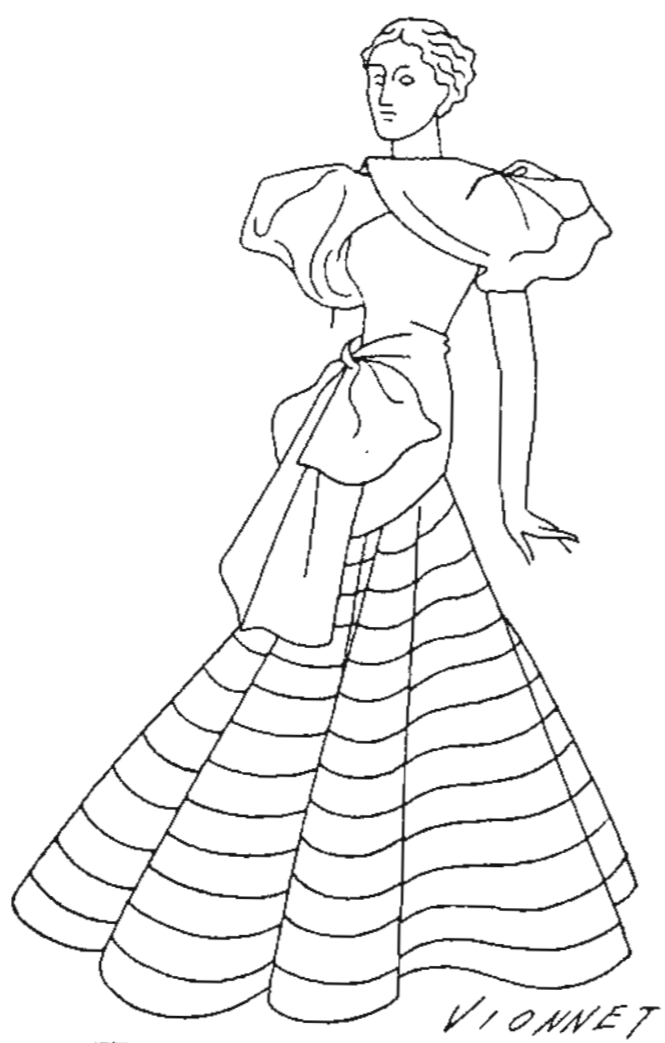
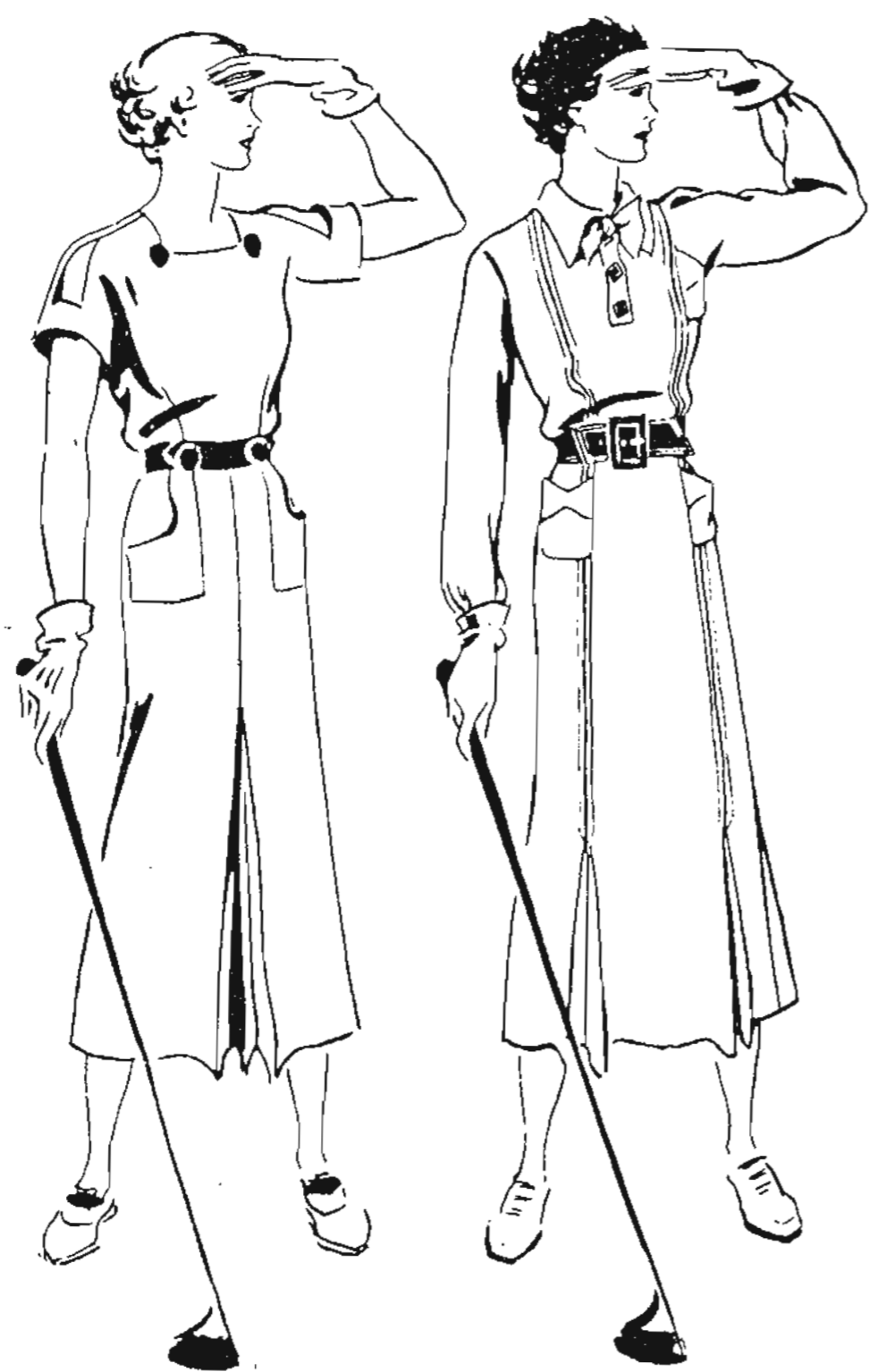

18- Resposta d'una secció de consultori de modes. (A.H.C.C. Hemeroteca. "La dona catalana" núm.574. 1936-octubre-2)

Per a *Futura núvia*. — Si després de la cerimònia s'ofereix tan sols un lonx, les seves amigues hi poden assistir amb un senzill vestit llarg de tafetà o crespó negre. Com a capell, una boina del mateix gènere del vestit farà molt elegant. Per al te de comiat, el més bonic, tant per a elles com per a vostè, és un elegant conjunt de viatge o carrer.

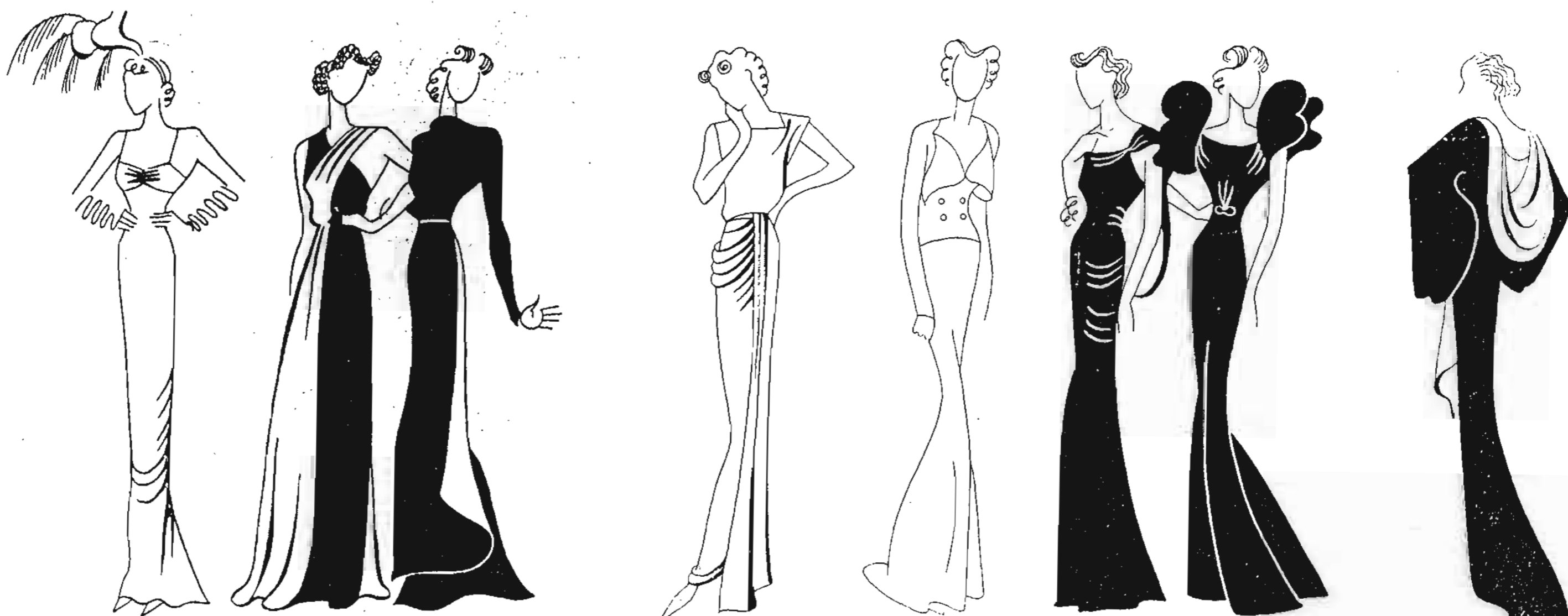
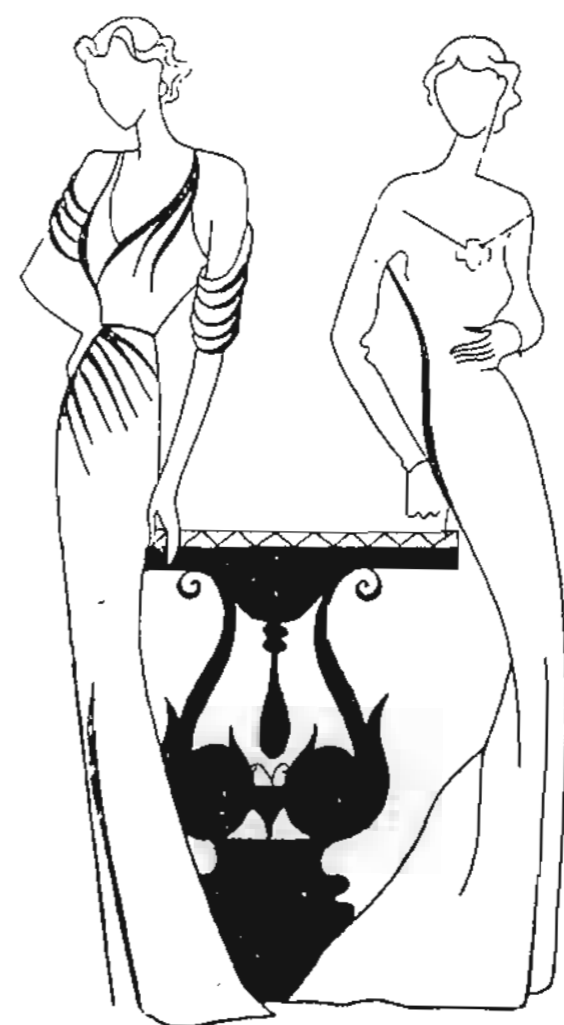

19- Diferents models de banyadors i vestits de platja. (A.H.C.C. Hemeroteca "Vogue" III. 1935-juliol)



20- Propaganda de gorres de bany i suador pectoral. (A.H.C.C. Hemeroteca. "Ibèrica". 1930-agost.2)



GORRAS PARA BAÑO Desde 0'80 Ptas.
 ZAPATILLAS / CINTURONES / FLORES / ESPONJAS
 Todo de caucho extra / La más extensa variedad de modelos



DESUDADORES



HULES / PLUMEROS
 IMPERMEABLES
 LINOLEUMS / ASPIRADORAS

El más extenso y variado surtido en modelos diferentes en calidad, forma y tamaño, a los precios *más económicos*

CASA ROSICH
 BARCELONA

Central: Ronda San Pedro, 7; tel. 19923 / Suc. n.º 1: Avenida Puerta del Ángel, 25; tel. 19613 / Suc. n.º 2: Tapinería, 33; tel. 12940

21- Diferents models primaverals. (A.H.C.C. Hemeroteca. "Vogue"
III. 1935-juny)



22- Models de roba interior i roba de nit femenina. (A.H.C.C. Hemeroteca. "La dona catalana" núm.582. 1936-novembre-27)

65. — 1r. Un gentil camisó de seda estampada. 2n. Joc format per camisa, pantalon i camisó de seda mat brodada. 3r. Patama combinat per brusa es-

tampada i pantalon de llana blanca. 4rt. Un joc amb dos models de pantalon.



23- Dos equipaments d'esquí. (A.H.C.C.Hemeroteca. "D'ací i d'allà". 1934-Hivern)



Bruses primaverals



(1) Camiser clàssic, en bonic crepè de Xina blanc, tancat, al davant, per uns botons perles. Mànegues curtes, muntades a les espatlles per una tapa. Calsats, al cordó.

(2) Brusa camiser de tela de seda ratllada. El llacet és de satí armonitzant amb el colorit de les ratlles.

(3) Blusa de «voile» color ivori, Espatlla, davant i mànegues «raglan» són muntats arrugats, a un coll petit i rodó. Tres volants prisats al davant. Lleugerament prisats els de les mànegues.

(4) Casaquí en tela de seda impresa a pics. Una peça rodona sota la qual són presos els arrugats, deixa llisa l'espatlla. El volum de les mànegues és augmentat pels volants en forma, cosits conjuntament amb les mateixes.

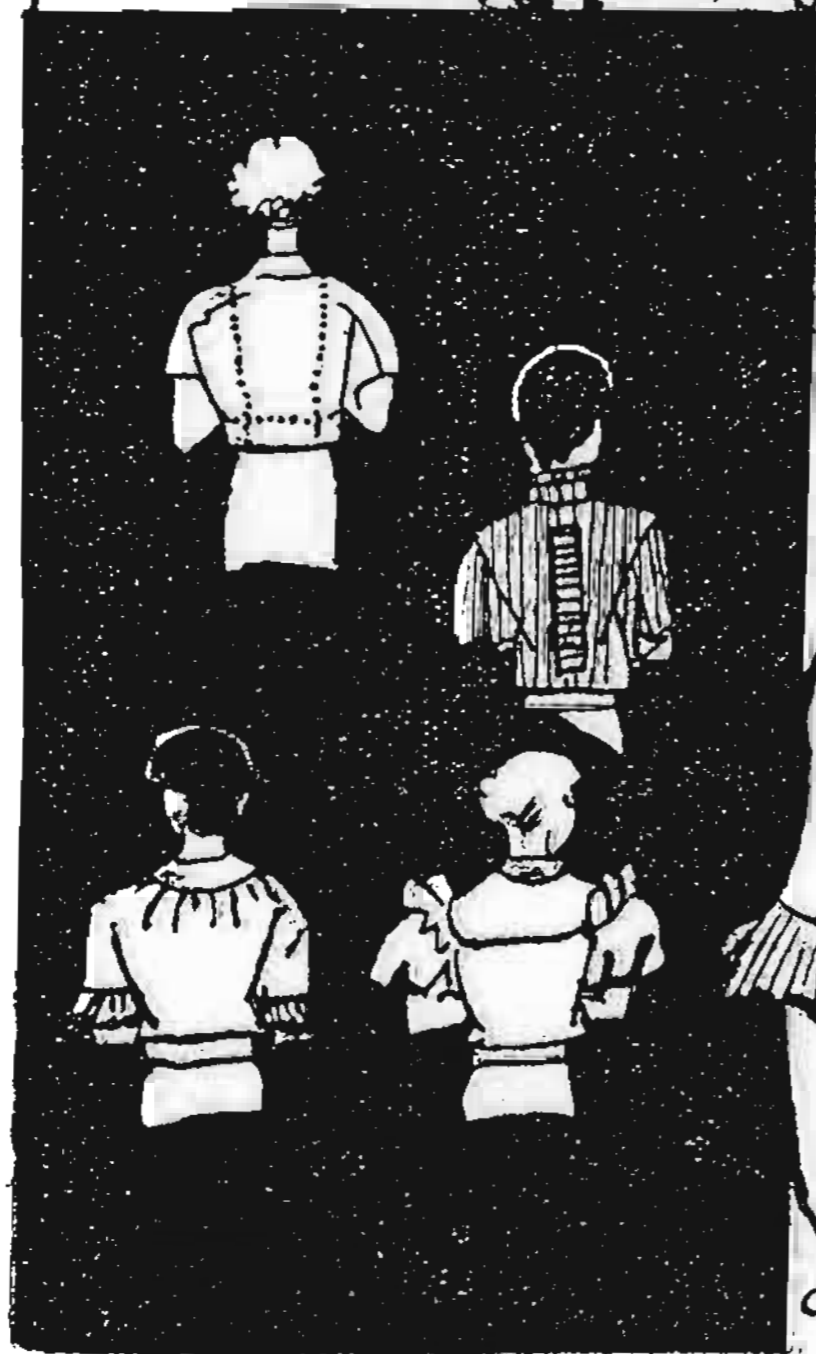

25- Bruses, faldilla i barret. (A.H.C.C. Hemeroteca. "La dona catalana" núm.574. 1936-octubre-2)

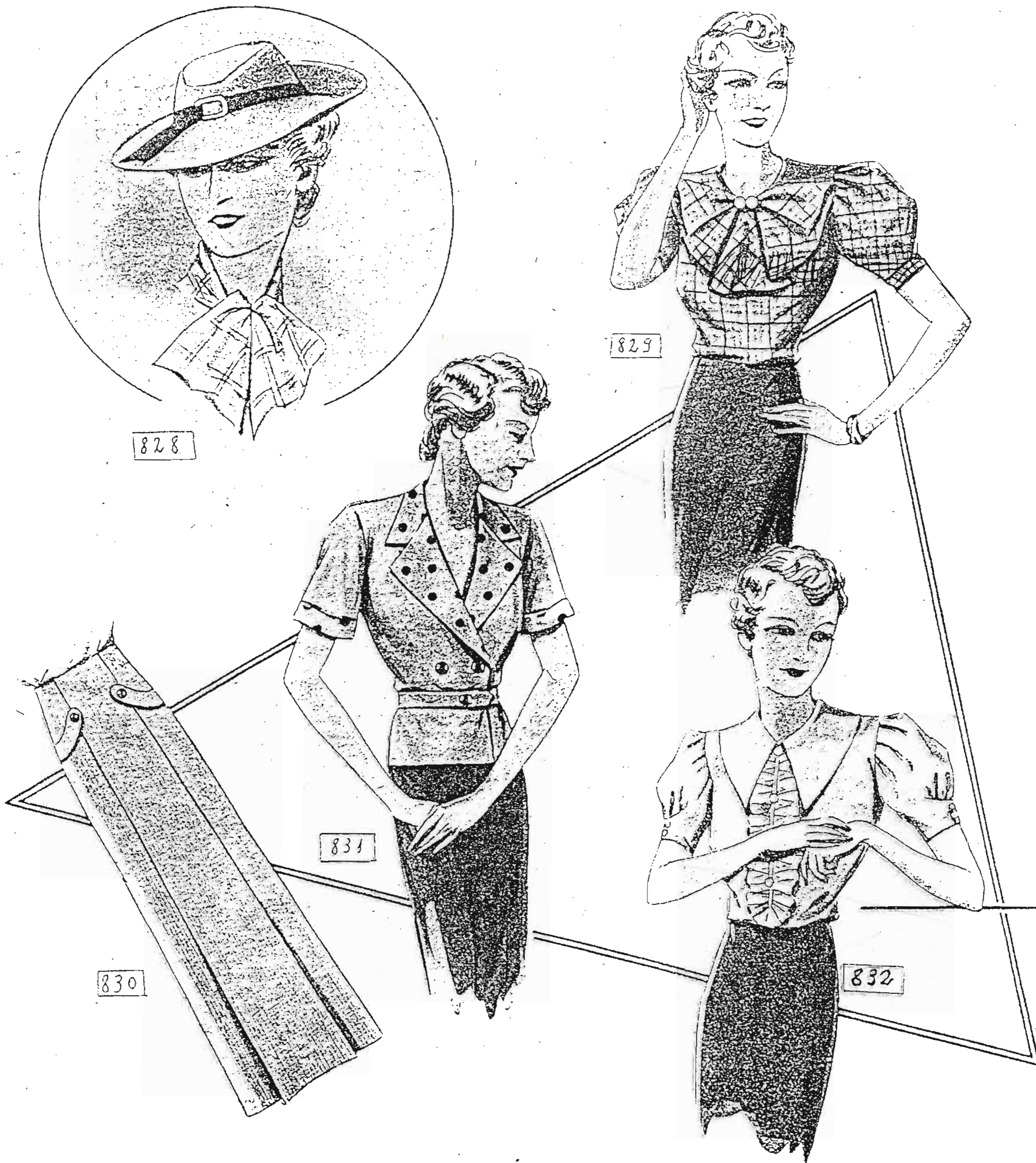

828 al 832. — En aquesta pàgina podem admirar 3 gentils grusetes; un model de capell i bufanda, i unes faldilles de llaneta ratllada amb incrustacions del mateix gènere damunt els malucs.

25- La primavera, estació de les bruses. (A.H.C.C. Hemeroteca.
"Vogue" III. 1935-maig)



27- Models propis per al passeig matinal. (A.H.C.C. Hemeroteca
"La dona catalana" núm.576. 1936-octubre-16)



15. — Quatre bonics models propis per al passeig matinal. El primer està compost de faldilla i jaqueta, el segon és de llana blava amb petit adornament

de seda blanca, els tercer i quart, vestits de seda llisa que poden ésser de colors variats.

28- Quatre elegants models per a joveneta. (A.H.C.C. Hemeroteca.
 "La dona catalana" núm.576. 1936-octubre-16)



Del 758 al 761. — Quatre elegants models per a joveneta. El primer, de seda escocesa; el segon, de seda estampada amb un volant fruzit al coll; el

tercer, de seda ratllada amb el llaç i cinturó de color que formi contrast; quart, senzillíssim vestit amb elegant jaqueta.

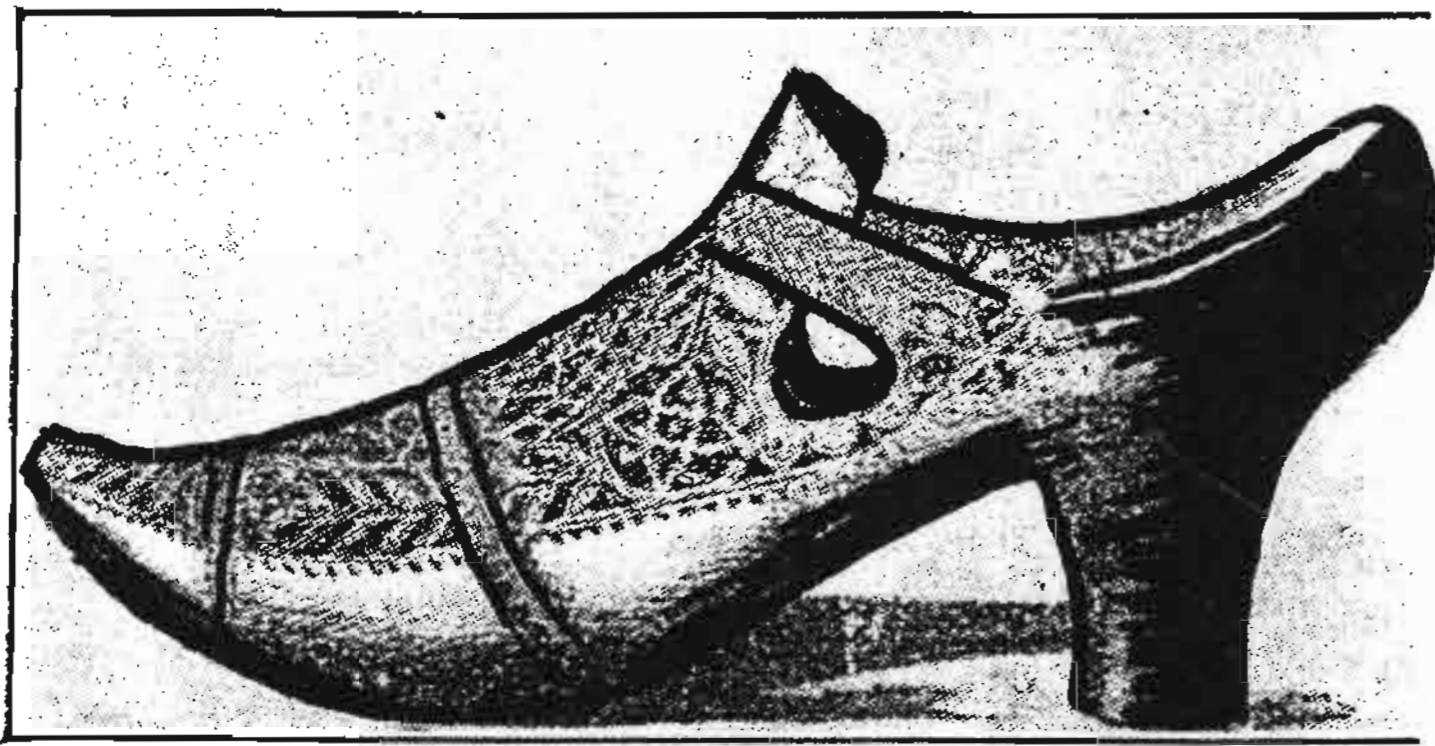

Zapatos de madera, magnífica obra de talla y calado de la época de Enrique IV

Después de todos los zapatos que acabamos de describir, reaparecieron de nuevo los puntiagudos para desaparecer pronto dando lugar a la presentación del ligero calzado de tejido con adornos de frunces y cintas.

Al final del siglo XVI se llevaron borceguíes lazados con corchetes y botones. Las mujeres preocupadas de las proporciones armoniosas de su silueta, adoptaron ya los escarpines bajos si eran de estatura elevada o los patines si eran bajitas; estos patines, según precisara, podían medir de uno a dos pies de altura.

Cuando aparecieron los tacones desaparecieron los patines, ya que permitieron el uso de zapatos ligeros, moldeando el pie y afinándolo.

El tacón de moda, tacón de vestir, durante mucho tiempo fué de color rojo. Hombres y mujeres los usaron altísimos. Durante el reinado de Luis XV de Francia, alcanzaron la máxima popularidad.

A mediados del siglo XVIII, los hombres empezaron a usar los zapatos sin tacón, al contrario de lo que aconteció con las mujeres, que los llevaban muy altos. Como consecuencia inmediata de esta moda, los vestidos femeninos se acortaron para mejor dejar admirar el primor del calzado. Durante largo tiempo predominó el color amarillo, para pasar luego al blanco de satén cuando se trataba de asistir a una fiesta de corte. El negro y el azul para el calzado de calle. Estos colores, poco más o menos, son los que se han empleado durante largos años.

La forma también cambió un poco, lo cual provocó una querrela que aún no ha hallado satisfacción: querrela entre el tacón alto y el tacón bajo. El tacón alto está defendido por la coquetería femenina; el tacón bajo, recomendado por prescripciones médicas e higiénicas.

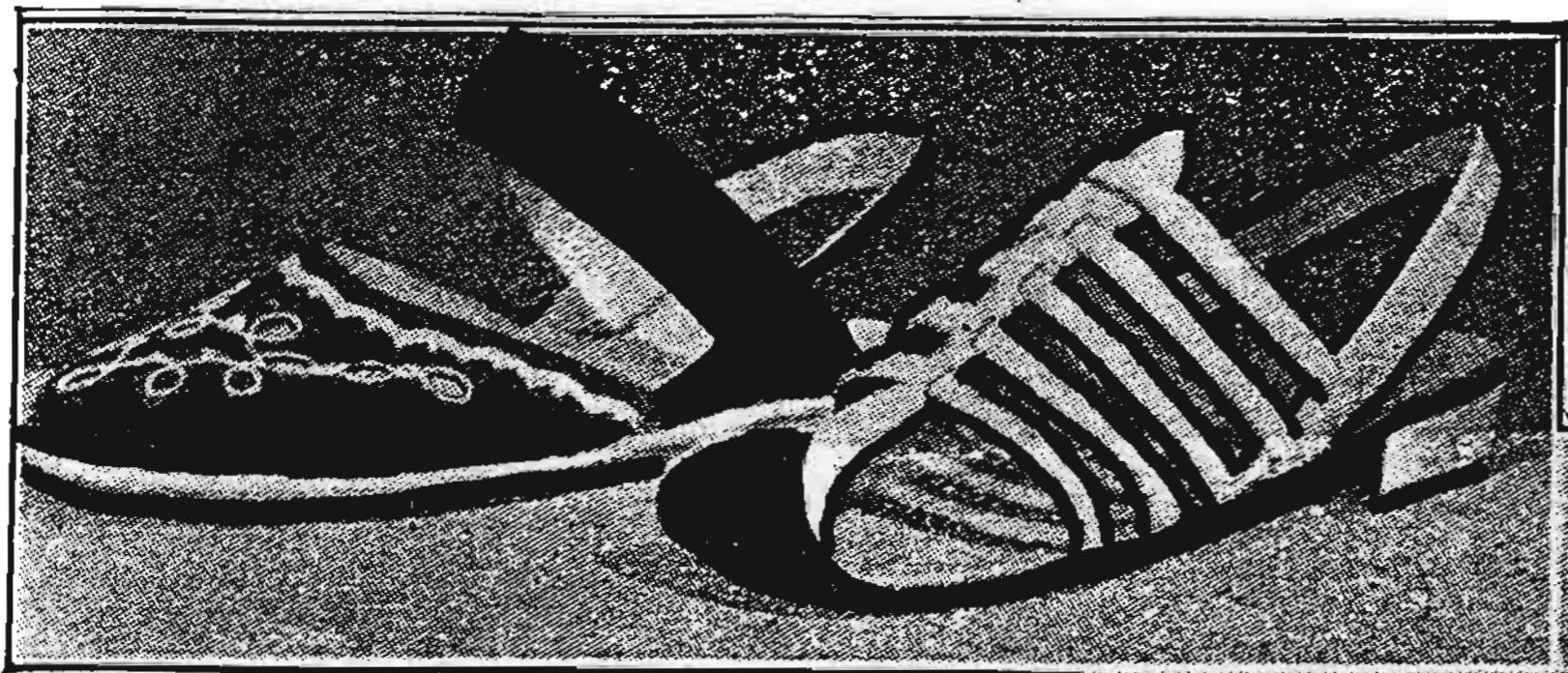

El último grifo de la zapatería parisién. Obsérvese la semejanza de su forma con la del calzado antiguo

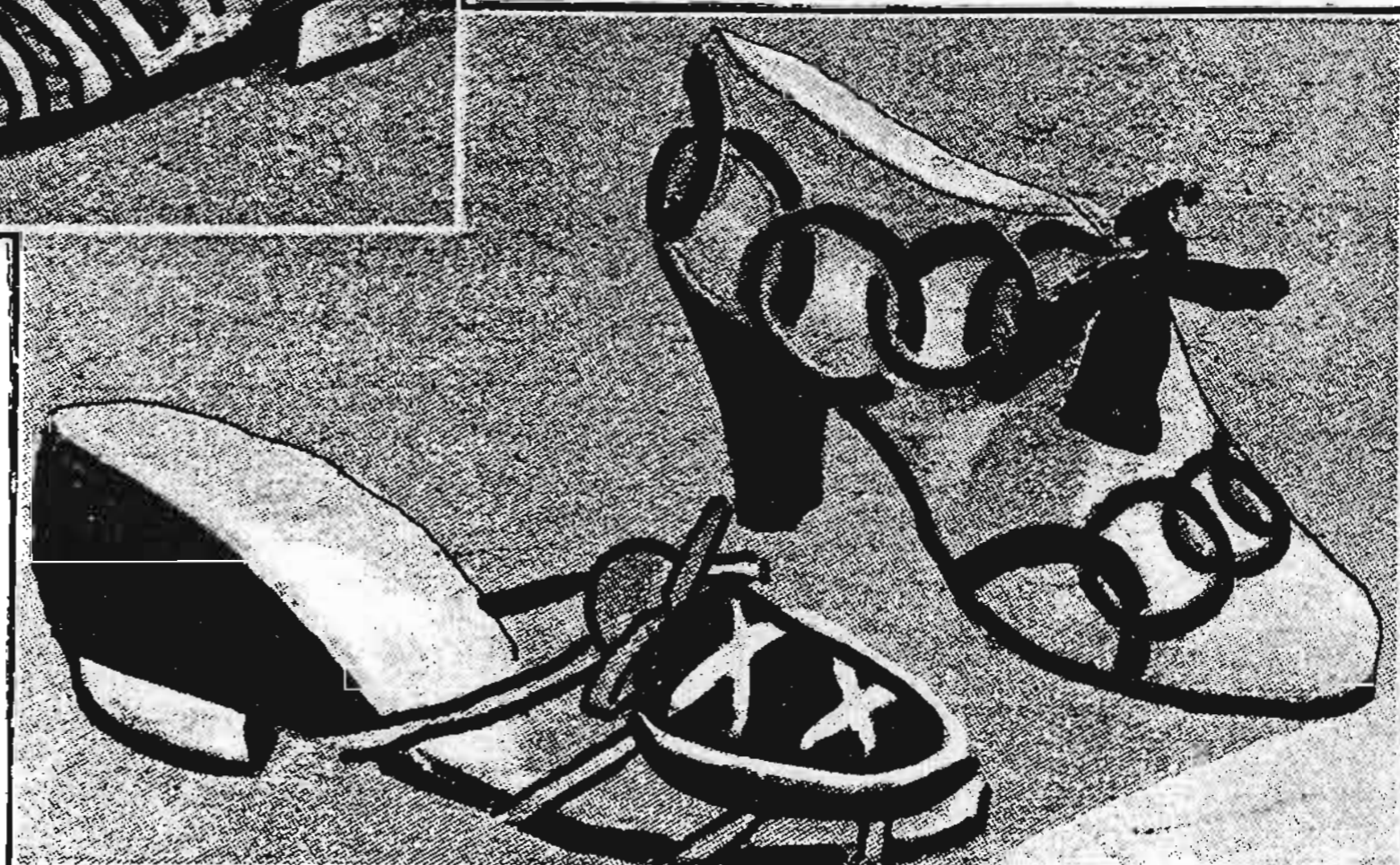

29- Repàs lleuger de la història del calçat, sobretot pel que fa a les punteres i als talons. (A.H.C.C. Hemeroteca. "Vida social femenina". 1936-febrer-29)

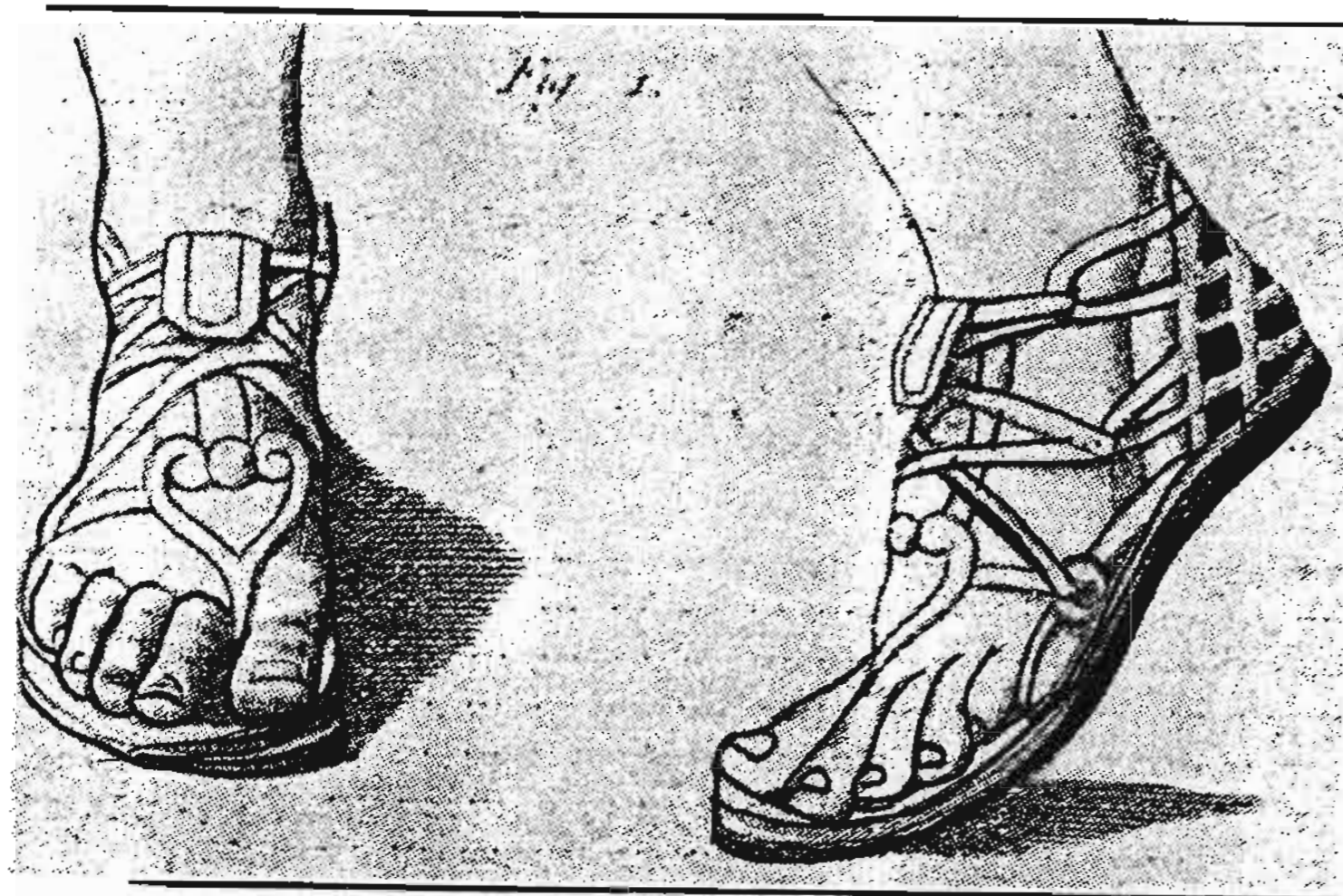

Bellos modelos de sandalias griegas del tiempo de Pericles, que es posible que veamos en los pies de nuestras elegantes este verano

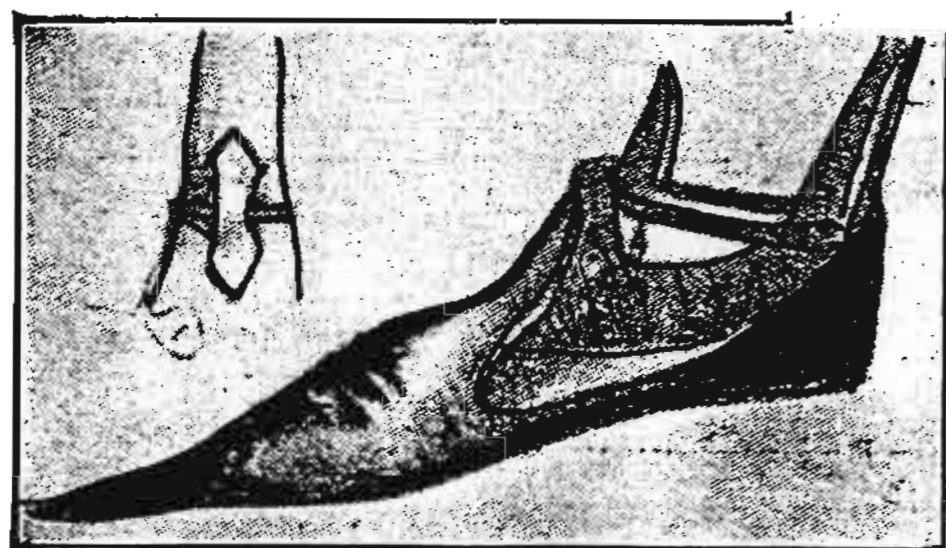

Los llamados «poulaines», zapatos de la Edad Media

Las diversas materias vegetales, los tejidos, las pieles, los cueros, que actualmente se emplean para la fabricación de los zapatos, se usaban ya en la antigüedad.

Entre los pueblos primitivos se podrían clasificar en dos categorías: los que se adherían a los pies mediante unas ligaduras que sujetaban la suela y los que lo cubrían por completo como los zapatos modernos.

Los Griegos y los Egipcios usaban sandalias que dejaban el pie completamente al descubierto.

En Francia, los Galos, llevaban groseros borceguíes a los cuales sucedieron los elegantes zapatos galo-romanos.

Desde el siglo VI, la elegancia del calzado constituía una nota demostrativa de nobleza, tanto para los hombres como para las mujeres. Se fabricaban de piel trabajada, teñida, casi siempre bordada y adornada con perlas.

En esta época, lo mismo el calzado que los vestidos presentaban formas complicadas y a menudo muy incómodas. Algunos siglos más tarde, se produjo la reacción, lo mismo en la moda de los vestidos, como en la construcción de muebles, los cuales muestran una tendencia muy marcada hacia una expresión más verdadera de bienestar.

Entonces el calzado también experimentó la influencia de este nuevo estado de espíritu, siendo el pie el que obligaba la forma.

Las Cruzadas introdujeron en Francia las babuchas puntiagudas de los orientales, de donde derivaron las famosas «poulaines», que vuelven a estar de moda y que son una de las curiosidades vestimentarias de la estación. Así veremos cómo la nota de fantasía que introducen en la silueta actual, nada significan al lado de las excentricidades pretéritas.

El tiempo en que más en boga estuvieron dichos zapatos está comprendido entre 1390 y 1440. Eran tan puntiagudos que dificultaban la marcha, por lo que sujetaban su delgada y flexible extremidad, ya a la pata anterior del zapato o a la liga, con cadenitas de oro o de plata. Algunas veces estas cadenitas iban adornadas con campanillas o la punta se veía coronada por una borla o una flor.

Hombres y mujeres adoptaron esta moda que persistió hasta el reinado de Carlos VII de Francia.

A fines del siglo XV, se reaccionó contra esta moda y se empezó a usar una moda completamente opuesta: zapatos que tenían el extremo delantero en forma de raqueta y que los historiadores denominaron «zapatos de pico de pato».

Hasta el siglo XVII con toda clase de calzado se usaban los patines de madera con bridas, principalmente cuando se salía de paseo o para andar por el barro, patines que aislaban y levantaban la suela del zapato y que los preservaba de la humedad y la lluvia.

30- Diferents models de calçat amb els seus corresponents preus.
 (A.H.C.C. Hemeroteca. "D'ací i d'allà". 1935-Estiu)

L'ESTIU JA ES AQUI CALCEU-VOS

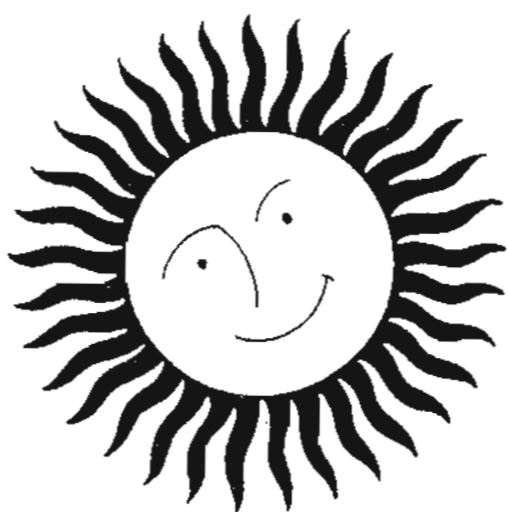

11.50
 MODEL 957
 COSIT GOODYEAR - KARACHI I BEDELL MARRO
 FRESC, MOLT LLEUGER I MES FLEXIBLE



16.50
 MODEL 113
 COSIT GOODYEAR - BEDELL BLANC I MARRO



17.75
 MODEL 1703
 COSIT GOODYEAR - LONA STAMBUL I BEDELL MARRO



18.75
 MODEL 1701
 COSIT GOODYEAR - LONA SHANGHAI I BEDELL MARRO



30-33 - **9.50**
 34-37 - **10.50**
 38-45 - **11.50**

MODEL 951
 COSIT GOODYEAR - BEDELL BLANC TRAPAT

24-26 - **6.75**
 27-29 - **7.75**
 30-33 - **7.75**
 34-37 - **8.50**

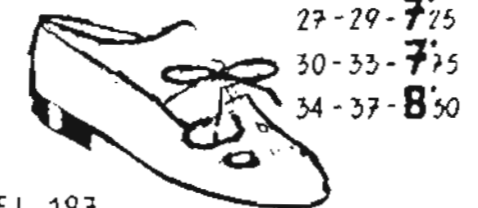

MODEL 187
 COSIT LITTLEWAY - BEDELL BLANC



10.00
 MODEL 633
 LONA REPTIL MARRO - COSIT LITTLEWAY
 LLEUGER COM UNA PLOMA



10.50
 MODEL 634
 RAFIA TEIXIDA - COSIT LITTLEWAY
 LLEUGER COM UNA PLOMA



11.50
 MODEL 606
 BEDELL BLANC - COSIT LITTLEWAY



10.25
 MODEL 608
 PLATJERA BEDELL BLANC - COSIT LITTLEWAY



16.00
 MODEL 1207
 LONA STAMBUL I COCODRIL - COSIT LITTLEWAY

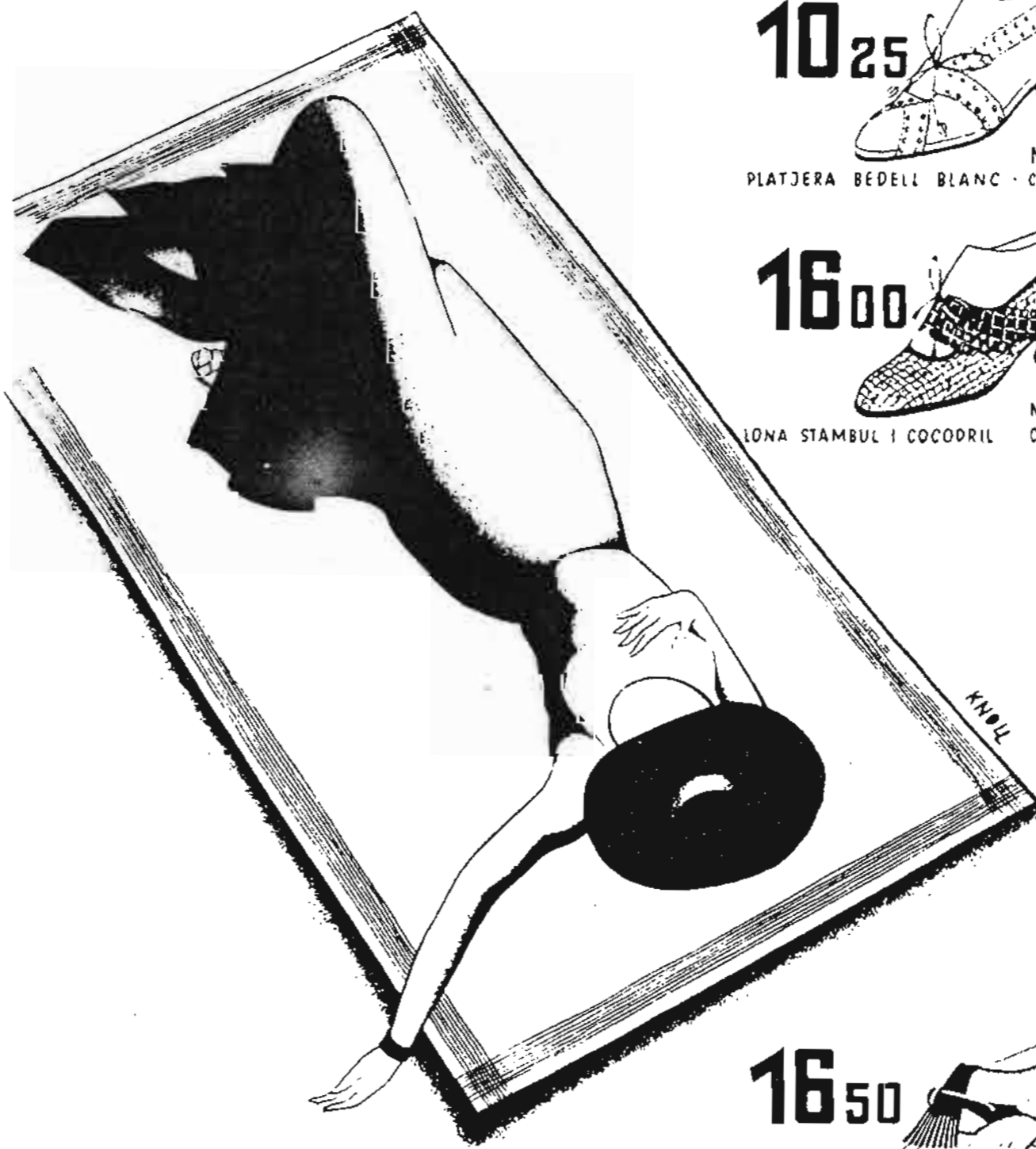

16.50
 MODEL 466
 LONA SHANGHAI I BEDELL MARRO - COSIT GOODYEAR

CALÇATS

SEGARRA

PELAYO 16

LAIETANA 57

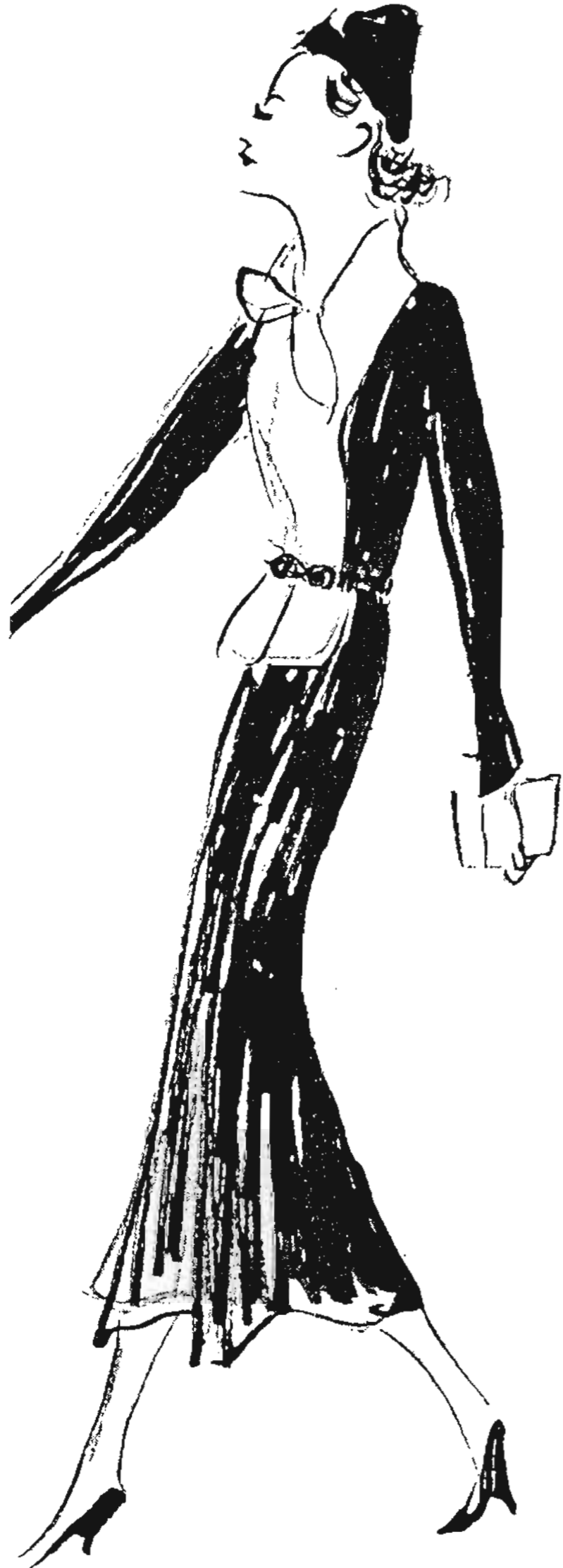

Le Dalmate
blanc et noir



Le griffon
de Bruxelles



Le tandre
Bedlington



Le caniche

32- Impermeables per a col·legials. (A.H.C.C. Hemeroteca.
"Ibèrica". núm.1101. 1936-gener-4)



!!! COLEGIALES !!!

El más extenso surtido en

**IMPERMEABLES
CAPAS Y ABRIGOS**
cauchutados y estam-
pados última novedad

CASA ROSICH

Fábrica fundada en 1850

Ronda de San Pedro, 7 / Av. Puerta del Angel, 25
Calle de la Tapinería, 33 / **BARCELONA**

Esta casa tiene instalados los aparatos Obsequios Fantasio, percibiendo el cliente un obsequio por cada 5 pesetas de su compra, habiendo obsequios cuyo valor es de 40 pesetas.

33- Vestidets per a infants. (A.H.C.C. Hemeroteca. "La dona catalana". núm.579. 1936-novembre-6)



Vestidets per a infants

22. — En aquesta pàgina podem admirar cinc gentils models d'abrics d'hivern molt adequats per a nenes de cinc a dotze anys.

fol. 110v

34- Per a fer efectiu un testament es duu a terme l'inventari dels béns del difunt, on hi ha reflectida la quantitat de roba que li pertanyia. (A.H.C.C. Notarial. Agulló (141) Protocols. 1863 a 1866. 1864-deseembre-31)

- Una arca de nogal mala, seix reales _____
- Otra de nogal y pino, diez y seis reales _____
- Ocho arcos de pino, la una muy pequeña _____
cinuenta reales _____
- Una amasadora mala, seis reales _____
- Otra idem en buen estado, diez y seis reales _____
- Otra llamada de tumbol, cuarenta reales _____
- Una escalita para limpiar harina, dos reales _____
- Dos cedazos en mal estado, ocho reales _____
- Una tinaja pequeña, seis reales _____
- Cinco trallas, veinte reales _____
- Dos servilletas y tres trapos, veinte reales _____
- Cuatro canas y media de hierro, veinte y cuatro reales _____
- Diez libras y media de hilo, veinteycuatro reales _____
- La capa, ochenta reales _____
- El capote, treinta y dos reales _____
- Un vestido de paño, compuesto de calzon corto _____
chaleco y chaqueta, cincuenta reales _____
- Dos botantes para segar, veinte reales _____
- Una gergones, cuarenta reales _____
- Veinte sabanas, doscientos reales _____
- Una colcha, treinta y seis reales _____

- 35- L'articulista descriu els colors més adients segons els oficis masculins i els costums del moment. (A.H.C.C. Hemeroteca. "Miscelánea de las Artes" n.16. 1849-juliol-15)

JUICIO DE LO INTERIOR POR LO EXTERIOR.

El vestido.

Es cosa muy rara que un hombre distinguido por su talento y por su mérito sea muy mirado en su vestido, al paso que es muy comun que sea negligente en este punto hasta rayar en la ridiculez.

El médico, el cirujano, el notario, el abogado y el artista de talento escogen para sus vestidos colores oscuros: el magistrado y el eclesiástico creen comprometido su honor á no usar de suma gravedad, y solo usan vestidos negros.

Tambien el comerciante de tienda abierta tiene un vestido negro, pero lo conserva para los dias de boda ó de entierro. Su aficion está por el azul claro, el castaño ó el verde.

El militar, cualquiera que sea el rango que ocupe en el mundo, lleva su gran levita de azul de Prusia, á que dá el nombre de capota.

Un hombre *comme il faut* jamás se perfila los domingos. En semejantes dias evita un elegante el dejarse ver en las calles, y dá un rodeo de media legua, por no atravesar un paseo público.

36- L'interviu ens marca els paràmetres de la moda masculina.
(A.H.C.C. Hemeroteca. "D'ací i d'allà". 1935-Primavera)



Interviu amb el Sr. Santiago Comas

— ¿Què podem dir sobre moda masculina als lectors de D'ACÍ I D'ALLÀ?
— Digueu-los que l'esport cada dia imposa més fortament la seva dictadura.

Queden encara persones que no en fan gaire o que no en fan gens, però àdhuc aquestes procuren en el vestir i en l'actitud adoptar un aire esportiu.

— Això és veritat. L'aire esportiu és consubstancial amb el nostre temps; és el que ajuda més a conservar-nos una aparença juvenívola i optimis-

ta. Però, dins aquesta direcció, ¿quines novetats podríem precisar?

— Les següents: la jaqueta o americana a base de gèneres molt suaus, en xeviots lleugers i en colors verdosos clars. També obtenen èxit els tons beige, marró i els grisos clars, molt clars, que Londres bateja amb el nom de silver-gray...

— Gris d'argent...

— Exacte. Aquest color escaient per als vestits d'esport no és pas menys indicat en els vestits matinals. La forma de la jaqueta teneix manifestament a l'amplitud. Duu grans butxaques dites de manxa; una obertura a cada banda de la costura del costat i cinturó tot a l'entorn de la cintura. Cap folre, a fi que tingui el màxim de comoditat.

37- Propaganda de calçotets. (A.H.C.C. Hemeroteca. "D'ací i d'allà". 1935-Primavera)

OLIMPIC

CALÇOTETS DE L'HOME MODERN
MODEL PATENTAT - CINTURA ELÀSTICA - LLIBERTAT DE MOVIMENTS - QUALITAT - DISTINCIÓ - MÀXIM CONFORT

Pallares

38- Diferents preus anunciats per un sastre de la Manresana.
(A.H.C.C. Hemeroteca. "Lo Sindicat" n.20. 1921-agost-10)

LA CASA SASTRE NOU
DE MANRESANA DE SANT RAMON
OFEREIX

a sa nombrosa clientela verdaderes ¡GANGUES! en tots
els articles de son ram.

Hi han mes passos que diners. :-: Visiteu-la i us convencereu

- Trajos llana desde 40 pessetes
- Trajos fil, patent cta desde 25 »
- Trajos vellut superior desde 40 »

39- Models de vestits masculins. (A.H.C.C. Hemeroteca. "D'ací i d'allà". 1935-Tardor)



MODA MASCULINA



Santiago Comas ens parla de la moda en la temporada vinent



Si voleu que resumeixi amb una frase la tendència general de la moda actual, us diré que anem cap a les línies que allarguen la silueta • Quant als colors que s'emportaran la predilecció dels elegants, anoteu el blau en tots els matisos, el "beige" fosc i el marró color aram gris amb mescles groguenques, i el gris plom. En xeviot, indicat per als vestits de matí, esport i viatge, els dibuixos a ratlles molt separades i també a base de quadres; el dibuix petit ha estat condemnat a l'exili, almenys durant aquesta temporada • Poca variació en la forma de la jaqueta o americana: només cal anotar que són una mica més llargues i la butxaca destinada als llumins – la fosforera – s'aplica per fora. Al matí i en ocasions esportives, es recomana la jaqueta recta amb so-



41- Propaganda de l'elegància d'un barret, un bastó i un parell de guants. (A.H.C.C. Hemeroteca "Domus" núm. 87. 1935-març)



**un cappello
un bastone
un paio di guanti**

**UN CAPPELLO, UN BASTONE,
UN PAIO DI GUANTI:**

3 attributi dell'eleganza maschile, 3 elementi che rivelano la vostra signorilità e la vostra distinzione.

42- Model de gavadina Burberrys. (A.H.C.C. Hemeroteca. "The Geographical Magazine". 1936-gener)



By Appointment



There's No Comfort Like

THE BURBERRY

Weatherproof Comfort

The Burberry is proofed with a permanent proofing, yet with ventilating qualities the same as those of unproofed coats. The Burberry is a sure protection against rain, sleet, snow, hot and cold winds. Its weight is negligible. Its life so long that its cost calculated on longevity becomes farcical.

Styles, patterns and prices sent on request.

BURBERRYS LTD.

HAYMARKET
LONDON, S.W.1
PARIS
NEW YORK
BUENOS AIRES

43- Model d'impermeable Burberrys. (A.H.C.C. Hemeroteca. "The Geographical Magazine". 1936-març)

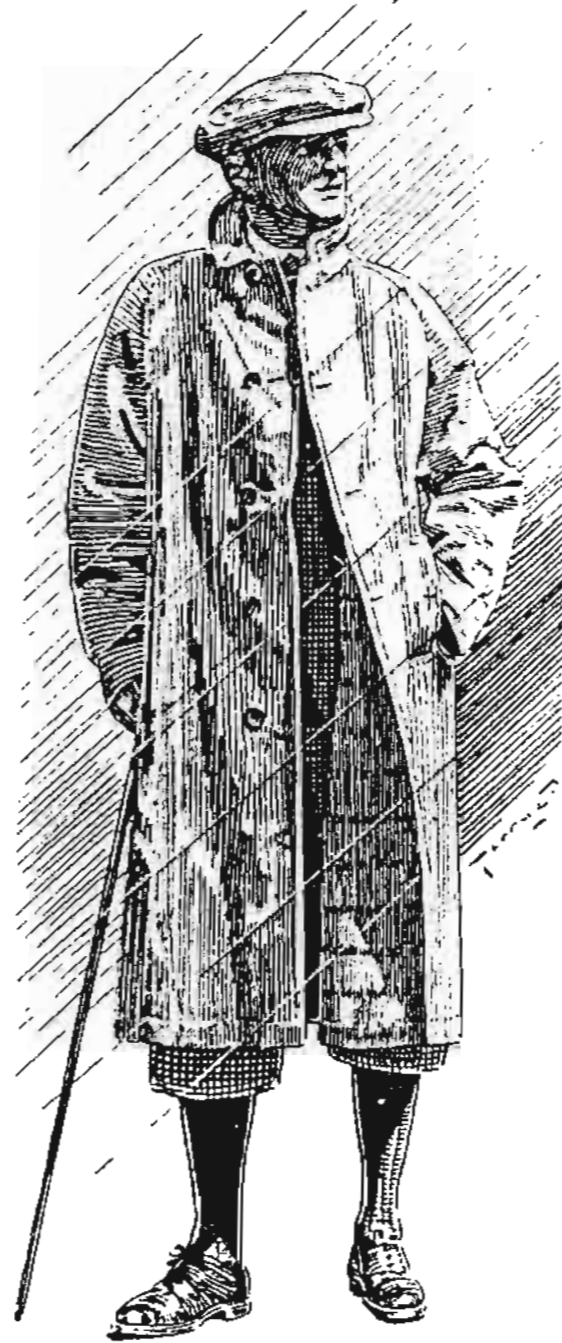

The DUAL BURBERRY

quickly convinces its owner that in the bitterest weather he experiences great comfort and a delightful warmth which hitherto appeared to be impossible under such conditions. He secures all this with an added satisfaction in that THE DUAL BURBERRY is light in weight, and healthfully pleasant to wear in mild weather.

Proof without heat—naturally ventilating.
Warm without weight—genial comfort
generated by that perfected weatherproof

THE DUAL BURBERRY

44- Dos models Burberrys per a passejar sota la pluja. (A.H.C.C. Hemeroteca. "The Geographical Magazine". 1936-abril)



45- Propaganda d'abrics. (A.H.C.C. Hemeroteca. "The Geographical Magazine". 1936-maig)

**COATS FOR
TOWN, COUNTRY
SPORT OR
TRAVEL**

—all may be selected from the Kenneth Durward range in the knowledge that the excellent style and fit will be fully equalled by the comfort and durability revealed in wear. The new materials have the faultless quality associated with all productions of this house, and the variety of weights, colours, and designs offers a wide field for individual choice.

from 6 gns.

SUITS from 9 gns.

*New catalogue sent
post free on mention
of this magazine.*

**Kenneth
Durward**
LTD.

37, CONDUIT STREET
BOND STREET
LONDON, W1.



THERE IS NO FINER COAT IN THE WORLD

46- Diferents models d'automòbils. (A.H.C.C. Hemeroteca. "Vogue"
 III. 1935-novembre)

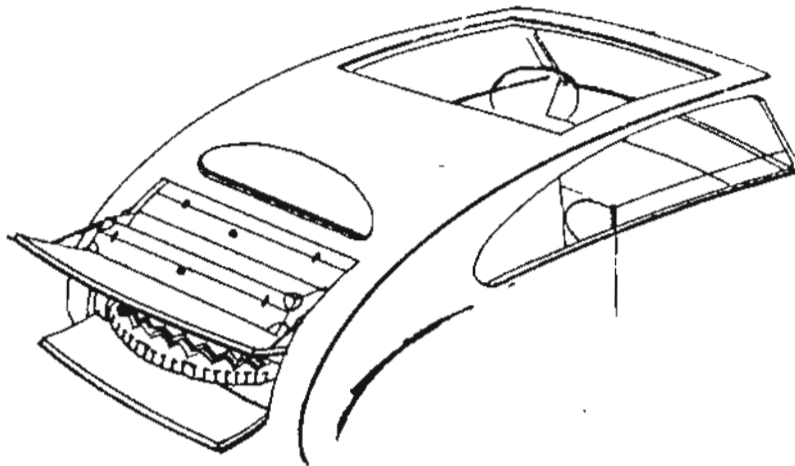
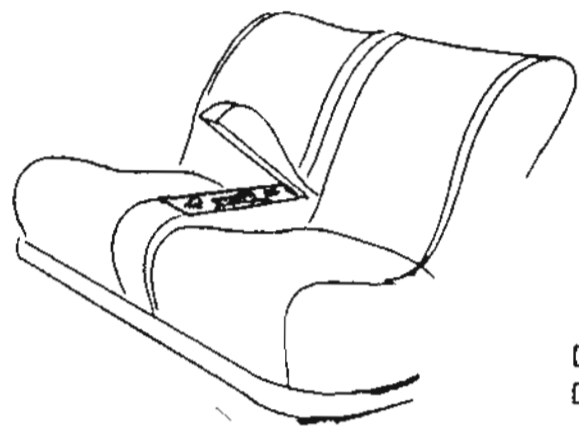
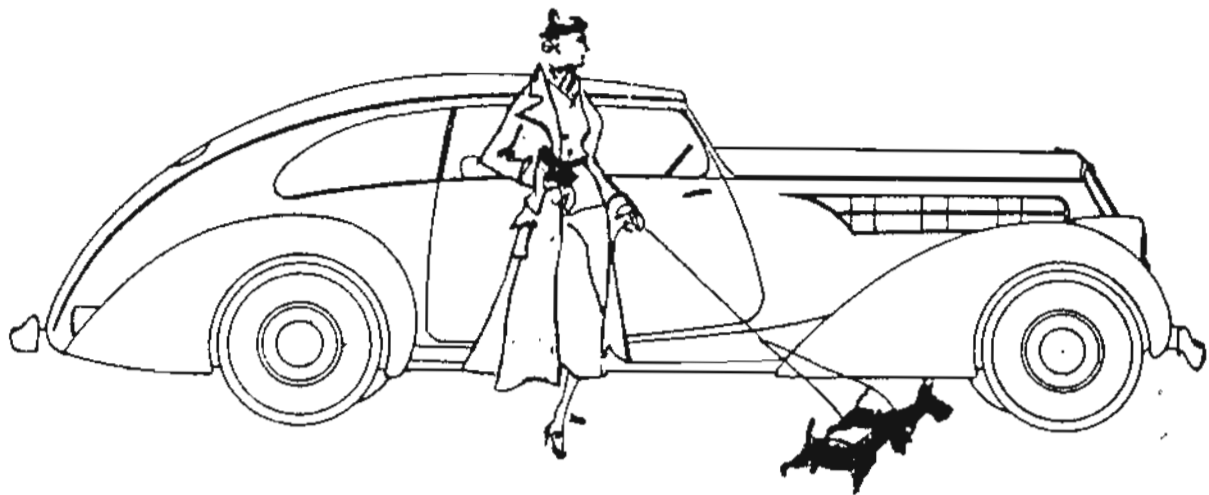

DELAHAYE "COUPE DES ALPES"
 DEMI BERLINE D'HENRI-LABOURDETTE

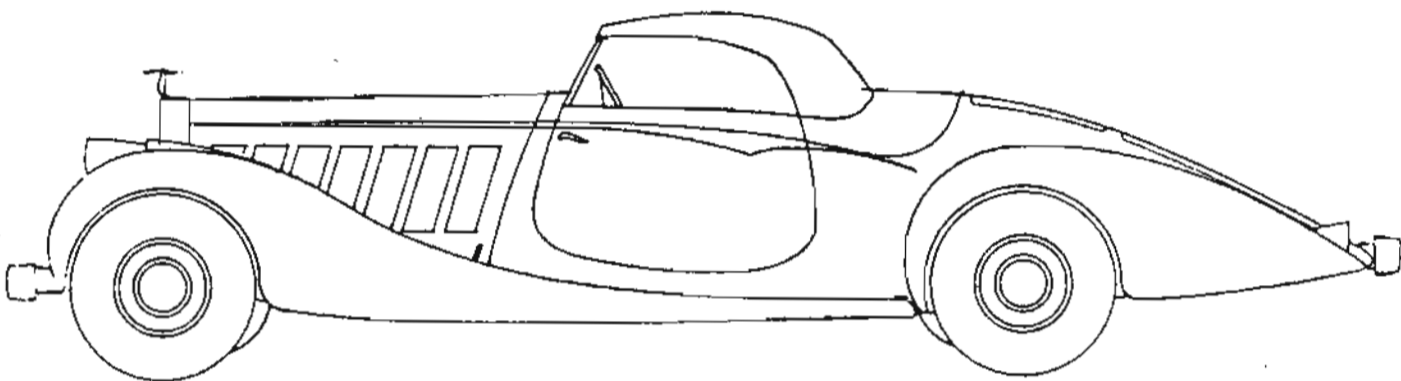

HISPANO-SUIZA 54 CV — CARROSSERIE SAOUTCHIK

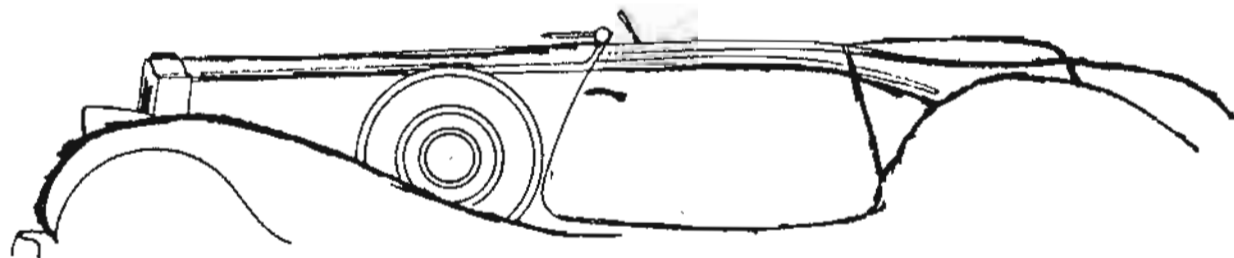
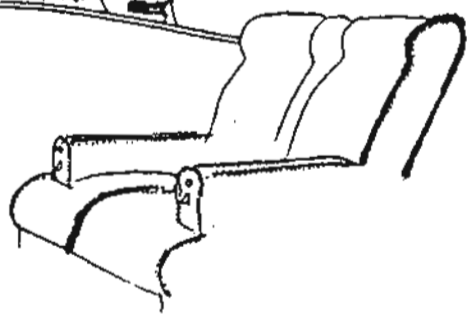
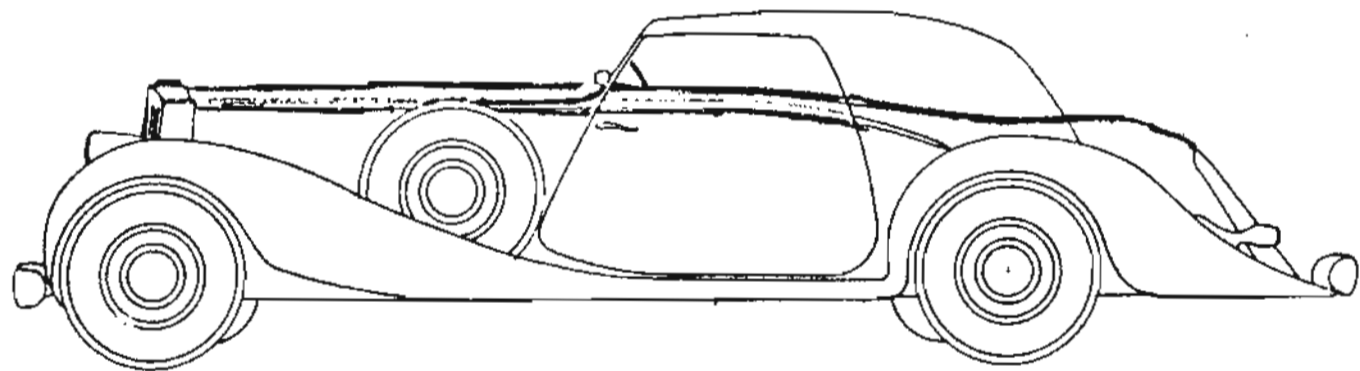

PACKARD 8 CYLINDRES — CARROSSERIE DE VILLARS

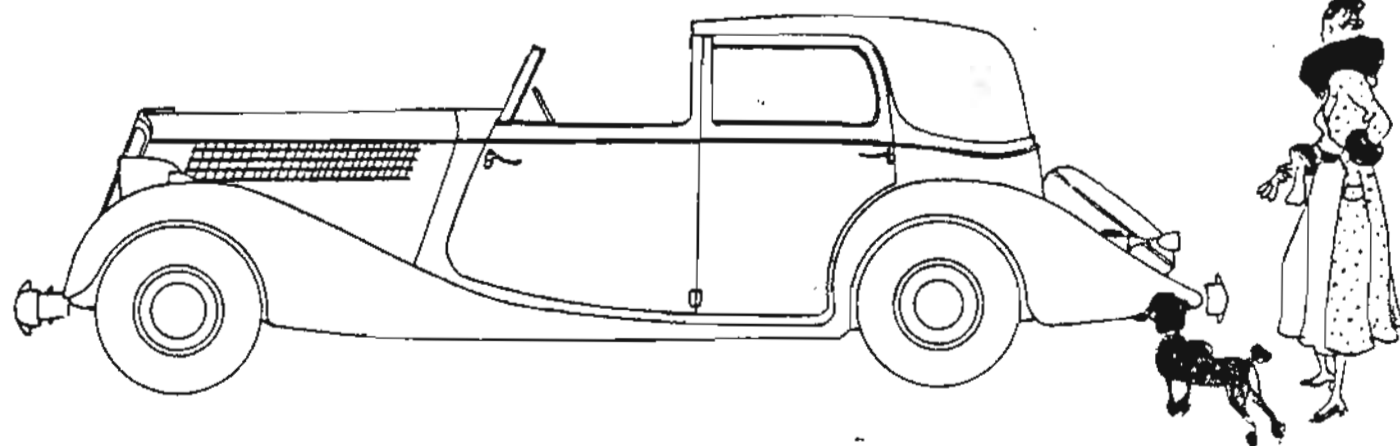

V 8 MATFORD-ALSACE
 COUPÉ DE KELLNER

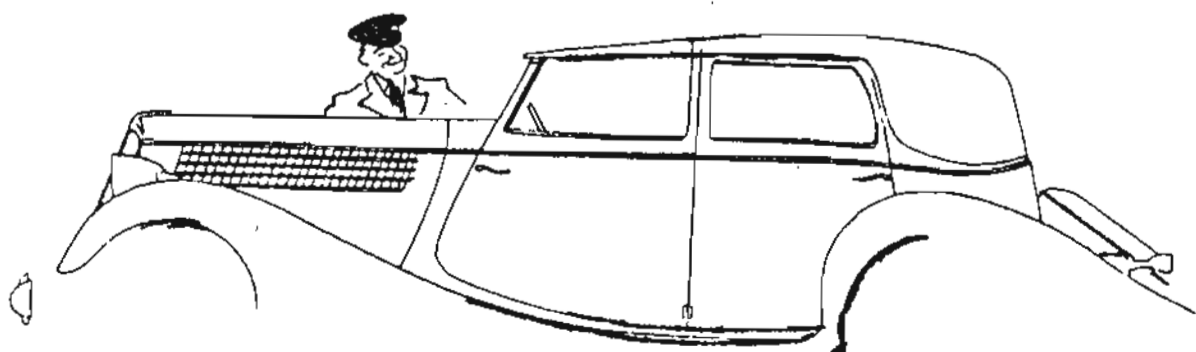

47- Nou model de l'Austin 6 finestretes i pre corresponent.
 (A.H.C.C. Hemeroteca. "The Geographical Magazine". 1936-abril)



The Sherborne Fixed-Head Saloon £162.10s.

FEATURES: *Downswept, flush back-panel enclosing spare wheel and luggage carrier; six side-windows; deeply-valanced, wide mudwings; anatomically correct seating; hour-glass steering; fool-proof controls; exceptional stability and safety through low centre of gravity; and the LONG-PROVED DEPENDABLE AUSTIN TEN-FOUR CHASSIS*

The new Austin four-seater "Sherborne" has: FOR COMFORT—full, deep seat squabs, adjustable front seats, hydraulic shock absorbers, wide doors for easy entry, ample head-room and low floor level to avoid cramping. FOR SAFETY—six wide and deep side-windows for all-round vision, traffic indicators with automatic return, powerful brakes, the hand-brake lever within immediate reach, and Triplex glass windscreen and windows. FOR CONVENIENCE—flush-fitting sliding roof, indirectly lighted instrument board, large parcel compartment in fascia board, and foot-operated dip and switch headlamps. FOR PERFORMANCE—the dependable Ten-Four engine and chassis which give astonishing power and flexibility combined with smoothness and economy of running.

The Lichfield models, as a result of economies in manufacture, have been reduced in price, as follows:
Lichfield 4-window Saloon £168.
Lichfield Fixed-Head Saloon £152.10s.

Prices at works—effective from Jan. 24.

AUSTIN

Read the Austin Magazine: 4d. every month.

YOU BUY A CAR—BUT YOU INVEST IN AN AUSTIN

The Austin Motor Co. Ltd., Birmingham & 479 Oxford St., London. London Service Depots: 12, 16 & 20 h.p. Holland Park, W.11. 7 & 10 h.p. North Row, W.1.

48- Diferents problemes que es qüestionen els conductors i que troben la resposta satisfactòria amb la compra d'un Austin.
(A.H.C.C. Hemeroteca. "The Geographical Magazine". 1936-març)

BE SURE YOUR CAR IS MADE IN THE UNITED KINGDOM



The Ordinary Motorist asks himself a few questions

"About time I got a new car—a car that is thoroughly up-to-date. . . . Let's think what I really want it to be like and what I want it to do. Ninety miles an hour? No. It might be a bit of a thrill when one got the chance but sixty-five is all I'll ever want.

Do I want a good-looking car? Undoubtedly, but what constitutes good looks? I'd rather have a car whose lines people admired by a glance than one which they turned round to stare at. I want the spare wheel enclosed for ease of cleaning. And inside I want real, homely comfort—seats as near as possible to

my favourite armchair, plenty of room for my head and legs, light and airiness and good, broad vision (I can't bear feeling 'boxed-up'). I'm afraid I'm not interested in the mechanical side. I'm an owner-driver, not an owner-mechanic. Give me a car, therefore, that's fool-proof and weather-proof and time-proof and one that, by its unfailing dependability and low running costs, keeps me out of repair shops and cuts down my garage bills.

I seem to be wanting a lot. But folk who've owned all sorts of makes tell me that there's one car which is so up-to-date that it meets *all* my requirements—an Austin."

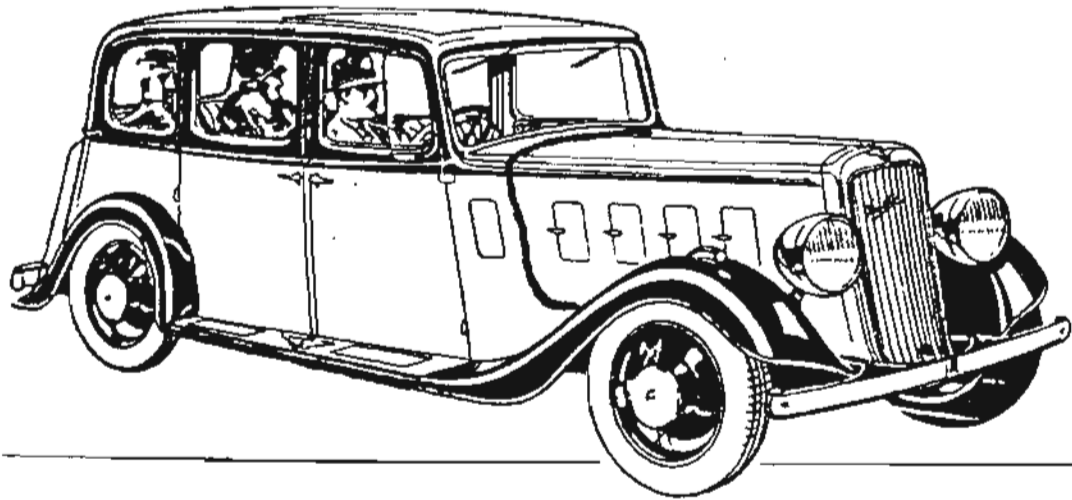

The YORK Saloon with six-cylinder engine of 18 h.p. or 16 h.p. 4-speed gearbox with Synchronesh on top, third and second gears. Deep, comfortable seats upholstered in Vaumol hide. Smith's Jackall Hydraulic Jacks, Dunlop tyres and Triplex glass. PRICE at works, 18 h.p., £328. 16 h.p., £318. Self-Selector Transmission £50 extra. For full particulars of all models write for new catalogue, or call on the nearest Austin Dealer.

READ THE AUSTIN MAGAZINE: 4d. every month.

AUSTIN

YOU BUY A CAR—BUT YOU INVEST IN AN AUSTIN

The Austin Motor Company Limited, Birmingham & 479 Oxford Street, London. London Service Depots: 12, 16 & 20 h.p. Holland Park, W.11.
7 & 10 h.p. North Row, W.1. Export Dept.: Birmingham.

*Every
Drive
a Thrill,
Every
Ride a
Joy-Ride!*

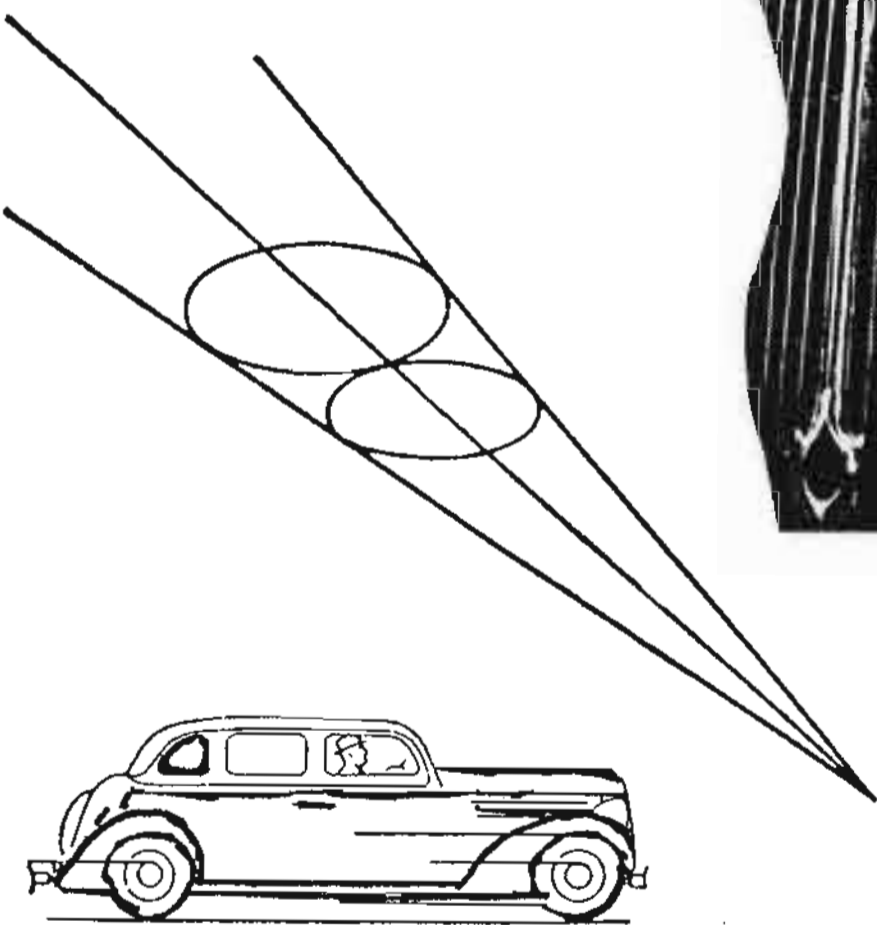

THE LATEST FORD V-8

50- Propaganda de rellotges, indicant els preus màxim i mínim.
(A.H.C.C. Hemeroteca. "El Ciervo". 1908-setembre-26)



EL REGULADOR

Rejería DE **ALFONSO MAÑOS**

PLAZA MADDOZ N.º 21 - CERVERA

Reloges de bolsillo para Señora ó Caballero desde 7 á 500 ptas
Cronómetros de precisión á precios económicos



Las ventas y composturas se garantizan por un año.

DESPERTADORES

CADENAS



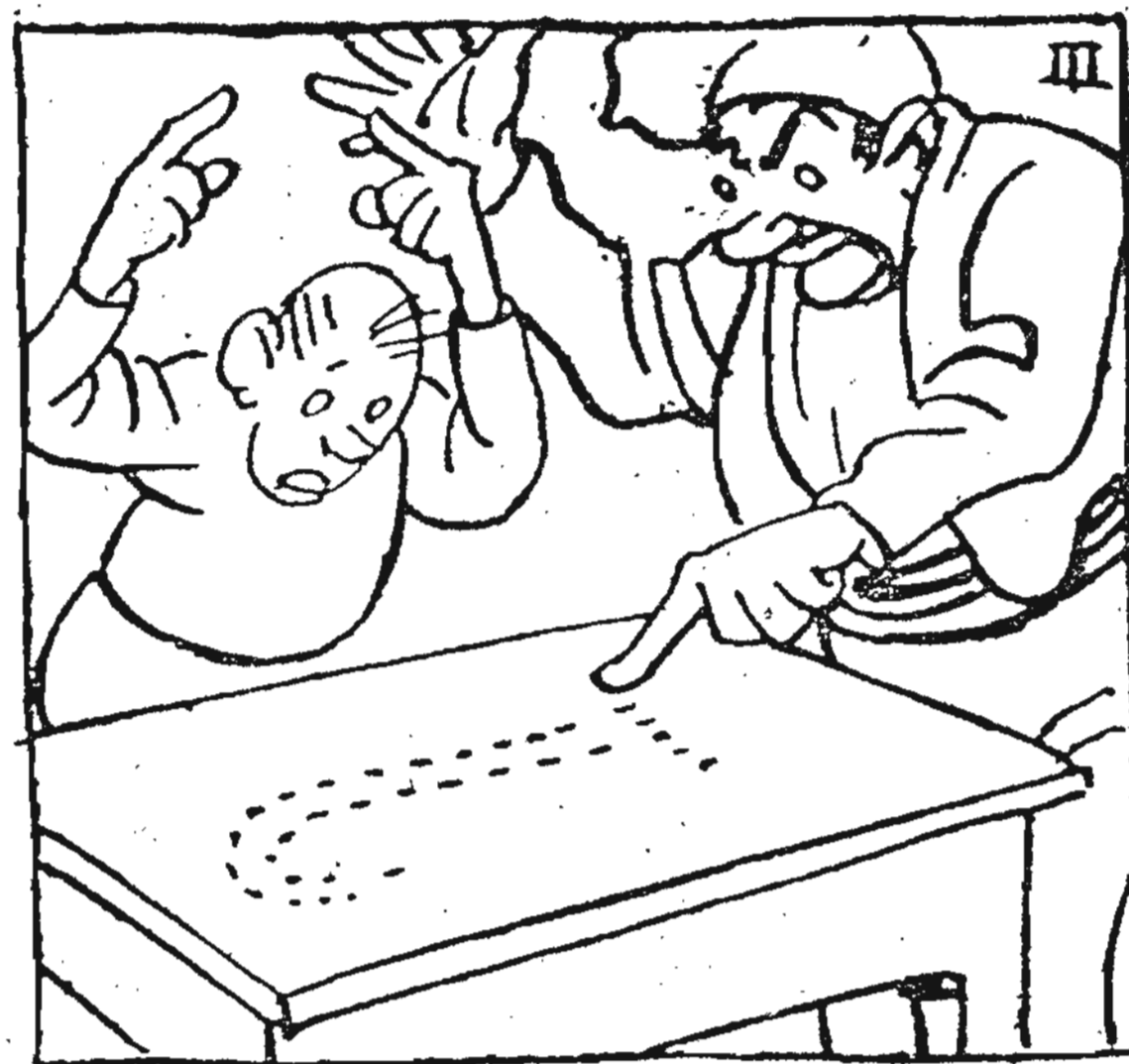

portat de la seva afició, a domesticar-les.

L'endemà, töt cofoi, ensenyava al seu pare el magnífic exèrcit de puces ensenyades.

—Això et donarà pa!—li cridà en Pau

3- PATIR PER SER BELLA

51- Anàlisi de l'evolució del gust respecte a la silueta femenina. (A.H.C.C. Hemeroteca. "La dona catalana" núm.580. 1936-novembre-13)

LES DONES DE LA HISTORIA

— o —

Mentre les dones d'avui dia s'esforcen a devenir d'una sensacional delicadesa a base d'aprimar-se, hom pot constatar que les dones que representaren un paper a la història de les diverses nacions del món han estat, contràriament a l'ideal d'ara, dones robustes, de cossos ben massissos. Aquestes dones s'han distingit entre altres aspectes, pel d'aconseguir admiradors fervents i haver encès passions amoroses remarcables. Passem una breu revista?

Helena de Troia, la famosa dona raptada per dos amants que varen morir per ella; que va comptar amb una trentena d'admiradors d'entre els descendents de prínceps que van formar una unió per a defensar el seu honor; la qui féu salpar mil vaixells i que fou causa de la famosa guerra de Troia, aquesta dona, segons les dades autoritzades de Paulo Wisona, era una dona baixeta i bon xic revinguda, com esqueia al tipus clàssic grec.

Cleopatra, l'amant de Cèsar i Marc Antoni, una de les dones més fatalment fascinadores de la història, fou una noia grossa del tipus de Clara Bow, amb coll curt i accentuat sotabarba.

Caterina la Gran, de Rússia, tan famosa pel seu saber com per les seves aventures amoroses, era una dona ben grossa.

Madame Du Barry, que amb tant d'encert va saber treure diners i diners de les butxaques del rei Lluís XV, de França, no era sinó una senzilla camperola, agradable i robusta, segons els testimonis de la cort d'aquell temps.

Maria Antonieta havia de muntar un cavall escollit pel seu gran pes. Madame de Maintenon i Madame de la Vallière havien d'ésser premsades dintre qualsevol vestit, segons Saint-Simon.

Jorge Sand, la famosa escriptora, també era de còrpora exuberant.

La ballarina Mata Hari pesava 153 lliures. I així podríem anar anomenant dones i més dones grosses. Per tant potser és bo suposar que les noies casadores d'avui dia exageren un xic creient que és necessari convertir-se en semi fideu per a aconseguir atreure l'atenció del cavaller que ha de portar-les a formar la pròpia llar.



Les Établissements

CLAVERIE

qui ont célébré en 1932 leur
CINQUANTENAIRE

fêtent actuellement l'ouverture de leur
CINQUANTIÈME SUCCURSALE (Alger)

Cet effort, accompli en pleine crise, prouve à la fois la vitalité exceptionnelle de cette "grande Maison de confiance" et l'utilité des services rendus par cette organisation qui met à la disposition de la clientèle le dévouement et la compétence technique d'un personnel spécialisé ainsi que les toutes dernières créations livrées directement de l'usine, aux prix de fabrique les plus avantageux.

A cette occasion, pendant les mois
d'octobre, novembre et décembre :

- 1^o) Nouvelles créations pour la saison en
CORSETS - GAINES - CEINTURES
SOUTIENS-GORGE... à prix spéciaux.
- 2^o) **CORSETS SUR MESURE**, façon "grand corsetier", à partir de 125 francs.
- 3^o) **RÉDUCTIONS**, allant de 5 à 15 % sur tous les prix actuels.
- 4^o) **REMISES SPÉCIALES** sur les articles et modèles médicaux.

(Conseils et renseignements gratuits par Spécialistes)

Toutes les Dames soucieuses de leur Santé et de leur Élé-
gance ont intérêt à profiter des conditions actuelles offertes
par les Établissements CLAVÉRIE et à se rendre compte des
avantages exceptionnels des créations nouvelles en

CORSETS - CEINTURES - GAINES
SOUTIENS-GORGE

(300 Modèles différents)
en rendant visite aux Établissements

LA ESCOCESA

CORSETERIA CIENTIFICA

BARCELONA
CENTRAL
HOSPITAL, 153. Telf: 20433
SUCURSAL
HOSPITAL, 17. Telf: 23474



CORSE FAJA RUTINARIA

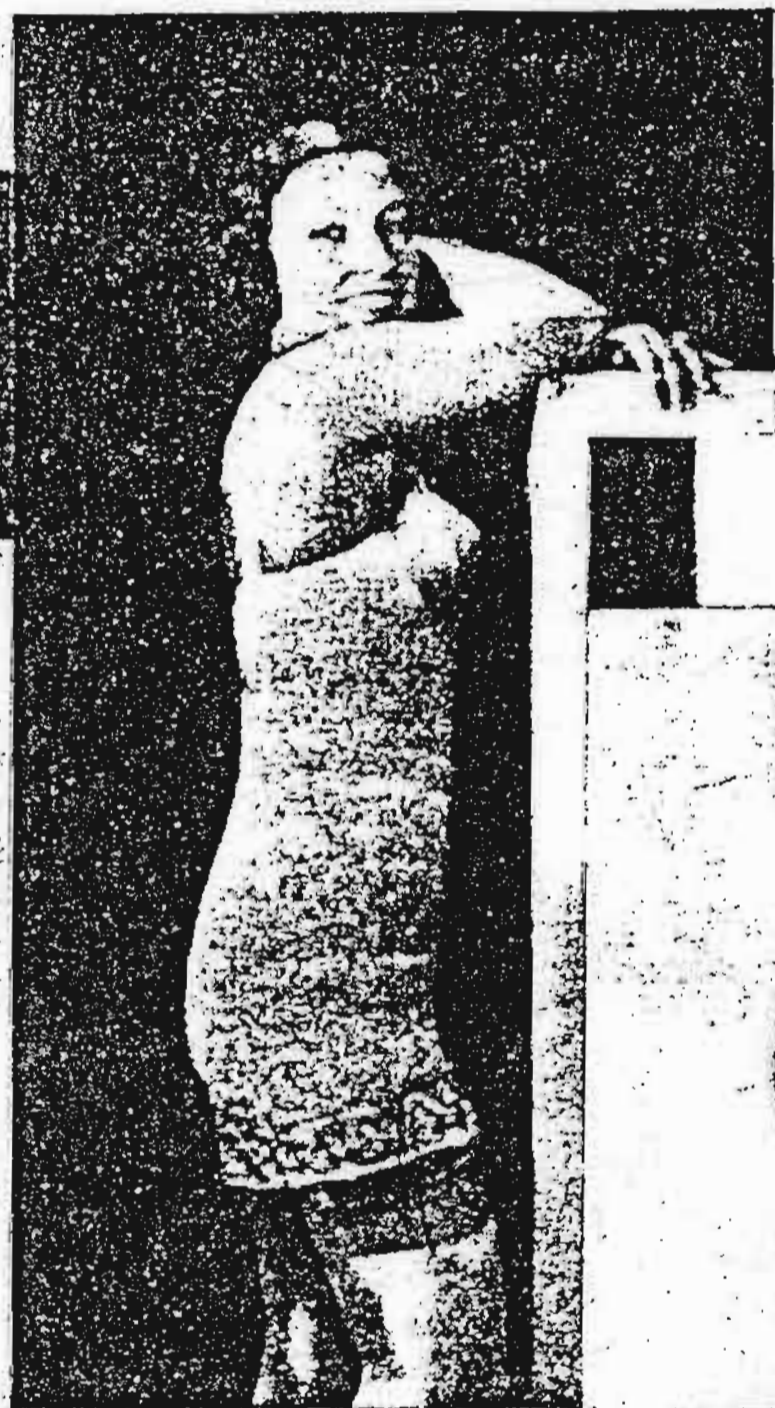

**CORSE FAJA MOLDEADORA
"LA ESCOCESA"**

ENCARGOS
EXCLUSIVAMENTE
PERSONALES



LA ESTETICA CON EL USO DEL CORSE-FAJA
"LA ESCOCESA"

MASANA

54- Anunci d'un preparat científic per a combatre el greix.
(A.H.C.C. Hemeroteca. "D'aci i d'allà" 1935-tardor)

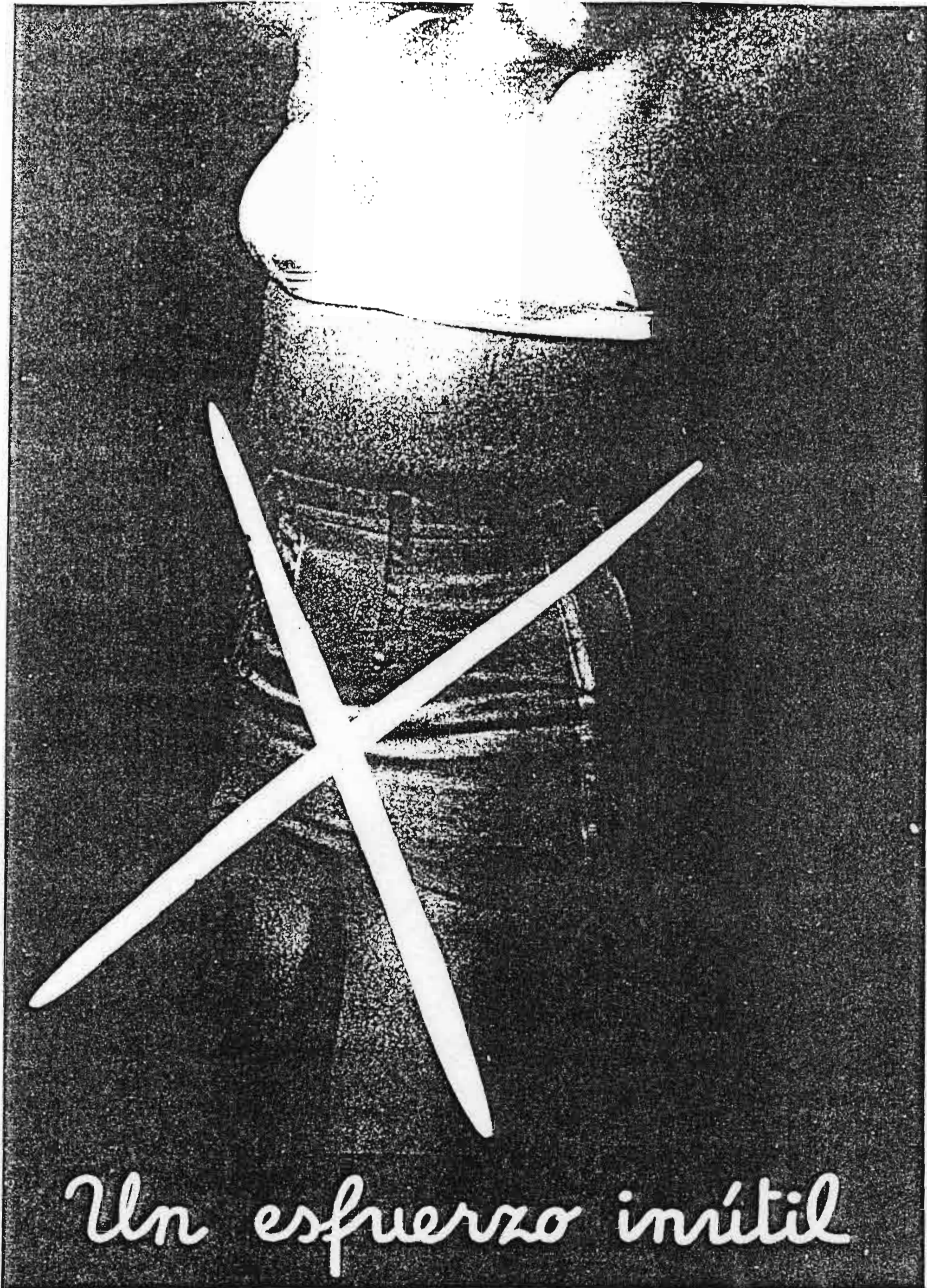

Representa de pretendre modificar la silueta ajustant-se exageradament la faixa o la cotilla. Totes les senyores saben que és impossible d'assolir un resultat amb aquest procediment, ja que les pressions forçades solament aconseguixen un desplaçament del greix i la seva concentració en diversos indrets, especialment les vores de la faixa («pneumàtiques»), que produeixen no solament efectes desagradables a la vista, sinó que posen més en evidència un defecte que totes desitgen ocultar • Una faixa ben ajustada és molt convenient, però els seus efectes sols són perfectes sobre un cos del qual s'ha eliminat d'antuvi el greix superflu • Per assolir aquest fi, hi ha diversos procediments de resultat dubtós: règim alimentari, exercici, medicaments nocius, etc., però únicament existeix un mètode sa i eficaç: GELÉE MITZA • GELÉE MITZA no és un preparat de perfumeria, sinó que és un principi científic aplicat a combatre la malaltia del greix que amenaça els millors anys de la dona. L'obesitat és, en efecte, un fantasma que amarga moltes cares boniques. GELÉE MITZA allunyarà definitivament aqueix fantasma reduint ràpidament aquelles parts excessivament desenvolupades i retornant al cos les seves proporcions normals • GELÉE MITZA actua mitjançant friccions sobre les parets que hom desitja apriamar, sense endanyar la pell ni molestar cap mica • GELÉE MITZA es prepara en un laboratori solvent per químics especialitzats, i és l'únic producte que uneix l'eficàcia amb la salut • Demani avui mateix el fulllet explicatiu d'Estètica Mitza, que enviarem gratuïtament, en el qual trobareu entre altres detalls curiosos, les proporcions que corresponen a la seva estatura • Preu: 18'75. Contra tramesa de 19'55 per gir postal, s'envia per correu certificat.

LABORATORI DEL DR. VILADOT, Secció D. A. 3, Consell de Cent, 303, BARCELONA
VENDA EN ELS PRINCIPALS CENTRES D'ESPECÍFICS I PERFUMERIES D'ESPANYA

55- Anunci d'un combinat d'herbes medicinals per a aprimar.
(A.H.C.C. Hemeroteca "D'ací i d'allà" 1934-hivern)

Per a aprimar-se



SABELIN

Composició d'herbes medicinals. No deixa senyals de l'OBESITAT, i conserva les carns fortes i sense ar-
rugues. MAI NO PERJUDICA. ¿Vol
convèncer-se? Provi solament una
capsa o demani fullet a Casa Segalà,
Rambla de les Flors, 14. — Barcelona

Venda en les principals farmàcies

56- Propaganda de sals de bany que aprimen. (A.H.C.C. Hemeroteca
"Vogue" III. 1935-octubre)

MAIGRIR!



Le SEL CLARKS POUR BAINS

*forme un bain laiteux, agréable et délicieusement
parfumé, qui rend le corps svelte, souple et gracieux.*

57- Anunci d'un sabó per aprimar. (A.H.C.C. Hemeroteca "D'ací i d'allà". 1935-estiu)

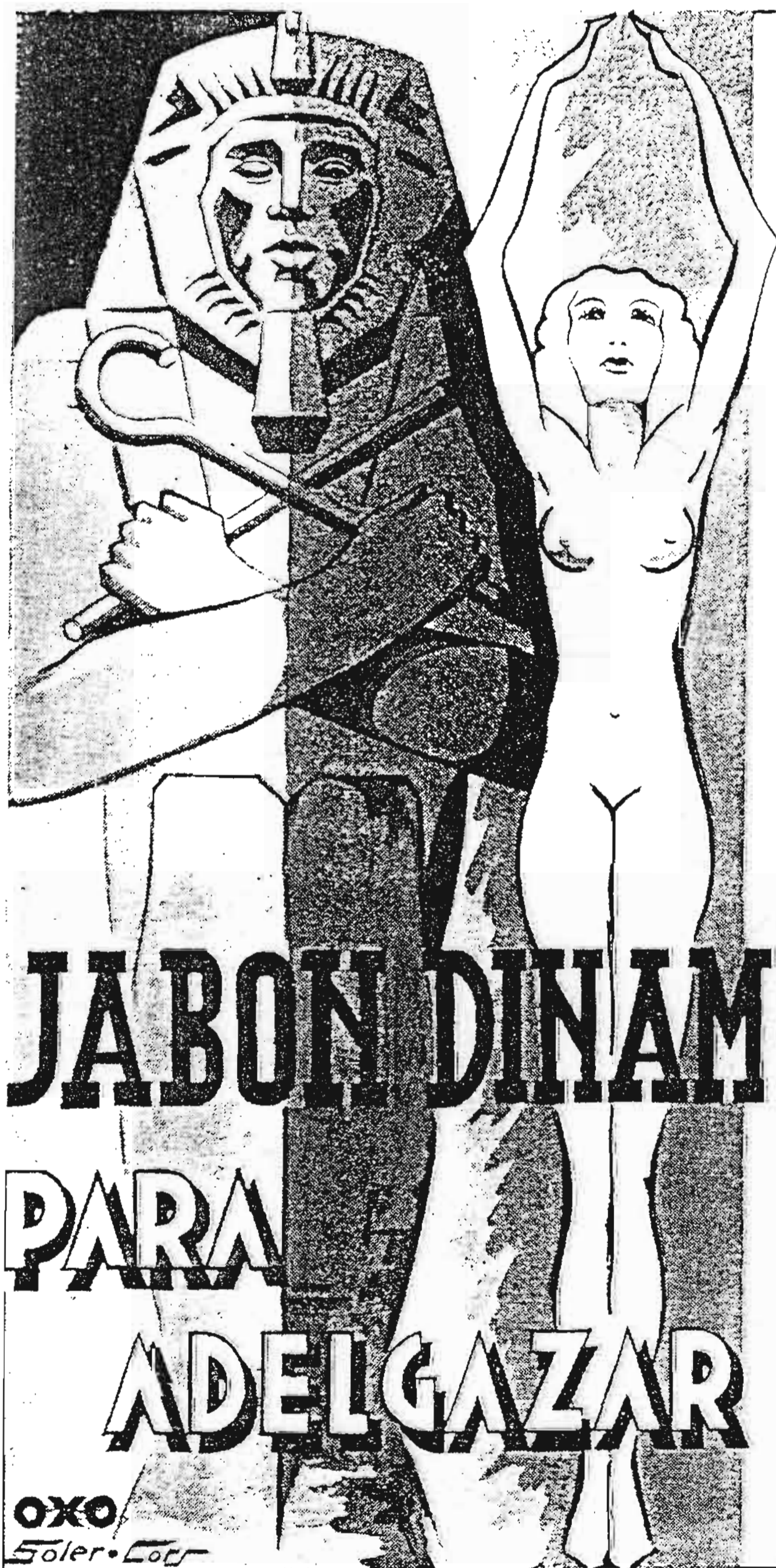

**Aprimi's
positivament**

amb un producte
recomanat per
eminències mè-
diques, sense ne-
cessitat de cap
mena de règim

JABON DINAMIS

PARA

ADELGAZAR

OXO
Soler-Cot

En venda a les
perfumeries

Preu: 8,50 pessetes

DIPOSITARI
LA FLORIDA, S. A.
BARCELONA

58- Màscares de cautxú així com unes mitges i uns sostenidors que poden fer aprimar diferents parts de la cara i cos. (A.H.C.C. Hemeroteca. "Vogue" iii 1935-maig)

LES CAOUTCHOUCS DE BEAUTE

DE

CLARKS

SE PORTENT 1/2 HEURE CHAQUE JOUR

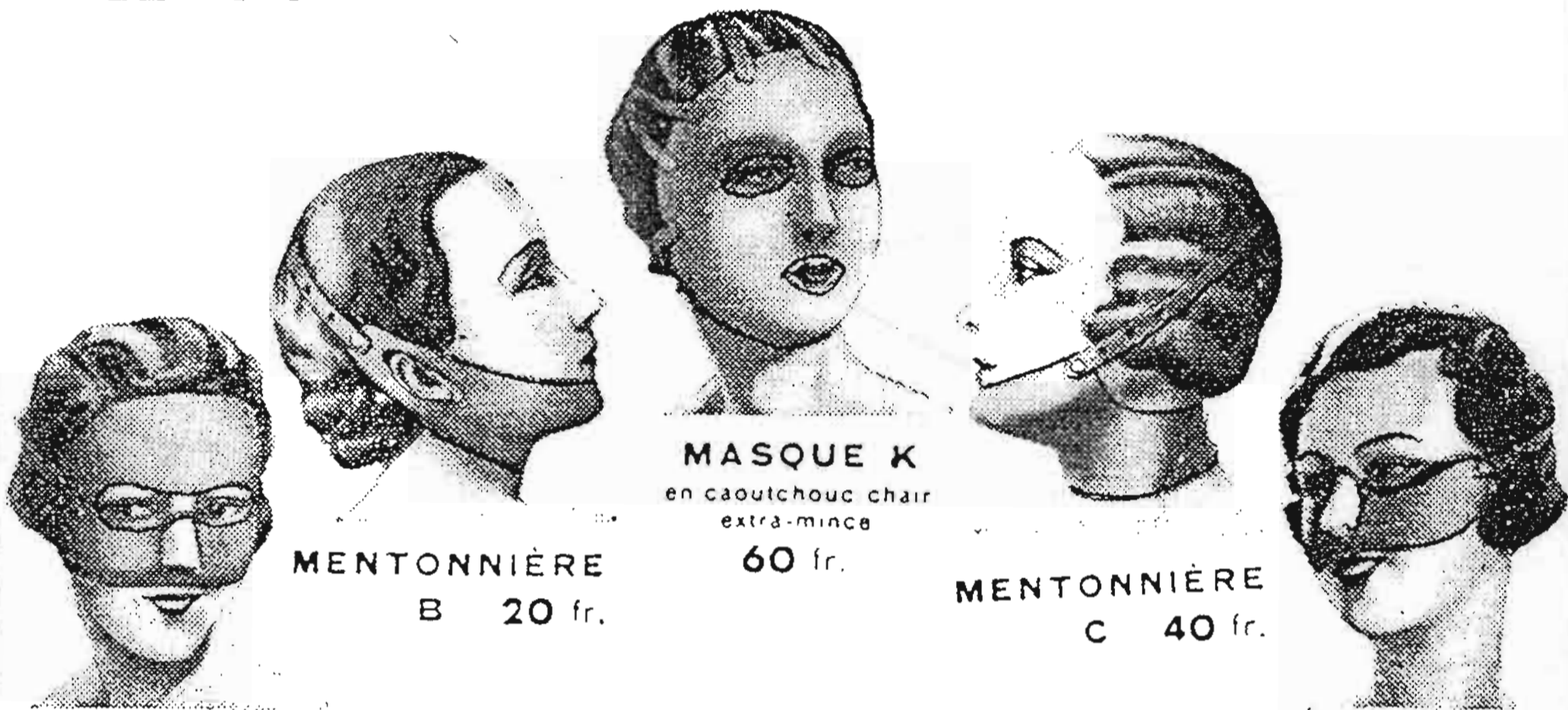

MASQUE G
35 fr.

MENTONNIÈRE
B 20 fr.

MASQUE K
en caoutchouc chair
extra-mince
60 fr.

MENTONNIÈRE
C 40 fr.

MASQUE F
18 fr.

CHOISISSEZ LE MODÈLE
QUI VOUS CONVIENT
IL VOUS SERA ADRESSÉ FR^{co}



MASQUE E
20 fr.

LABORATOIRE CLARKS
16^{bis}, rue Vivienne
PARIS



MASQUE D
18 fr.

RAYON D'HYGIÈNE
TOUS MAGASINS - PARFUMERIE
PHARMACIES
HERBORISTERIES - BANDAGISTES
(Notice discrète franco)



BAS O de CLARKS,
en caoutchouc chair
extra-mince. Toutes
tailles.
La paire, franco 75 fr.

SOUTIEN-GORGE
"MONICA"
en caoutchouc chair
extra mince. Toutes
tailles
Franco ... 75 fr.



LOUVRE 23-65 TRUDAINE 55.50

HERMOSURA DEL CUTIS



—¿De que te sirve ¡oh varón!,
tu herculea musculatura
y tu arrogante figura
y tu condecoración
para venirme a postrar
a mis piés cual alma impura
en busca de la dulzura
de mis labios virginales
patrimonio de vestales
que usan Crema Peca Cura?
— ¿Esto preguntas, ficción?
Para estrujarte en mis brazos
para hacer mi alma pedazos
para vivir de ilusión.
Para besarte las manos :
para admirar tu hermosura,
y... comprarte PECA CURA
de casa Cortés Hermanos.

Sabó, 1'50. - Crema, 2'40. - Polvos,
2'40.-Aigua Cutània, 5'50.-Aigua de
Colònia, 3'50, 5'50, 9 i 15 pessetes,
segons frasc. - Locions pel cabell,
5'50, 6'50 i 20 ptes., segons frasc.

Últimes creacions productes sèrie Ideal

Acàcia - Mimosa - Ginesta - Rosa de
Jericó - Admirable - Matinel - Chipre
Rocío Flor - Rosa - Vértigo - Clavel
Muguet - Violeta - Jazmín

Sabó, 3.-Polvos, 4.-Loció, 4'50, 6'50
i 20 pessetes, segons frasc.

Essència per al mocador, 18 pes-
setes frasc amb caps.

CORTÉS GERMANS
SARRIÀ (Barcelona)

PIT FORMOS

Desenrotllament, fermesa i reconstitució dels
pits amb les

Pilules Orientales

Benfactores i reconstituents, usa-
des universalment per les Senyores
i les jovenetes que desitgen obtenir,
recobrar o conservar un pit formós.

Desapareixen els clots de les
carns. Bellesa i fermesa del pit.
Tractament inofensiu per la salut
i que es segueix fàcilment i discre-
tament. Resultats durables. Eviteu
les imitacions.

J. RATIÉ, Farmacèutic,

45, rue de l'Echiquier, Paris

El flascó amb fullet, 9 pessetes



61- Anunci d'un depilatori en pols. (A.H.C.C. Hemeroteca. "La dona catalana" núm.574. 1936-octubre-2)

**DEPILATORIO
ESPAÑA EN POLVO.**

Extirpa el pèl moixí (vello) sense dolor ni perill. Es facil d'usar i d'acció ràpida. Milers de senyores l'usen. De venda en perfumeries i drogueries.

A black and white illustration of a woman in a swimsuit relaxing on a beach chair. She is reclining with her hands behind her head, looking towards the sea. In the background, there are sailboats on the water and a small boat on the beach. The illustration is framed by a simple black border.

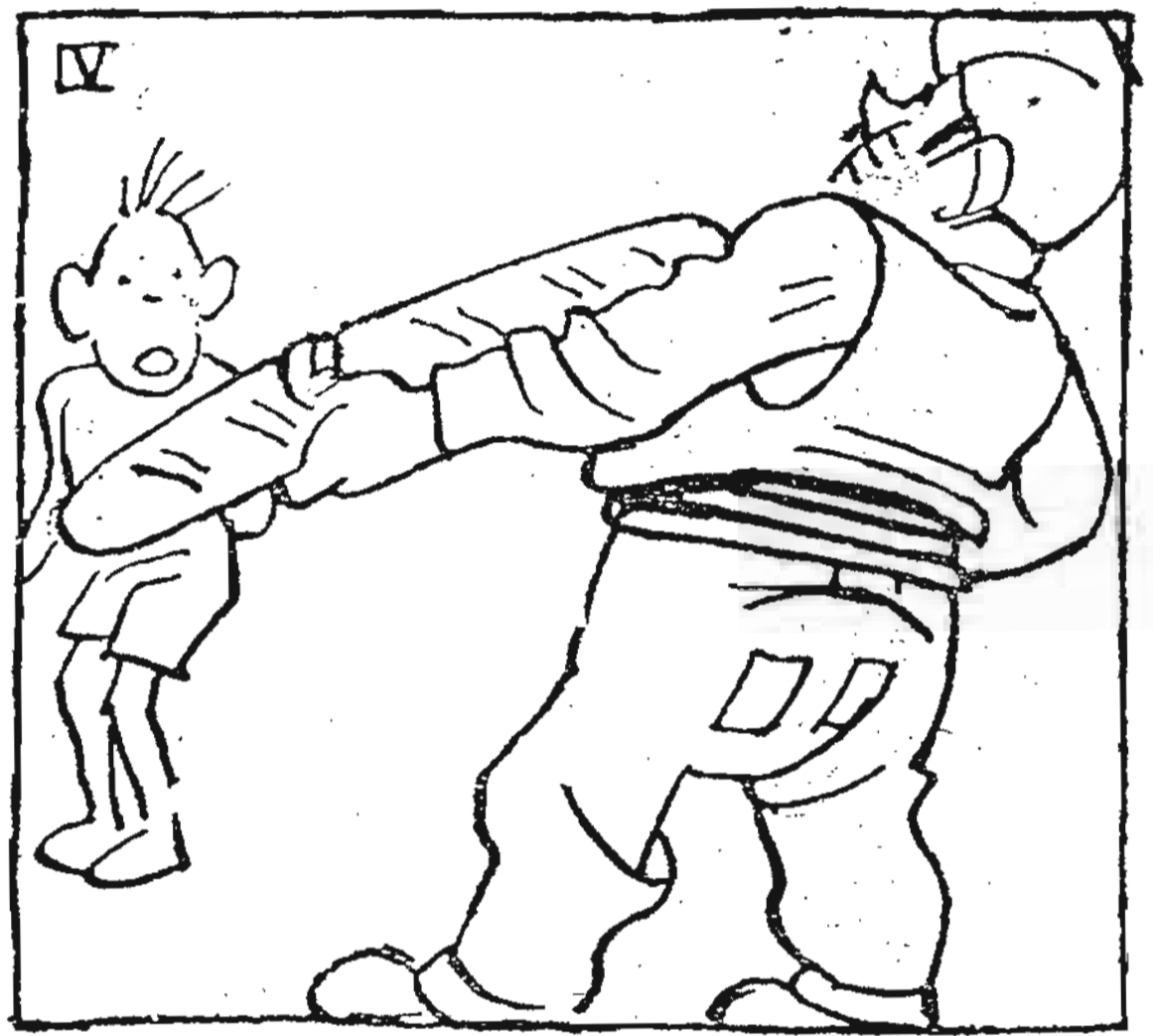

Pagès. — Ja et vaig dir que no volia res d'aquesta ximpleria!

— Però, pare! mireu que guanyaré molts diners.

— Demostra-m'ho, doncs! — féu el seu

4- L'ESPAI INTERIOR

62- Inventari fet amb motiu de la possessió d'uns béns deixats en testament. (A.H.C.C. Notarial. 137 Bagils Manual de 1837. pàg. 102-104)

"... Per quant en el dia de ahir morí de mort natural dit Doctor D. Joaquim Maria de Moxó i Arcos, catedràtic jubilat ... en la facultad de Lleis de la leal Universitat Literaria de esta Ciutat, germà de dita D^a. Joana Feixoó, sens testament o sens saberse a lo menos que lo haya otorgat ... a pendrer inventari extrajudicial de la universal heretat y béns que han quedat a la mort, conformant haber escrutat los que van a descriurés, a saber:

En lo estudi o retrete tras la alcova del cuarto de detrás

Una taula gran de noguer y sobre un prestatge del mateix ab alguns llibres y en los varios calaixos de la taula lo següent: Trenta y set onzas o doblas de quatre en or, ab varias monedas en paper de plata de cuarenta duros, altre ab cinquanta duros y altre ab cuarenta nou pessetas que tot junt compon la cantitat de trenta mil vuitcents trenta y sis rals de velló.

Un relotge de butxaca de or y altres dos ab capsas de plata lo un de repetició.

Tres culleras y dos forquillas de plata.

Un trabuquet ab totas sos pessas.

Una capsas ab dos botonets de or per punys de camisa y un anell petit ab una pedra verda y dos diamans.

Dos rastres de perlas falsas y unas estisoras.

Dos reliquiariis petits de plata y una conchlussió de seda.

En el mateix retrete un paraigua de seda ab sa bossa, una mangala ab puño sobredorat y quatre ulleras.

En el cuarto del detrás y en la sala contigua:

Vint y cuatro caderas blavas ordinarias

Un rellotge de paret ab sa caixa de fusta

Un Sant Cristo petit en la alcova

Varios cuadros petits en las parets ab estampas de Sants.

En la primera Sala a la part de detrás:

Un reclinatori de noguer ab son peu per fer oració ab un coxí de marroquí.

Un escriptori de tumba de fullola de caoba y en los calaxos lo següent: una porció de paper que no se ha examinat: una capa de paño negre bo ab gafets: un pantalon de salgats color obscur: dos

mocadors de butxaca, lo un blanch y lo altre de colors: un pantalon de escot negre: un plech de paño negre: un xaleco de vayeta blanca sens mànigas: un pedàs de vayeta groga.

En una calaxera en la mateixa sala tres lliuras de xocolate: un gabinet ordinari ab mànech de fusta: tres parells de sabatas de tapineta (v)erdossa: dos mocadors blanchs lo un de musolina y lo altre de fil: un gabinet ab mànech de baña y algunas altras frioleras.

Altra calaxera de fullola de caoba, que no se ha reconegut.

Un oratori en la mateixa sala y en ell se ha encontrat un altaret molt bo y en ell una imatge de Nostra Señora de la Concepció de culto, vestida: Sant Joaquim y Sant Antoni: un crucifizo ab sa peana: dos floreros de estany colat, y quatre candeleros del mateix: la ara: unas estovallas de tela guarnidas de punt y altras ordinarias en lo altar: un missal: un faristol: dos plechs de candelas tres blandons, un platet y canadellas.

En la mateixa sala set cadias blavas.

En la sala gran del devant i en lo recibidor contiguo:

Trenta vuit cadias grogas bonas.

Una cantonera de noguer en la sala.

Un armari gran de noguer en lo recibidor.

En lo cuarto principal del devant:

Setse cadias bonas de embernissat ab asiento de bova obscura fina.

Un ganapé gran del mateix.

Cuatro cantoneras de pi embernissadas.

Cinch cadias petites y una gran ordinarias.

Una cortina de indiana vermella endomassada en la alcova ab la barreta de ferro.

Una barreta de ferro per cortina al balcó.

En un cuarto del devant:

Un llit de potas y banchs ordinari ab màrfega.

Una màrfega suelta.

Un catre petit dolent.

Una taula de pi.

Altra taula petita de vetlladó.

Altra taula de pi ab un tapete de indiana. Un cobrellit de indianas.

Una taula ordinari gran ab alas.

63- Explicació de com fer un "living-room" o saleta d'estar, aprofitant la millor habitació de la casa. (A.H.C.C. Hemeroteca. "Claror". capsa 54. 1935-juliol)

≡≡≡ COM FER UN LIVING-ROOM ≡≡≡

D. Carles

Per fer un "living" és aconsellable escollir la millor habitació de la casa. D'una vegada per totes han de desaparèixer de les cases aquests salons que són solament uns tristos guardamobles que s'obren poques vegades a l'any i que ocupen en la seva cerimoniosa inutilitat les millors habitacions, mentre la família viu amuntegada en la resta del pis. Ens referim a cases de poca importància, on les cambres de bany tenen quatre dies i els mobles inútils ho envaeixen tot.

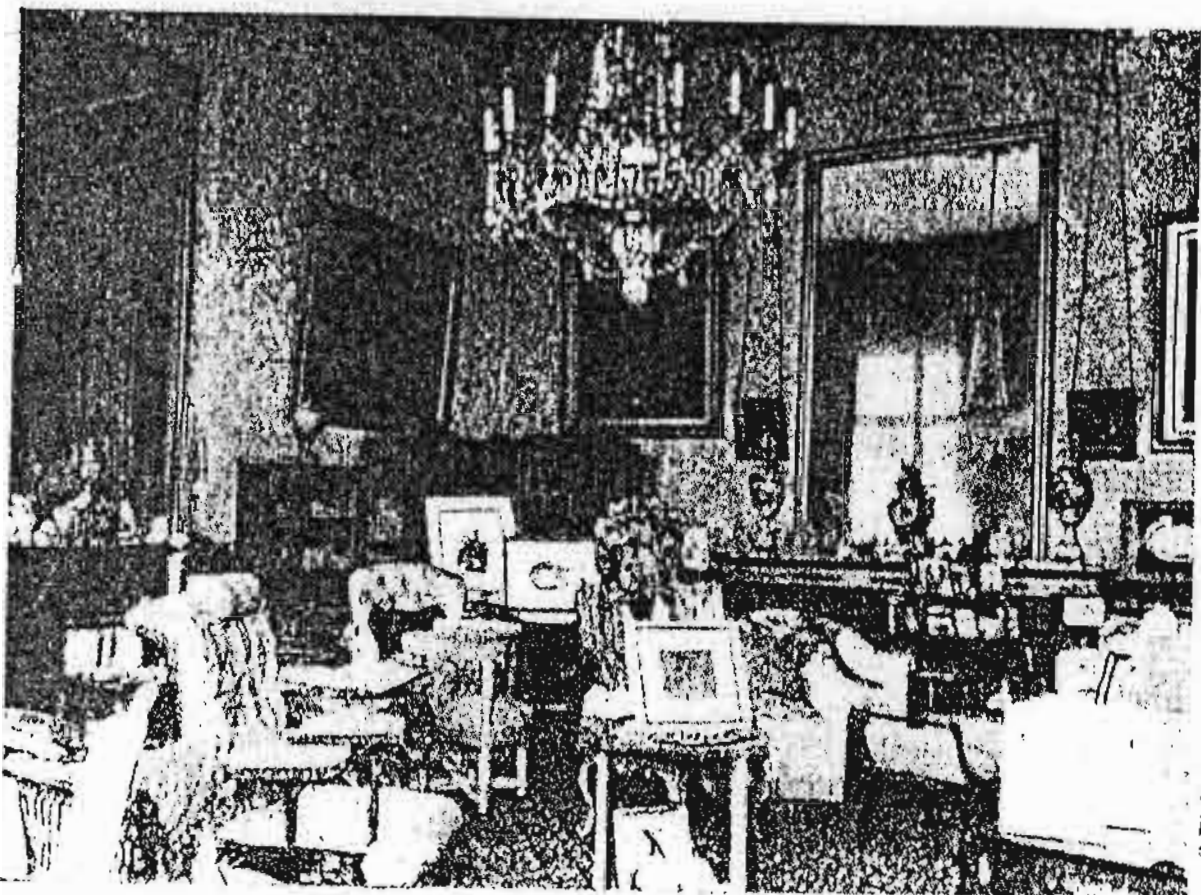

Un cop escollida l'habitació més assolellada, més ventilada i per tant la més alegre de la casa, cal pensar en el confort. Instal·larem calefacció central sense deixar de pensar, però, en un bon "escalfapanxes" que tingui un tiratge perfecte que ens estalviï fum i molèsties, que sigui pràctic, poc monumental i que ens permeti, ens els dies d'hivern, contemplar el foc...

El nostre "living" tindrà poques obertures i no massa grans; els seients seran còmodes i manejables; caldrà que n'hi hagi per a tothom i que siguin disposats en forma ordenada lluny de les portes i creant llocs d'intimitat. Les tonacions del nostre "living-room" seran a base de colors que harmonitzin per la seva afinitat o bé creant contrastos. Aquesta és una condició capital en la decoració. Un moble, un objecte, una tapisseria, per l'encert en el seu color, en el seu tint, semblarà de més bona classe independentment de la seva qualitat.

64- Explicació gràfica de diferents maneres de penjar les cortines. (A.H.C.C. Hemeroteca "Domus" núm.88 1935-abril).

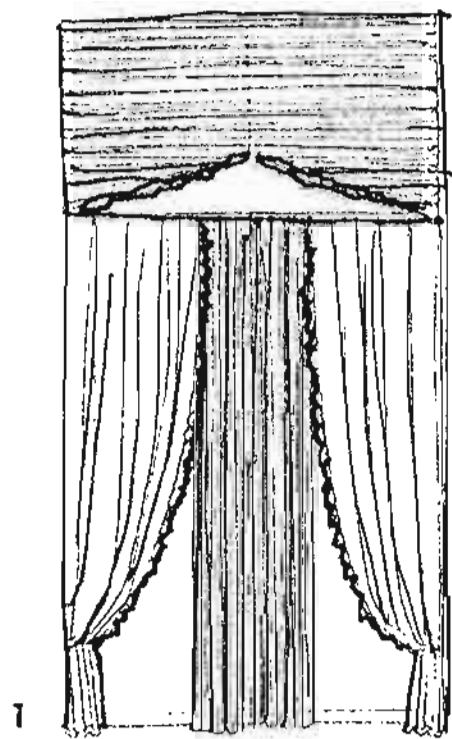
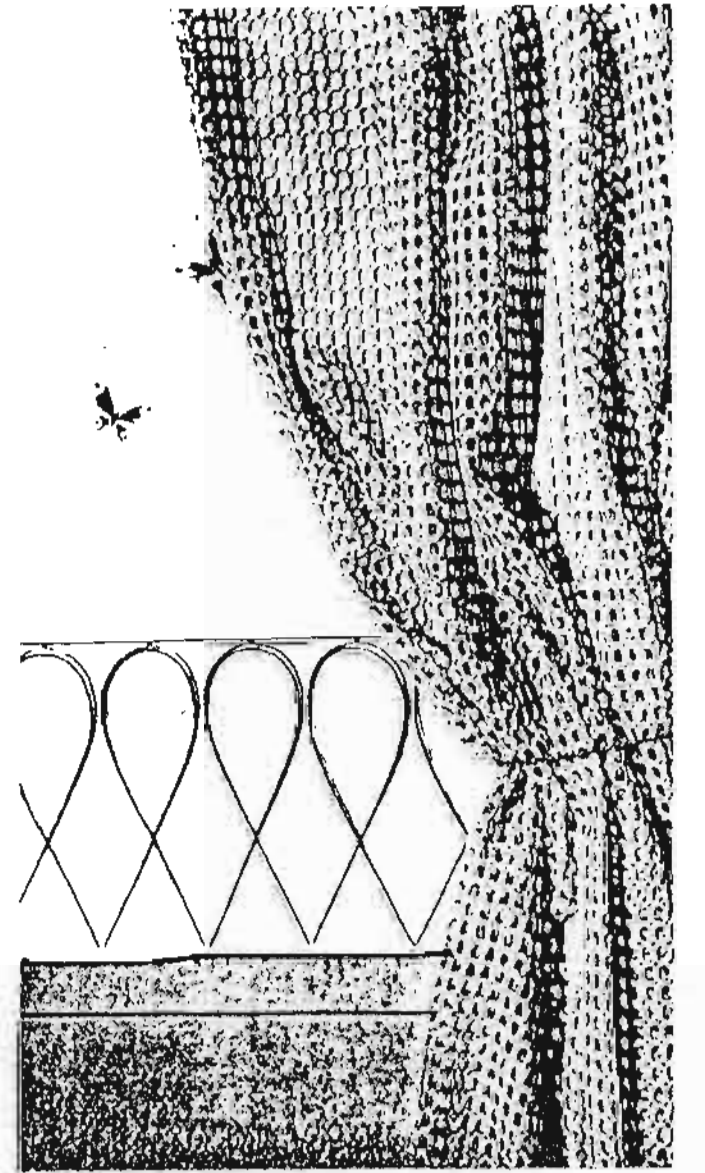
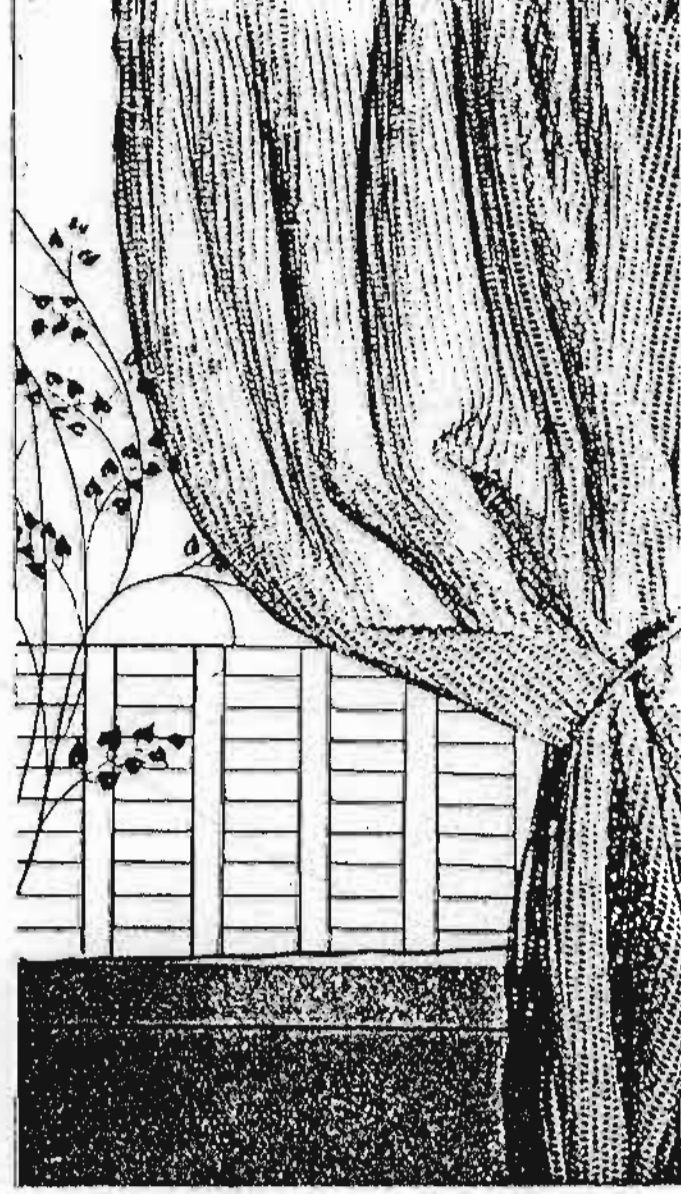
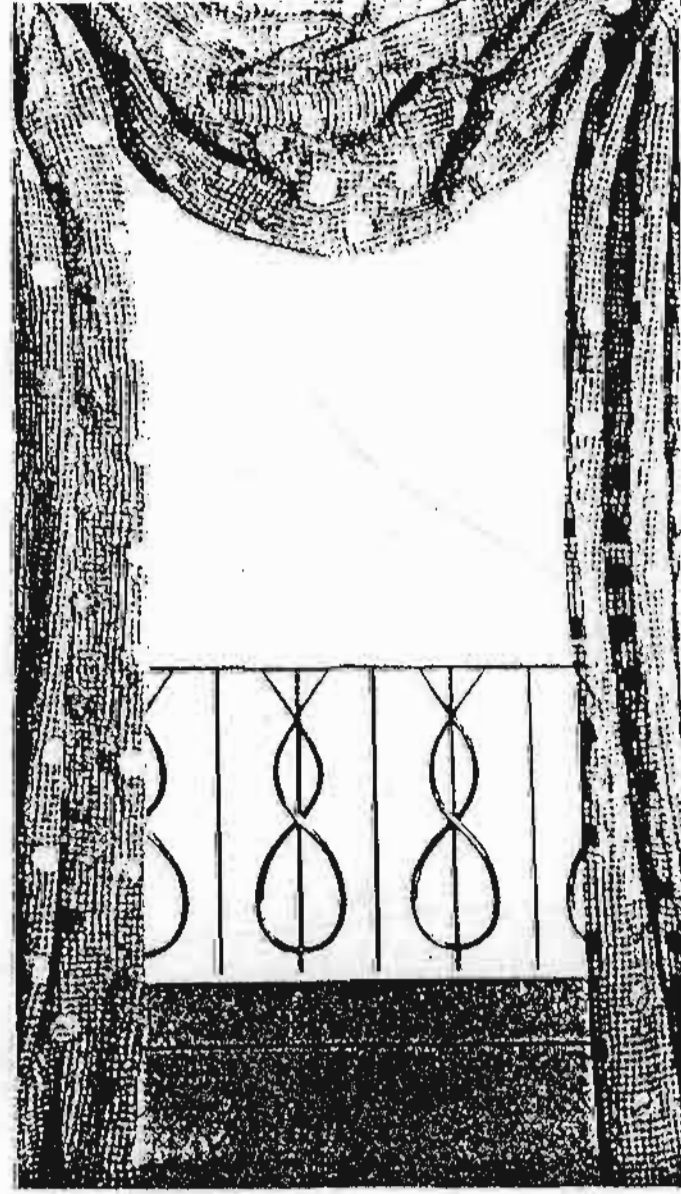

1

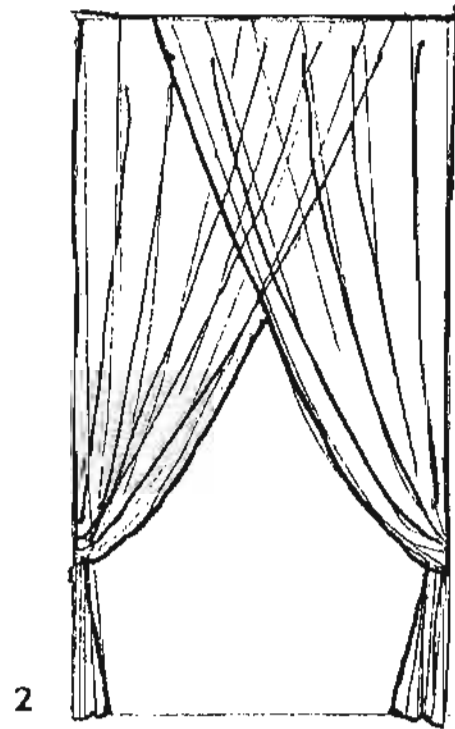

2

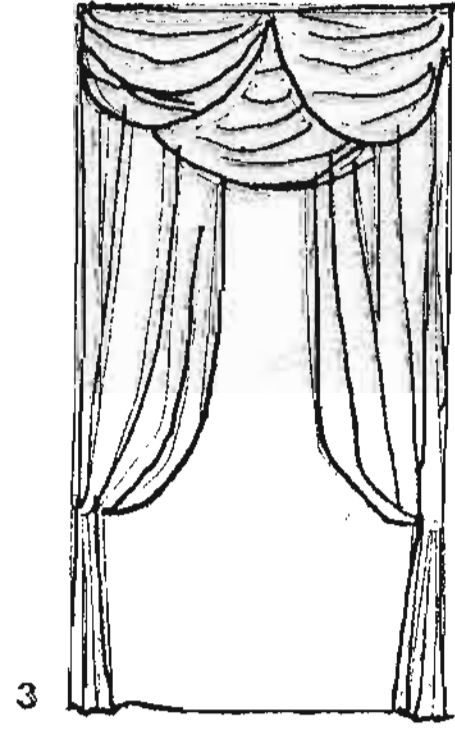

3

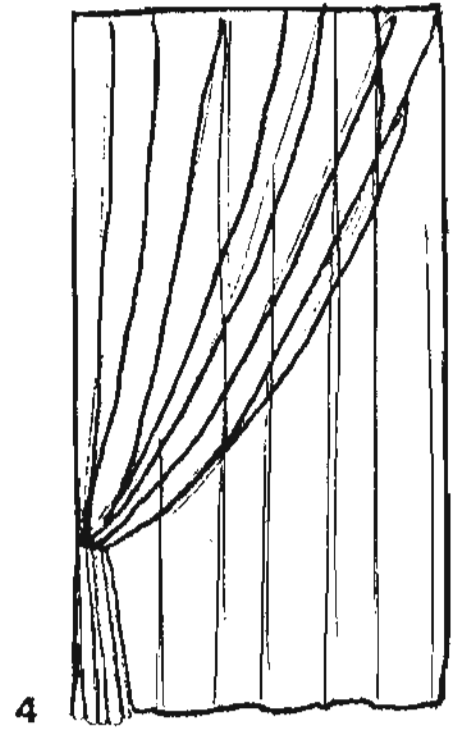

4

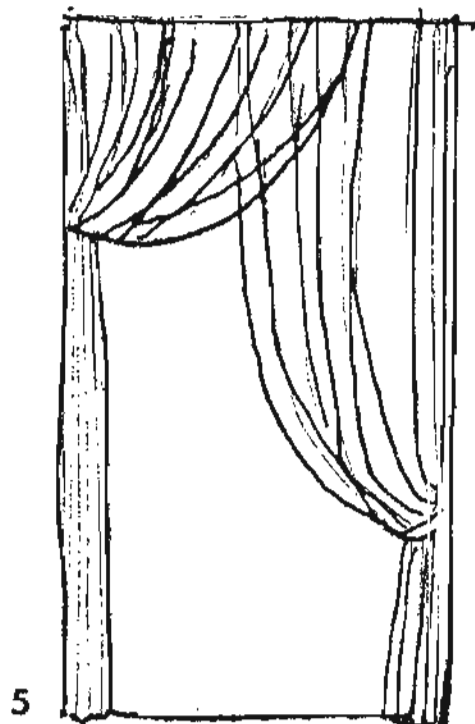

5

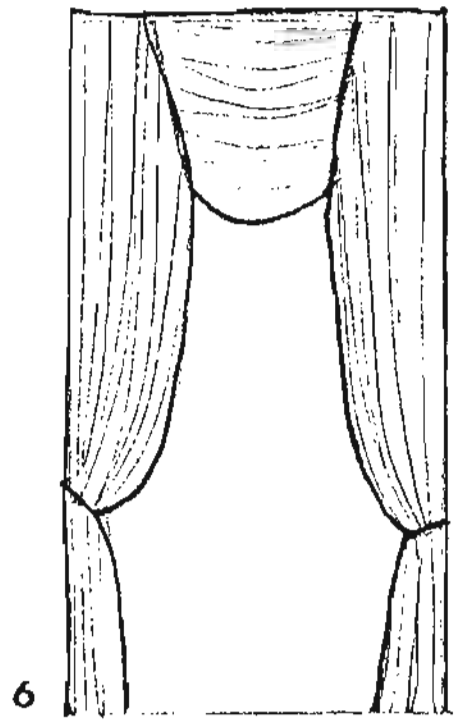

6



7

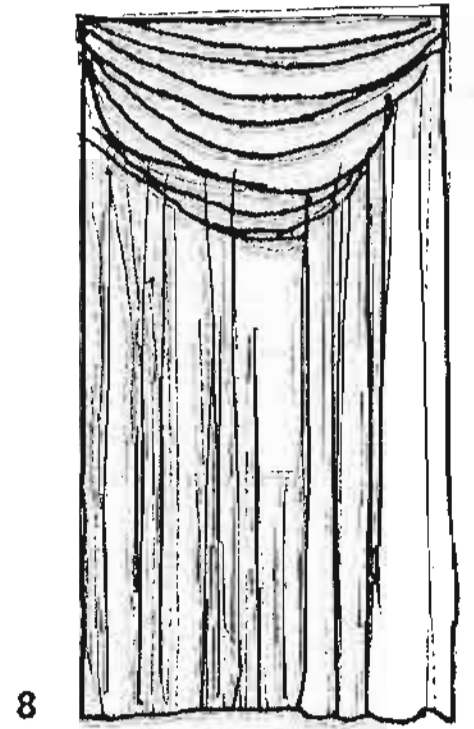

8

65- Propaganda de crin natural per omplenar els matalassos.
(A.H.C.C. Hemeroteca "D'ací i d'allà" 1934-hivern)

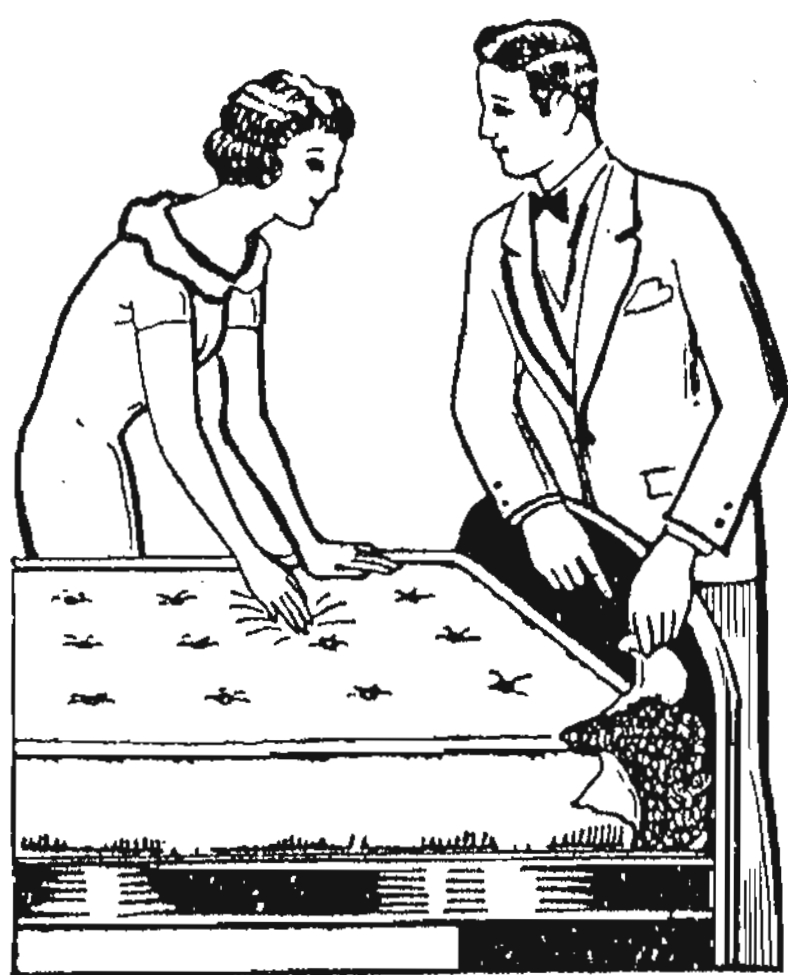

La vida moderna exigeix que
hom rebutgi el que és antiquat

Adopti per a reblir els seus matalassos
l'insubstituïble, higiènic i econòmic

Crin natural **MELP**

Avantatja la llana en elasticitat i és
de duració indefinida

En venda en els establiments del ram

Manufactura Espanyola
L. Paulí - Riereta, 16 - Barcelona

66- Preus setmanals amb què es poden adquirir diferents mobles.
(A.H.C.C. Hemeroteca "La dona catalana" núm.574.
1936-octubre-2)

GRAN TALLER DE MOBLES REY

Preus sense competència per vendre's di-
rectament del fabricant al consumidor, al

COMPTAT i a TERMINIS

SENSE FIADOR

LA MES IMPORTANT EN EL RAM

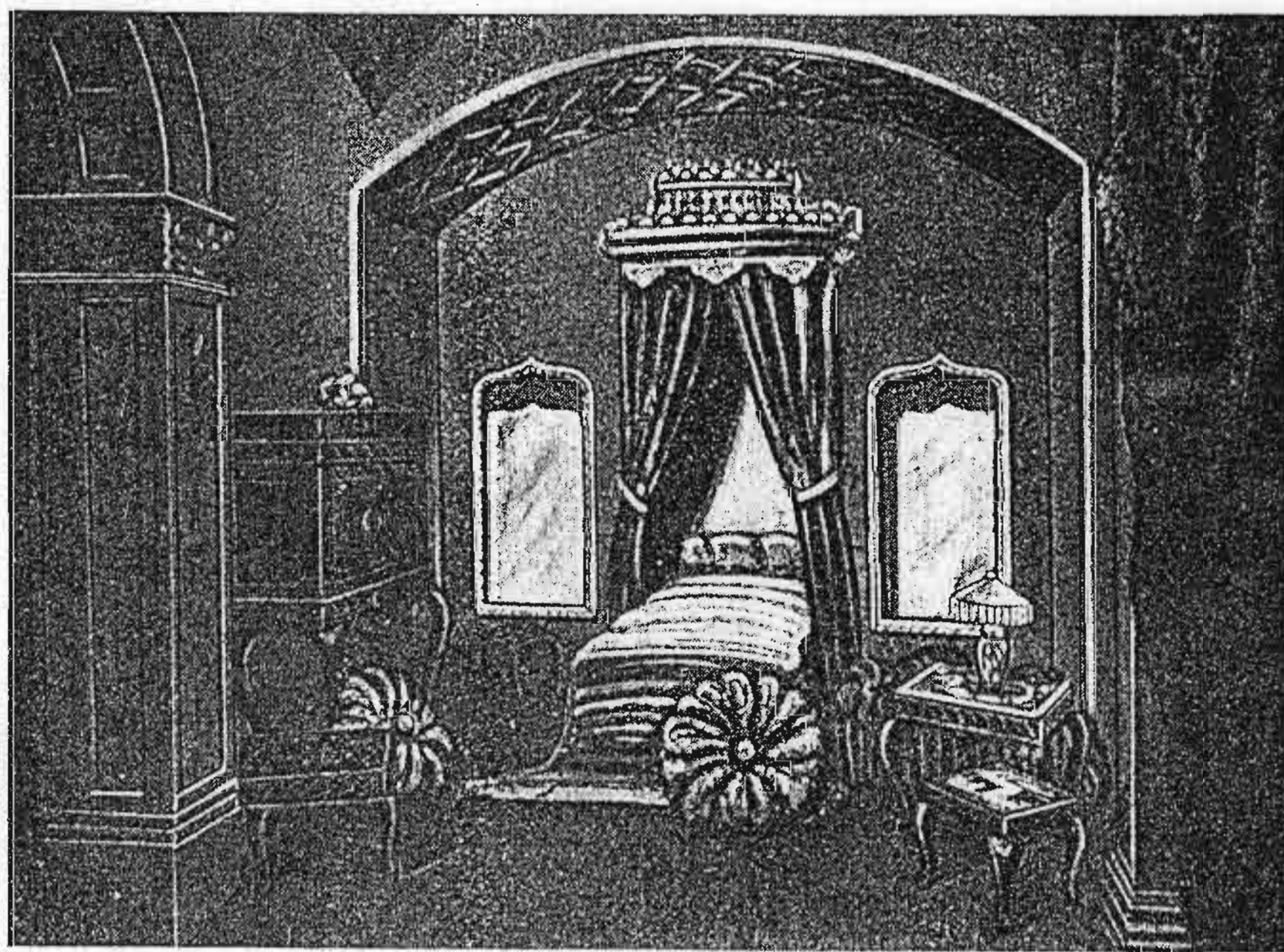

Especialitat en els mobles d'estil Japonès,
Renaixement, Chippendale, Lluís XVI
i en tota mena d'encàrrecs.

VISITAR AQUESTA CASA ES COMPRAR

49, RONDA SANT ANTONI, 49

DORMITORIS

compostos de:

1 armari dues llunes
1 llit de matrimoni
1 tocador
2 tauletes de nit
2 cadires tapissades i
2 pedestals
per 15 pts. setmanals



MENJADORS

compostos de:

1 bufet
1 trinxant
1 taula automàtica
6 cadires tapissades i
2 pedestals
per 15 pts. setmanals



SALONS

compostos de:

1 sofà
2 sillons
4 cadires
1 centre i
1 pedestal
per 12 pts. setmanals



REBEDORS

compostos de:

paraigüer i
2 banquetes
per 5 pts. setmanals

SECCIÓ DE
TAPISSERIA

67- Models de cuina i nevera de gas. (A.H.C.C. Hemeroteca "D'ací i d'allà". 1934-estiu)

APLICACIONS
DOMESTIQUES
DEL
GAS



CUINA DE GAS

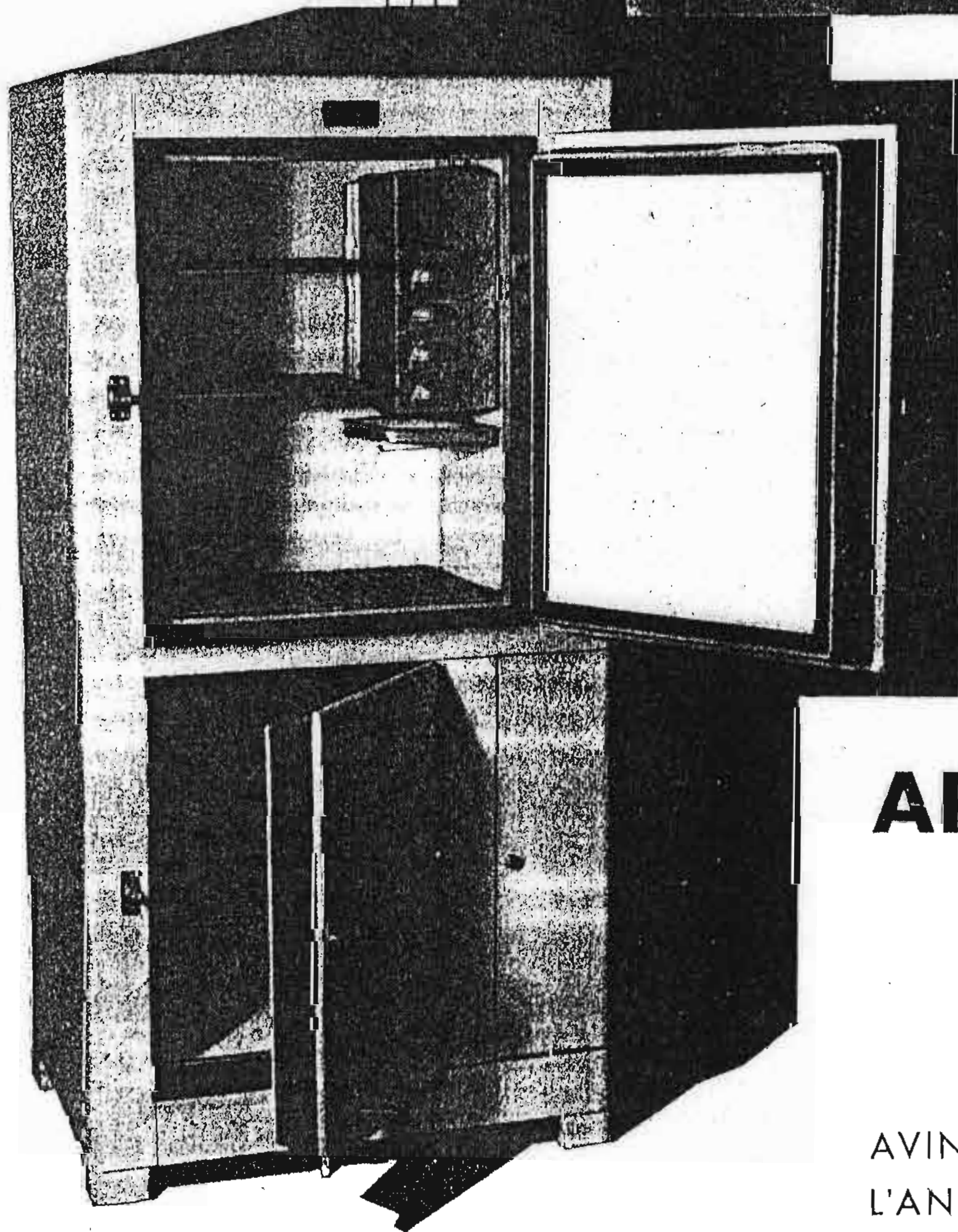
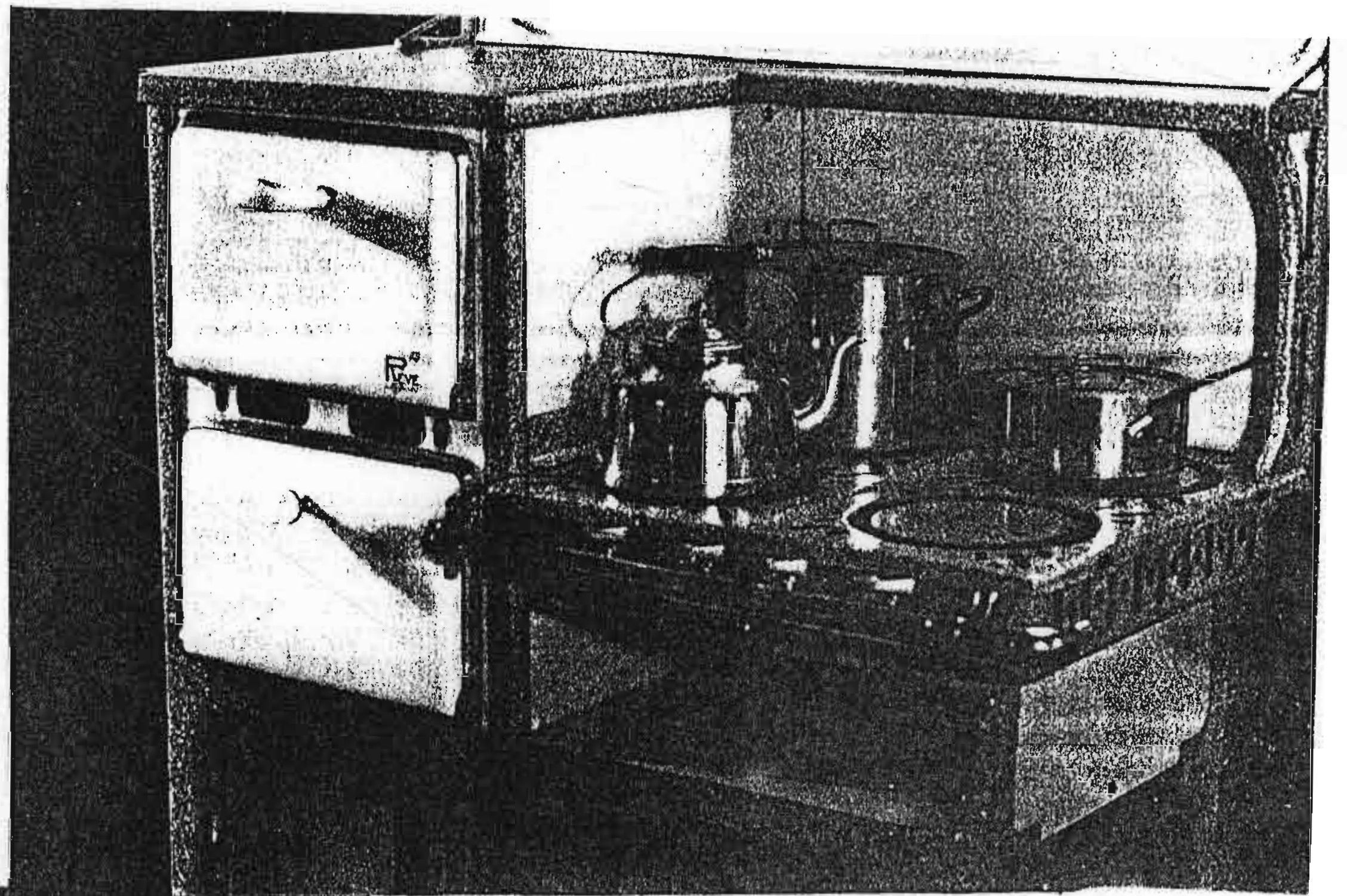

NEVERA A GAS

CONSUM MÍNIM



APLICACIONS
DEL
GAS

AVINGUDA DEL PORTAL DE
L'ANGEL, 20 - BARCELONA

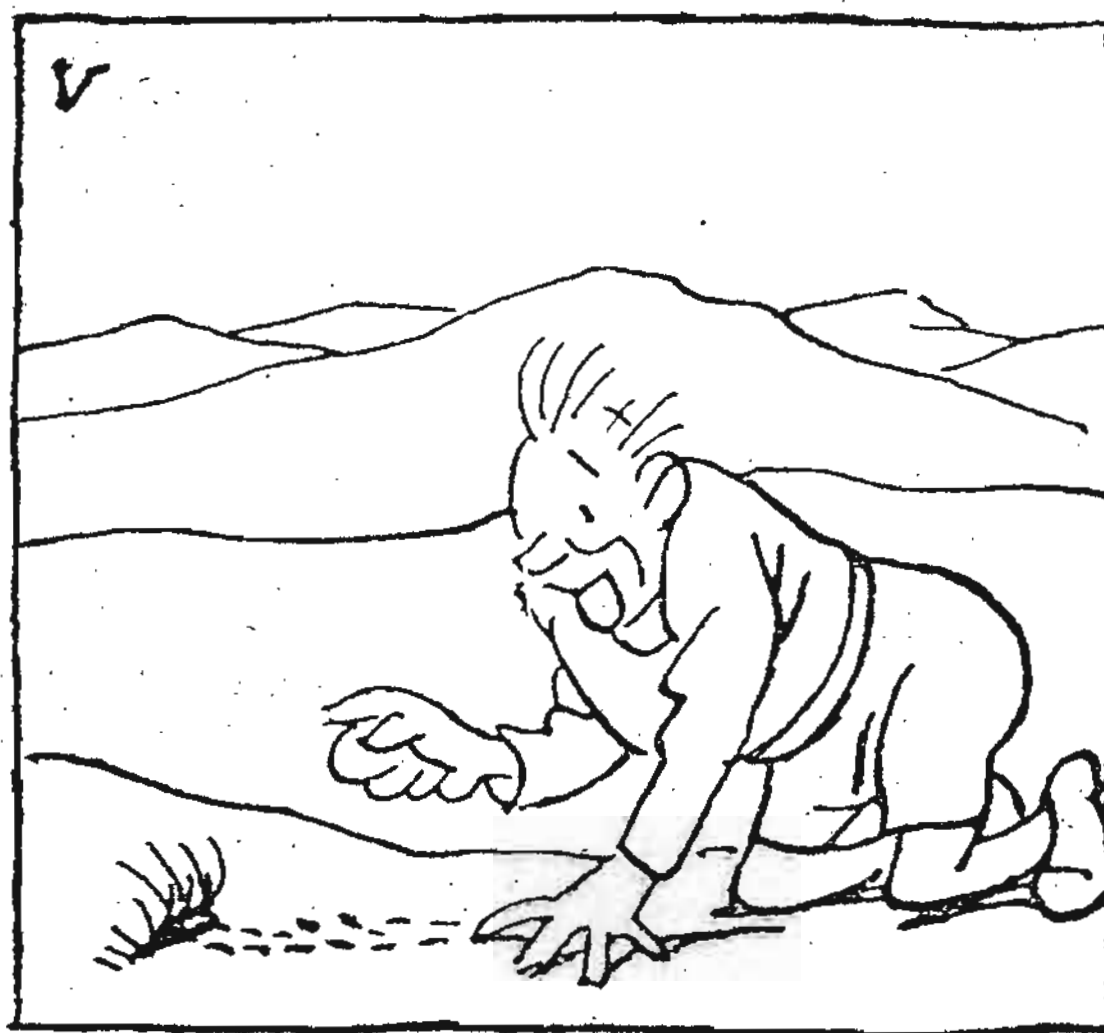

pare, sarcàstic. — Si pots procurar-te pa amb aquesta feina ridícula te la deixaré fer.

Son fill decidí prendre'l pel mot. Sense dir res més, se n'anà al camp i començà a

5- L'EDUCACIÓ: PROGRAMA PER A LA VIDA

EL CINEMATÒGRAF A L'ESCOLA PRIMÀRIA. - I

La Generalitat de Catalunya ha constituït no fa gaire un Comitè per a estudiar totes les qüestions que planteja el cinema en la vida moderna, entre elles tot el que es refereix a l'aplicació del cinema en l'ensenyament.

En aquest punt, com en molts d'altres de semblants, la Generalitat de Catalunya no pot tenir cap preocupació d'ordre estatutari.

A part del que sigui organització oficial de l'ensenyament, complirà els seus deures procurant amb totes les seves forces fomentar i millorar totes les organitzacions de cultura, siguin de la mena que es vulgui, no sols com ho faria qualsevol altra corporació pública, sinó amb la seguretat que com a representació genuïna del poble català, per damunt de la lletra de la llei que l'obliga, com ens obliga a tots, té una missió d'ordre espiritual que només ella pot complir autoritzadament, que és la de donar un esperit a les institucions de cultura i d'imprimir l'orientació única que poden tenir com a instruments de formació del nostre poble. Per això el Comitè del Cinema de la Generalitat de Catalunya-es planteja la qüestió del cinema en l'ensenyament en tota la seva integritat, mirant de trobar la fórmula d'implantació d'aquest nou instrument de cultura. Aquesta qüestió presenta dos aspectes cabdals: un de purament pedagògic i un altre d'organització. No hi ha possibilitat de parlar de cinema a l'escola sense instal·lacions ad-hoc i sense grans disponibilitats de material; i pel fet de què aquest material és car, difícil d'obtenir i algunes vegades raríssim, no es pot pensar amb utilitzar el cinema com a mitjà docent sense una vasta col·laboració que avui ultrapassa ja els límits de les fronteres nacionals. En pocs casos l'organització, la col·laboració i la solidaritat seran tan indispensables i tan útils com en aquest del cinema. Ni la producció del film pot ésser una cosa esporàdica ni la seva utilització pot tenir un caire exclusivament domèstic. Una institució sola, per molt que faci, no tindrà recursos suficients per utilitzar la pel·lícula com a mitjà docent amb tota l'eficàcia.

59- Enunciat de deu normes cíviques per als nens nord americans
(A.H.C.C. Hemeroteca. "El lirio de S. Antonio" núm.250 pàg.
152. 1924-octubre)

El Decálogo cívico del niño en los EE. UU.

1.º No destruiré ningún árbol, ni tampoco ningún jardín en el que vivan flores y plantas.

2.º No escupiré en los tranvías, ni en las clases ni en las aceras de las calles.

3.º No rasgaré ni echaré trozos de papel en los lugares públicos.

4.º Protegeré las aves y animales.

5.º Usaré de un lenguaje correcto y obraré con prudencia.

6.º Ampararé la propiedad privada a la vez que la mía.

7.º Prometo ser ciudadano leal y sincero.

8.º Seré cortés y justo con las personas.

9.º Respetaré la autoridad y le prestaré mi auxilio.

10 Procuraré formar una base de ahorro y no gastaré más de lo que ganare.

No hay que echar en olvido que para cumplir estos diez propósitos, muy loables, es camino facilísimo la guarda del Decálogo divino.

70- Enunciat de deu regles de conducta. (A.H.C.C. Hemeroteca. "El lirio de S. Antonio" núm.250. pàg.153. 1924-octubre)

Diez reglas de conducta

Hay diez reglas de conducta excelentes, que jamás producirán arrepentimiento a quienes las pongan en práctica:

1.ª Hacer bien a todo el mundo.

2.ª No hablar mal de nadie.

3.ª Reflexionar mucho antes de decidirse en cuestiones de importancia.

4.ª No rehusar nunca el hacer servicios cuando se pueden hacer sin ir contra la propia conciencia.

5.ª Callar cuando se siente irritado.

6.ª Socorrer a los desgraciados.

7.ª Confesar los propios errores.

8.ª Tener paciencia con todo el mundo, sobre todo con el pobre marido.

9.ª No enconar las discusiones.

10 Desconfiar de lo que cuentan los murmuradores, arrojando de nuestra mente con desprecio lo que allí hayan llevado aquéllos.

- 71- L'article dóna molta importància a intercalar les hores d'estudi de l'alumne amb hores de joc. (A.H.C.C. Hemeroteca. "Boletín Oficial del Obispado de Lérida". 1916-novembre-30)

... El profesor, que lo es el de Madrid D. B. DE MINGO, cree tan necesarias las recreaciones en los días lectivos o de hacienda, que preconiza el juego antes, en medio y después de la clase; queriendo que, como es de razón, el tiempo del juego sea proporcionado a la edad. Así no permite más de media hora de trabajo a un párvulo sin que le corresponda, cuando menos, otra media de recreo, y para los mayorcitos exige que a una hora de trabajo corresponda, cuando menos, media de juego ². El médico de que os hablaba, el DR. PI Y SUÑER, aun reconociendo lo difícil que resulta en estas cosas marcar límites precisos, fundándose en pareceres autorizados y en la propia observación, sostiene que «de los siete a nueve años no debe clase alguna alcanzar más de una hora, separadas unas de otras por descansos de 15 a 20 minutos; de los nueve a los doce años se pueden permitir clases de cinco cuartos de hora, y aun, en algunos, pero sólo a título de excepción, clases de hora y media; de los doce a los quince años el tipo de duración puede ser el oficial de hora y media» ...

72- Propaganda del Col.legi Hispano-francès en la qual s'explica l'estil d'ensenyament, les condicions d'admissió, l'equip que han de dur les internes, els preus, etc... (A.H.C.C. Programes 1900-1906. 1904-06 Ensenyament)

Condiciones de Admisión

El Establecimiento admite pensionistas, medio pensionistas y externas.

Para la admisión de una interna ó medio pensionista se necesita:

- 1.º Tener cinco años cumplidos.
 - 2.º Que esté vacunada y no padezca enfermedad crónica ó contagiosa.
 - 3.º Presentar la fé de bautismo y una nota en que se manifieste si la alumna está ó no confirmada.
- Las externas son admitidas á la edad de tres años.

Equipo de las Internas

Cada pensionista debe traer su cama con su correspondiente equipaje y un vestido negro. Lo demás del ajuar es á voluntad de las familias. Todas las prendas deben ir marcadas con el número que á cada alumna se le señale.

Pensión

El precio de la pensión es de 600 pesetas para las pensionistas y 300 pesetas para las medio pensionistas, pagaderos en tres plazos adelantados: el 1.º el día de entrada en el Colegio; el 2.º á principios de Enero y el 3.º á principios de Abril. Un trimestre comenzado y no concluído debe pagarse íntegramente. Sin embargo, en caso de enfermedad, ó si por motivos graves tuviese que despedirse á una alumna, antes de concluir el trimestre, la Dirección abonará á los Padres ó Tutores la cantidad correspondiente.

En el importe de la pensión no van comprendidos los gastos de lavado, planchado y compostura de ropa, ni tampoco las clases de adorno cuya retribución mensual es como sigue:

Solfeo	2 pesetas
Piano 3 lecciones semanales	5 "
Piano lecciones diarias	10 "
Dibujo lineal	3 "
Dibujo y Pintura	6 "

Cada trimestre se informará á las familias de la conducta y aplicación de sus hijas.

Educación-Instrucción

Las Señoritas reciben en este Colegio una sólida y completa educación, con todo el perfeccionamiento que las circunstancias actuales exigen. En consecuencia, las Religiosas viven con las educandas, como madres con sus hijas, aprovechando todas las ocasiones para formar su corazón y su carácter y desenvolver en ellas las cualidades necesarias para ocupar en su día, dignamente, el puesto señalado en la familia y en la sociedad.

El fin principal que se proponen las Profesoras, es dar á sus alumnas una sólida instrucción cristiana y obtener una excelente cultura de sus facultades morales é intelectuales.

Todas las Profesoras poseen los títulos académicos exigidos en Francia, pudiendo ser los estudios seguidos en este establecimiento docente, tan extensos y profundos como las familias deseen.

- 73- Propaganda del Col·legi d'Ensenyament Secundari on s'especifica el contingut acadèmic, donant detalls del que menjaran, l'aixovar i vestuari que necessitaran els alumnes etc... (A.H.C.C. Programes 1900-1906. Ensenyament. Curs 1900-01)

PARTE ECONÓMICA

En este Colegio se admiten pensionistas, medio pensionistas, recomendados y externos, debiéndose sujetar todo alumno al Reglamento del Colegio y seguir las prácticas religiosas en él establecidas.

Nuestro Pensionado, á pesar de lo muy económico de sus precios, ofrece á sus alumnos un tratado esmerado que puede competir con el de los establecimientos de su clase mejor montados. El servicio será: por la mañana chocolate; al medio día sopa variada, buena olla, un principio, también variado, y postres; para la merienda pan y fruta, y por la noche ensalada ó sopa de pan, verdura cocida ó legumbres y un principio.

Todo mes empezado ó terminado, deberá ser satisfecho por entero, corriendo á cargo de los alumnos los gastos de médico y farmacia, como también los honorarios por las clases y conferencias especiales.

AJUAR Y VESTUARIO

El ajuar se compone de cama con *sommier*, un colchón, una almohada con tres fundas, dos mantas (una de lana y otra de algodón, ó ambas de lana), cubrecamas, cuatro sábanas, cuatro toallas, cuatro servilletas, alfombra, vaso de noche, palanganero, caja de aseo con peine, tijeras, cepillo, etc., y cubierto.

El vestuario se compone de una blusa de reglamento para diario, gorra de uniforme, como único distintivo para las salidas, y demás ropa de vestir y blanca, debiendo llevar ésta las iniciales del alumno.

NOTA 1.^a Para mayor comodidad, el establecimiento facilita cama con *sommier*, colchón, guarda-ropa, palangana, palanganero y cubierto, mediante la retribución anual de 12 pesetas.

NOTA 2.^a El tiempo hábil para la matrícula será del 15 al 30 de Septiembre y para los que deban matricularse en el primer curso del Bachillerato es necesario que oportunamente envíen á esta Secretaría la partida de bautismo.

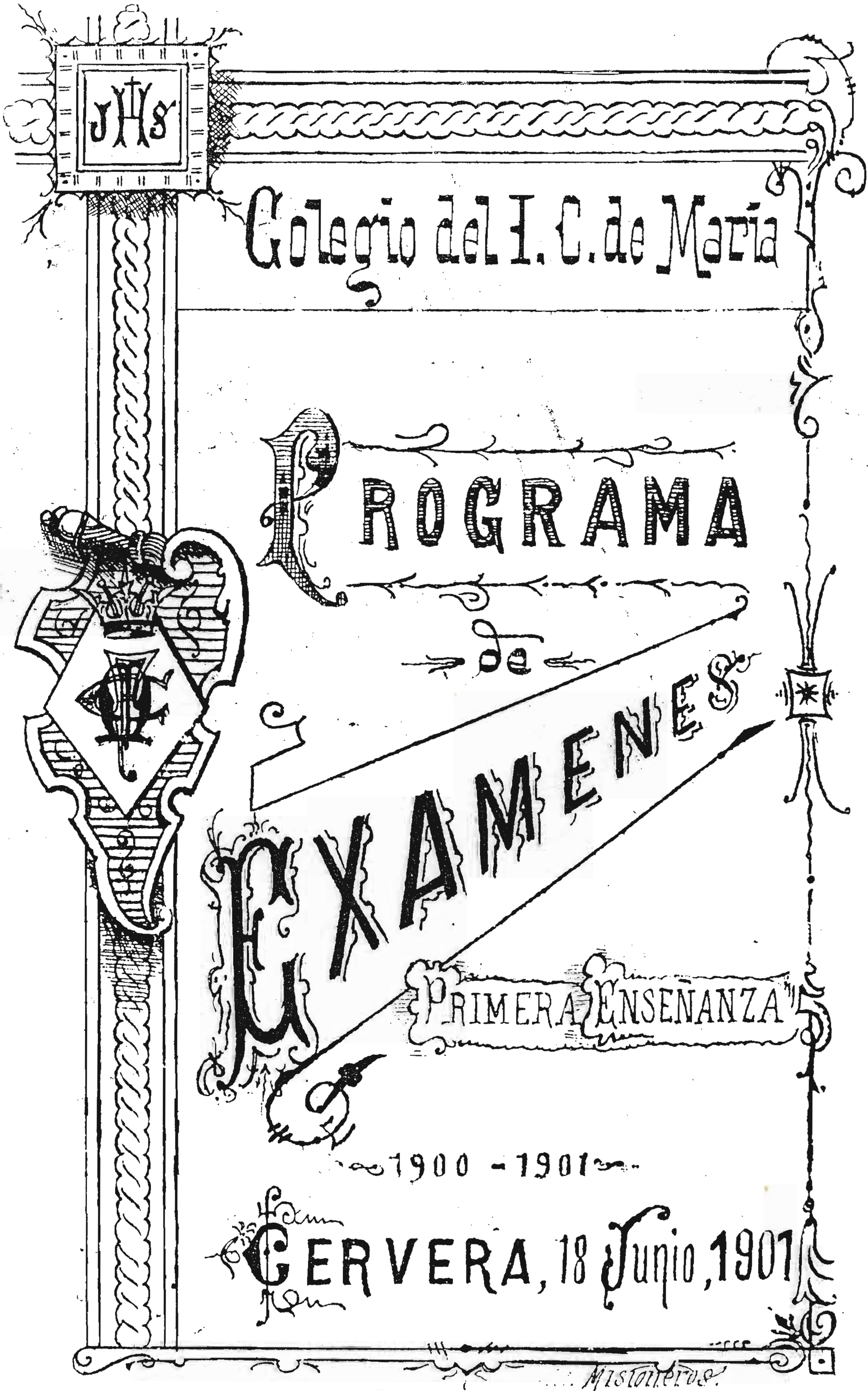

CLASE SUPERIOR

1. Discursito de apertura.
2. Exámen de Doctrina Cristiana.
3. Id. " " Historia Sagrada.
4. Id. " " Lectura.
5. Id. " " Gramática Castellana.
6. Id. " " Lengua Francesa.
7. Exhibición de cuadernos de traducción.
8. Exámen de Aritmética y Cálculo mercantil.
9. Exhibición de cuadernos de id.
10. Exámen de Teneduría de Libros.
11. Exhibición de los libros Diario y Mayor.
12. Dialogo: *Le grandeur et son jardinier.*



13. Fábula: Los dos almendros.
14. Exámen de Geografía.
15. Id. " " Geometria.
16. Exhibición de Cuadernos de Geometria.
17. Exámen de Historia de España.
18. Id. " " Ciencias Naturales.
19. Id. " " Agricultura.
20. Exhibición de cuadernos de Escritura.
21. Exámen de Urbanidad.
22. Exhibición de láminas de Dibujo.
23. Fábula: La Mariposa.

PROGRAMA

PRIMERA PARTE

Saludo, *discurso*, por la Srta. Montserrat Llobet.
 Algunos proverbios, por las Srtas. Mercedes Miró, Montserrat Durán, Mercedes Codina, Ramona Jené, Montserrat Capell y Antonieta Ferrán.
 Los deseos de mi corazón, *poesía*, por la Srta. Anita Marimón.
 Rondallà celestial, *cuento*, por la Srta. Conchita Franquesa.
 Patrie, Fe y Amor, *poesía*, por la Srta. M.^a Luisa Llobet.
 Nada te turbe, *canto*, Coro de Señoritas.
 El eco del torrente, *poesía*, por la Srta. Pepita Foix.
 Varios ejercicios, por las Parvulitas.
 Nocturne (Field) *piano*, por la Srta. Carlota Recaséns.
 Discurso, por la Srta. M.^a de los Dolores Codina.
 ¿Quién es ella?, *poesía*, por la Srta. Teresina Recaséns.
 Lo plat d' escudella, *poema*, por la Srta. Maria Codina.

SEGUNDA PARTE

Debate de varias asignaturas, por las alumnas vigiladas Srtas. Dolores Codina, Montserrat Llobet, Pepita Foix, Carlota Recaséns, Anita Marimón, Conchita Franquesa, Teresina Recaséns, Montserrat Salvia, Mercedes Miró, Montserrat Durán y Mercedes Codina.
 Los dos aucells, *poesía*, por la Srta. Dolores Fusté.
 Himne a la Sagrada Família, *canto*, Coro de Señoritas.
 Discurso, por la Srta. Carlota Recaséns.
 Lectura de Notas y distribución de Premios.

Secretaria,
 Srta. Joaquina Durán

N. B.—El día 2 de Julio se abrirá la exposición de labores y otros trabajos escolares que podrá visitarse de diez a doce y de cuatro a seis, hasta el día diez.

76- Necessitat de jocs diferents pels nens i les nenes. (A.H.C.C. Hemeroteca. "Avant". 1932-febrer-6)

Tractàrem primer dels nois. Hem dit que la persona major en aquest cas només aporta els mitjans. Es natural que l'infant obri segons aquest mitjà del que se segueix que només ens caldrà estudiar-los per veure les reaccions que produiràn en l'infant. S'ha dit, en primer terme que no se li deu inspirar l'esperit bel·lic per mitjà dels soldats, guerrers entre moros i cristians, lladres i policies etc. ¿Però es que es pot estar el noi quiet a casa sense fer res per no jugar als jocs anteriors? No, l'instint natural no li permet. El noi necessita gastar les seves forces que resten durant la nit. Serà doncs el cas de buscar un joc que li serveixi de exercici i no li exciti l'esperit bel·lic. Aquest el trobarem en el clàssic «jugar a fet» que ademés l'ensenyarà a ésser llest; en les carreres de totes classes. Però encara és millor a l'infant ensenyar-li l'esperit de col·lectivitat que tant manca a la nostra terra. Com es pot aconseguir? De petits amb jocs col·lectius procurant no crear la distinció de classes. Mes endavant es deu buscar la col·lectivitat en l'esport i finalment en els treballs i interessos comuns.

Els joguets que se'ls comprin deuen ademés de distreure'ls ésser útils en algun sentit. Considero jo un gran mal fer present a un infant d'un billar, ja que aquest sols el pot portar de major al vici. Els objectes més indicats per a l'infància son aquells que aguditsen l'enginy per ex. trenca-caps, mecanos, constructor de suro, fusta etc., que exercitin la memòria, que puguin crear un sentit pictòric en la imitació dels dibuixos, etc.

Correspón ara parlar de les noies. La diferència essencial està en que les noies no senten tant la necessitat que tenia el primer de no estar quiet. Doncs be, suplirem en ella l'esbarjo necessari del noi, per l'educació de la maternitat que s'acostuma a cultivar per mitjà de les nines. No vull dir per això que la noia no necessita esbarjo, si que en necessita, però no tant com el noi. Tampoc es deu oblidar que entre els joguets de les noies ni hauràn que faran més mal que bé per exemple els que les volen encaminar cap a la frivolitat, condició que massa que l'adquiriràn quan l'edat els ho requereixi. en el seu lloc podem posar-hi fireta, cuines petites etc.,.

Per a finalitzar després d'haver parlat de l'educació voldria recalcar el sentit del deure, que deuen inspirar els pares als seus fills i voldria recalcar-els-hi també com es de gran la seva tasca puig d'ells ha de nèixer la generació venidera.

77- Rosa Sensat defensa que la dona, per poder exercir la seva independència, ha d'estar educada. (A.H.C.C. Hemeroteca "Claror". Capsa 54. 1935-juny)

Sabrà la dona fer un bon ús d'aquesta independència i d'aquests drets? ¿Els utilitzarà per a la seva elevació espiritual i exaltació de la seva pròpia feminitat? ¿La portaran, al contrari, a una deformació de les seves qualitats característiques, a un afebliment de les virtuts i essències que corresponen a la seva naturalesa? Les preocupacions intel·lectuals, la prestació de les seves activitats a la política, als negocis, a les institucions d'ensenyança, a les professions liberals, no l'apartaran de la seva llar, on pot i deu exercir la més gran de les influències per al perfeccionament de les societats humanes?

Aquests interrogants dels estadistes i sociòlegs curosos de la conservació de la família tenen una justificació si ens pensem a considerar atentament el caire que pren l'actuació de la dona d'avui, excessivament preocupada per les diversions i banalitats d'una vida frívola i vulgar. Podríem resumir en un sol mot els defectes capitals d'aquesta actuació de moltes dones, massa per dissort: la inconsciència. Inconsciència de la seva dignitat de dones; inconsciència dels seus deures dintre de la llar i fora d'ella; inconsciència de la seva missió social i de la força i valor que la seva condició efectiva i fina sensibilitat pot projectar sobre la vida humana. Aquesta inconsciència és efecte d'una manca de cultura.

El problema que ens preocupa és, doncs, un problema d'educació, de preparació de les dones per a posar-se a to amb els nous corrents socials i poder comprendre l'abast i el sentit de les lleis que les han redimides de l'opressió i de l'esclavatge, així com fer-se càrrec de les responsabilitats que contrauen en fer ús de la llibertat i independència que d'avui endavant poden gaudir. Potser es creu massa en l'eficàcia dels preceptes legislatius, quan està demostrat que moltes vegades no han servit pràcticament per a millorar els costums ni el caràcter dels pobles. En el nostre país sobren lleis i manca educació. Propugnar, doncs, perquè s'arribi a assolir aquesta educació que formi la personalitat de la dona com a tal dona, amb tota la plenitud i dignitat que el mot enclou, és contribuir a una obra altament social i patriòtica. Provem de concretar en poques paraules les directrius d'aquesta educació:

La dona s'ha d'educar primerament per a bastar-se a si mateixa a fi de conquistar la seva independència econòmica i poder portar al matrimoni una idealitat i un afecte, i no la mira egoista d'una solució al problema de la vida. La dona s'ha d'educar pensant que pot ésser esposa, la companya de l'home, l'amiga fidel que s'interessi pels seus treballs i hi pugui col·laborar si és precís, resolent junts els problemes de la llar amb completa compenetració d'esperit. La dona s'ha d'educar tenint en compte que pot ésser mare i ha de dar a la pàtria fills forts, sonament constituïts, moralment educats i socialment útils. La dona, per fi, s'ha d'educar per a complir, fora del paper d'esposa i mare, amb el deure de contribuir als grans ideals del progrés moral i material que sostenen la vida dels pobles. Hem d'aspirar a un tipus de dona sòlidament instruïda, capaç d'elevat-se a les esferes intel·lectuals i de l'art i preocupar-se desinteressadament per tots els problemes socials, alhora que dona de sa casa, inspiradora de bellesa i de gràcia a la llar i ennoblidora de les funcions domèstiques, redimint-les de la rutina per les llums i descobertes de la Ciència.

Així procurarem que la dona moderna sigui una síntesi de la dona espiritualment independent i culta i de la dona plena d'amor i d'abnegació pels seus i que fa de la llar el redós amable i pacífic on regna l'ordre i la previsió i on es conreen les essències més pures de l'honradesa i de la virtut.

LES DONES QUE PLAUEN ALS HOMES

Tots els homes admirem la dona que sap desvetllar una serena simpatia, sap dissimular els seus defectes, si en té, i elogiar les seves qualitats, i si la dona posseeix un gram tan sols de diplomàcia, el seu triomf és gairebé segur.

Les dones més populars que jo conec, són: generalment plenetes de carn, més que no pas primes, molt llestes i quelcom egoistes. A aquestes dones els homes ens les disputem. Per què? Doncs us diré que la majoria d'elles són intel·ligents, saben elegir una conversa i conduir-la en una forma que ens plagui a nosaltres, no s'excedeixen en comentaris referent a les persones de les quals parlen, encara que en tinguin formada una opinió definitiva i saben adaptar-se i escoltar les opinions dels que parlen amb elles.

Ja sé que alguna de vosaltres em dirà que aquestes dones pateixen el greu defecte de la insinceritat. Possiblement és així! Però l'experiència demostra que l'home fuig de la que procedeix en forma diferent.

Després, hi ha una altra cosa molt important i que no cal oblidar mai.

Els homes no desitgen que la dona que els interessa sigui més intel·ligent que ells.

Es consideraran sempre en una situació d'inferioritat desventajosa i això els produeix una contrarietat enutjosa.

Degut a això, la dona ha de procurar trobar-se al corrent dels esdeveniments generals a fi de poder parlar amb ells sense cometre ridículs errors. Però la seva intel·ligència deu indicar-li fins quin punt ha de portar els seus coneixements.

Encara que tingui dots de dir i opinar millor, ha de contenir-se perquè l'home resti sempre amb la impressió que ella ignora el que ell sap.

Això li plaurà i es sentirà satisfet perquè haurà trobat una companya intel·ligent, encara que «no tant com ell».

Després d'això segueix l'arranjament personal.

Es sorprenent el que una dona pot assolir si sap escollir un vestit i arranjarse bé el rostre, el cabell i altres detalls que poden contribuir al bon conjunt.

I si hi afegiu una encisadora rialla, la dona resultarà irresistible per al més indiferent.

M'heu comprès, lectores. Mans a la tasca i agraiu-me la idea.

79- En la descripció de les qualitats femenines es defensa la intel·ligència (A.H.C.C. Hemeroteca "La dona catalana. núm. 585. 1936-desembre-18)

Les qualitats intel·lectuals serveixen per al triomf de la dona? Mai, mil vegades infantil és creure-ho. En l'aspecte triomfador sentimental no serveixen per a res, sinó tot el contrari, molesten l'home llatí, menys el francès, que admira i estima la dona de dots intel·lectuals. L'home d'ací té tal quantitat de prejudicis hereditaris, que entre ells, compta amb el que la dona no ha de passar davant d'ell en coneixements de la mena que siguin. Fa un segle, i potser no tant, que per tota Espanya era símbol de virtut i feminitat la ignorància de les lletres més primàries. En el segle XV a les dones els estava completament prohibit el conèixer els llibres, i sols podien cosir i brodar. I si us sembla exagerat, encara us podria contar que la gent castellana tenia per senyoriu la ignorància i vagància de les seves dones. A qui us penseu que devem el canvi de tots aquests costums,, encara que en queden rastres, i no pocs? Als americans i al Nord d'Europa. França també ha contribuït força amb la seva cultura, però el país que més atracció té per a la nostra joventut és Amèrica. Naturalment, la joventut crida la joventut.

Les qualitats intel·lectuals a la dona, a Espanya, són, avui com avui, una nosa per a la seva vida sentimental, i en canvi, cosa curiosa, una dot valiosa per a la vida domèstica, puix té més dots de comprensió, refinament, educació... Però això l'home d'ací no ho sap veure, i en té por. Ara, aquestes qualitats per a triomfar, encara que costi una mica al principi —en tot terreny de la vida social. al benestar econòmic, són imprescindibles, sense intel·ligència, i ja no cerquem al talent o al geni creador, no és pas possible surar, vèncer.

En canvi, la bellesa en la dona és el do natural que més l'afavoreix cap al triomf sentimental. I moltes vegades, al triomf de la vida econòmica, i de la llar. Ara, són glòries petites i fugisseres. I sinó, hi haurien tantes llars dissortades? En canvi, el triomf de la intel·ligència, o sigui les qualitats, perdura, i regenera la raça.

ELVIRA AUGUSTA LEWI

RESTAURANTS FEMENINS

El costum d'anar al cafè, a casa nostra, és, fins avui, solament mantingut pels homes. Poques són les dones que hi van, i molt menys les que acompanyen llurs marits. I ja no en parlem de la d'anar al restaurant a menjar o a sopar; és cosa que dintre dels nostres costums arcaics és vist amb menyspreu. Les dones «com cal» no poden anar soles al restaurant o al cafè. Amb tot, no ens podem queixar: podem anar a prendre el te, a berenar amb amigues, o soles. Tot el més; ací ja ens han fet una valla. Per ara, no podem passar endavant. I a continuació d'això, jo pregunto davant les exigències de la vida actual que ens empeny a treballar i no pas amb les condicions més còmodes ni de la manera que volguem: ¿I aquelles dones que viuen lluny del lloc on treballen? O bé, ¿les que llurs ocupacions diverses les fan moure d'ací per allà? Aquestes moltes vegades ho han de solucionar anant a una casa de dispeses, i jo us pregunto si no és pitjor haver de freqüentar el tracte de gent gairebé sempre indesitjable a l'haver de viure sola, almenys durant el dia.

En altres indrets hi ha restaurants solament freqüentats per dones; uns amb més luxe que d'altres. Penseu amb quina llibertat d'ànim una pot pensar que durant unes hores o altres té el descans d'anar al «seu» restaurant, seure i estar-se l'estona que vulgui: llegir els diaris, o no fer res. Sense tenir la necessitat d'entrar en la intimitat d'una família més o menys grollera, que es baralla, que es maltracta, que té el pis mig brut, o una casa trista; que, de més a més, tafaneja el què guanyes, qui ets, i el que fas. Tot això tan insuportable que resulta ésser la manca de respecte al pròxim. Si la gent visquéssim més sols, i sobretot les dones, valdriem molt més, puix que conservarien sencera la seva personalitat que, procedint de l'altra manera oposada, és difícil que la pugui conservar.

I pensareu que aquesta independència necessària és perillosa, que pot malmetre la dignitat femenina? O la moral? Res d'això; no és per ací que la moral d'una noia es pot fer malbé, al nostre entendre. Molt més pot passar anant de dispesa, on l'exemple no crec que sempre sigui edificant. En el restaurant femení, quin mal exemple pot haver-hi? Cap. Només que ací hi ha la por d'anar sola, dificultat que en altres països està ja superada per l'educació i el respecte en el carrer amb les quals l'home tracta la dona desconeguda. Virtut que encara no li coneixem ni la llavor. I, és clar, no podent anar sola, es fa difícil que es creï un ambient propici per a les dones. A més, cal dir, per altra banda, que són molt poques les que sincerament tenen la necessitat d'aquesta llibertat o desimboltura ben entesa, puix la majoria sols van a un lloc quan saben que també hi van xicots. Vet ací el fracàs de les reunions i clubs femenins: no hi ha homes, no hi ha concurrència.

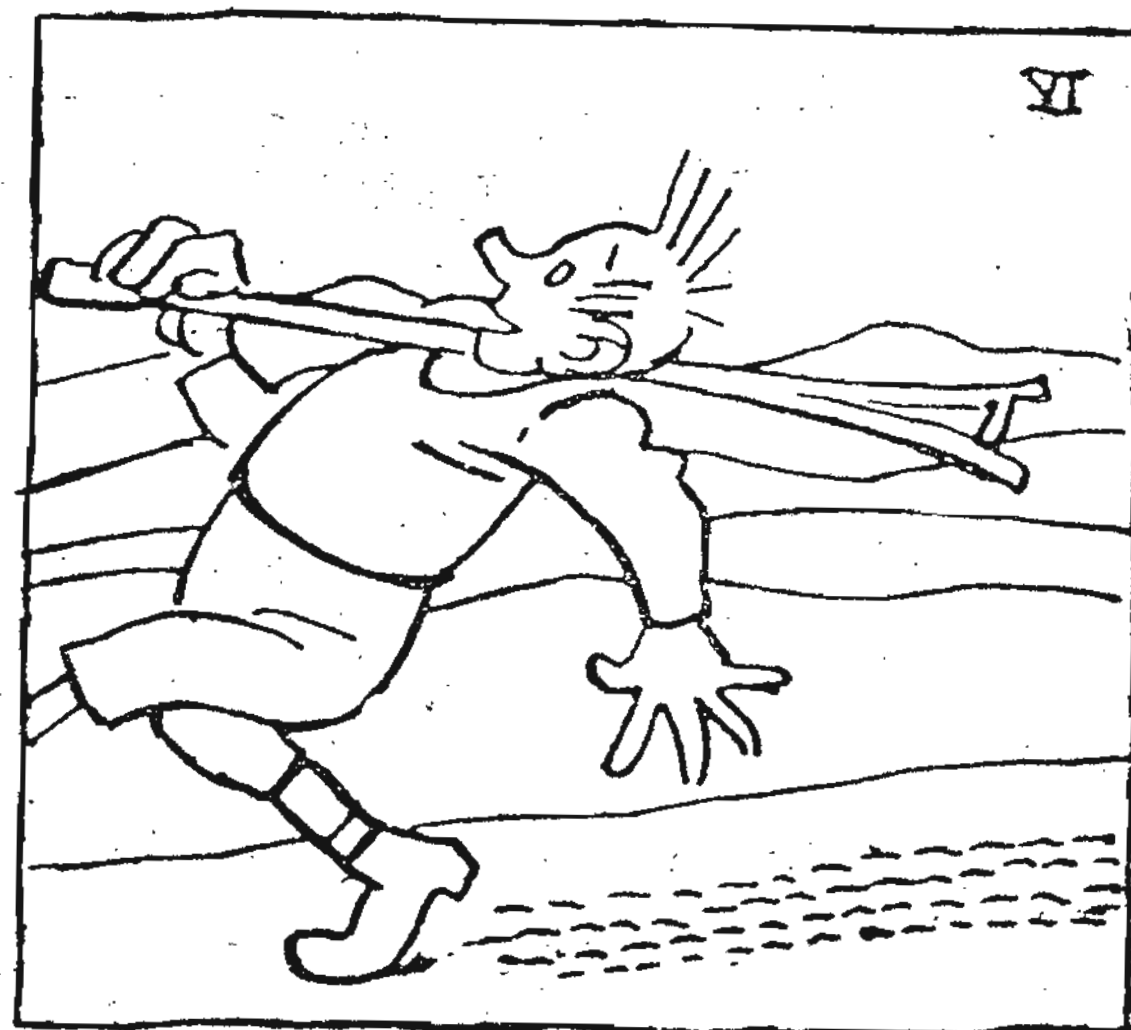

domesticar les formigues de tres o quatre formiguers. Al cap de dos dies justos, un magnífic exèrcit d'aquests himenòpters el seguia a tot arreu i obeïa les seves ordres.

6- LA HIGIENE I LA CIÈNCIA AL SERVEI DE LA SALUT

- 90- S'ofereixen dues dides que volen criar un infant a la casa dels seus pares. (A.H.C.C. Hemeroteca. "Diario de Barcelona. núm.165. 1821-juny-14)

Nodrizas En la calle del Conde del Asalto, frente casa Galofre, número 2, cuarto piso, darán razon de una ama que tiene la leche de mes y medio, y desea criar en casa de los padres de la criatura.

Cualquiera que necesite una ama que tiene la leche de cuatro meses, y desea criar en casa de los padres de la criatura, acuda á la calle de San Pablo, casa de un sastre, núm. 8, que le darán razon.

- 91- Nou sistema descobert per a la correcta aplicació de sangoneres. (A.H.C.C. Hemeroteca. "Miscelánea de las Artes. núm.3. pàg.329. 1849-abril-15)

DESCUBRIMIENTO.

Nuevo proceder para aplicar las sanguijuelas.

Este proceder consiste en tomar una manzana, cortarla en dos partes, y de una de ellas separar el parenquima, y así hacer una especie de casquete. Se meten en él las sanguijuelas y se coloca sobre la parte en que se las quiera aplicar. Estos anélidos excitados sin duda por la repulsion que experimentan por el zumo ácido de la manzana, se agarran inmediatamente á la piel.

Este medio tiene tambien otra ventaja, á saber, que puede hacerse uso de él en las superficies mas irregulares. En efecto, los bordes del casquete de manzana pueden ser cortados de manera que se adapten á todas las desigualdades que se presenten en las diversas partes del cuerpo.

Si se quiere hacer agarrar las sanguijuelas en un espacio muy reducido, se puede tan sólo separar una pequeña porcion de la manzana en vez de cortarla por el medio, y no dar á la abertura por donde ellas deben salir sino el grandor necesaria.

- 92- Es parla que els canvis de temperatura afavoreixen els constipats i dóna remeis per no patir-los. (A.H.C.C. Hemeroteca. "Miscelánea de las Artes" núm.4. 1849-abril-22)

ENFERMEDADES REINANTES.

Con razon se dice que el clima de Barcelona reúne á lo hermoso lo saludable. Atravesamos la Primavera, y, á pesar de estas repentinas variaciones atmosféricas, no se ha notado ninguna enfermedad grave; todas las que se presentan son sumamente leves. Ligeros catarros, inflamaciones en la garganta, el sarampion, y fiebres eruptivas en las criaturas, tal es lo que se ha observado. Dichas enfermedades ceden fácilmente á beneficio de los sudoríficos, como los influsos de flor de malva, de violeta, de borraja, los atemperantes y los baños de piés. Rara vez se tiene que acudir á las sangrias, porque los síntomas inflamatorios desaparecen con los referidos medios. Atendidos estos repentinos cambios de atmósfera, preciso es, como dijimos en nuestro primer número, vivir precavidos, y tener presente aquel adagio vulgar, que dice: *vale mas sudar que estornudar.*

Es causa mas que suficiente para el desarrollo de la epidemia colérica, la suciedad de las casas y de las personas, la aglomeracion de gentes en las habitaciones, los excesos en las comidas, bebidas y de cualquiera otro género, la poca limpieza en los retretes, el uso de las aguas de charcos, arroyos, ó de pozos, y finalmente, la falta de precaucion en el manejo de las ropas de los coléricos.

Por tanto; la Junta de sanidad recomienda vivamente al vecindario procuré con especial interés la limpieza personal, la de las casas, y la práctica de las demás precauciones bigiénicas que en diferentes bandos se han prescrito.

Es altamente conveniente la limpieza, la ventilacion y la desinfeccion de las habitaciones, con especialidad los dormitorios, durante la mayor parte del dia, pero cuidando de cerrar las ventanas antes de oscurecer.

Diariamente deben barrerse los suelos, valiéndose de escobas lijeramente humedecidas, ó regándoles previamente con una disolucion de sulfato de hierro, ó mejor de cobre, al diez por ciento, de ácido fénico al cinco, ó de cloruro de cal seco en la proporcion de un kilógramo por 20 litros de agua.

No se acumulará en las cocinas, ni otras habitaciones de la casa, las barreduras, restos de alimentos ú hortalizas en descomposicion, y cuando no pueda evitarse, convendrá mucho mezclarlas con cloruro de cal seco.

Las ropas sucias, los vasos de noche ú orinales, los escusados y retretes, deben ser objeto de preferente atencion, constituyendo esto seguramente la parte más importante de las medidas preservadoras.

Los retretes deben lavarse dos ó tres veces al dia, arrojando por ellos con frecuencia cantidades de agua para arrastrar las inmundicias que pudieran obstruir los conductos, y echando en seguida uno ó dos litros de alguno de los desinfectantes antes mencionados, recomendando por ser de los más baratos el cloruro de cal.

Los orinales deben lavarse diariamente con alguna de las disoluciones desinfectantes, cuidando mucho de que haya siempre en el fondo de estas vasijas una pequeña cantidad de estos líquidos, á fin de que las deposiciones se mezclen con un desinfectante.

Es de necesidad que las personas enfermas, aun cuando solo tengan una ligera diarrea, hagan uso de orinales y nunca de escusados, precaucion que tampoco estará demás en los sujetos sanos, sobre todo si de los retretes han de servirse muchos individuos.

Las personas de costumbres morigeradas y que habitualmente observan una regular higiene en las comidas, no deben hacer grandes variaciones en su régimen ordinario de alimentacion.

Conviene abstenerse de las carnes saladas, pescados pasados y toda clase de mariscos, y con especialidad de ciertas verduras como berza, coliflor, tomates, pimientos, así como del melon, sandías, pepinos y la mayor parte de las ensaladas crudas, por ser todas sustancias de difícil digestion.

Las aguas puras del manantial pueden usarse frescas, pero nunca en cantidad excesiva. Las del torrente, acequias y pozos deben proscribirse por nocivas y la de los algibes ó cisternas que pueden estar inficionadas por filtraciones del suelo, ó por materiales infectos, hay que hervirlas previamente para destruir todos los gérmenes que puedan contener. Basta un hervor de algunos minutos para conseguir esta purificacion, y á fin de devolverle el aire que ha perdido, sin lo cual sería indigesta, se la agita por largo rato, como si se la tratase de batir, ó se la trasvasa varias veces desde una vasija á otra y de regular altura. Tambien se puede filtrar haciéndola pasar al través de varias capas alternadas de arena y carbon vegetal. Durante las comidas se puede mezclar el agua con un poco de vino y en los intermedios de estas templarla, á ser posible, con infusiones ligeras de café, the, manzanilla, tila ú otras análogas.

Las bebidas heladas son muy perjudiciales y deben enteramente proibirse, como tambien el abuso de las alcoholicas. La cerveza puede usarse sin inconveniente, tanto en las comidas como en los intervalos de las mismas, aun que siempre con moderacion.

Importa mucho evitar los enfriamientos y cambios bruscos de temperatura que con tanta facilidad producen desarreglos intestinales, predisposicion abonadísima para contraer el cólera. Nunca debe pisarse el suelo con los piés desnudos, ni desabrigarse estos, especialmente si estan sudando.

De lo anteriormente dicho, se desprende lo perjudicial que es dormir al sereno, y con las ventanas de las habitaciones abiertas y conservar puesta la ropa y el calzado húmedo.

El abrigo ha de ser moderado, de tal modo, que no agovie, ni produzca sudores excesivos, pero que evite los enfriamientos. Para esto conviene usar almillas ó elásticas interiores de algodón ó lana muy finas en tiempo de calor. Tanto estas como las camisas deben mudarse con frecuencia y lo mismo debe hacerse con las ropas de las camas aireándolas además bien todos los días.

Debe tener siempre en cuenta el vecindario que el temor excesivo á la epidemia, los abusos de los placeres y las emociones vivas predisponen á contraerla; mientras que, por el contrario, con el ánimo tranquilo y la observancia de las reglas higiénicas y de desinfeccion se presenta al mal una poderosa resistencia, y se adquieren grandes probabilidades de evitar su invasion.

...

...Las ropas de paño, lana, mantas y colchones se las colocará colgadas en una habitacion que cierre herméticamente y dentro de la cual se quemarán treinta gramos de flor de azufre por cada méetro cúbico de capacidad, ó sea un kilogramo de azufre para un cuarto de cuatro metros de largo por cinco de ancho y tres de alto; la vasija en que se queme el azufre debe estar metida en otra que contenga arena húmeda. La habitacion no se abrirá antes de 24 horas.

El mismo procedimiento se emplea para desinfectar la habitacion del cólerico, y los objetos que en ella existen tan luego haya terminado la enfermedad.

Cervera: Agosto de 1885.

LA JUNTA DE SANIDAD.

Imp. de J. Solé

- 94- Diferents protestes de veïns de Cervera. (A.H.C.C. Hemeroteca. "El distrito de Cervera. núm.41. pàg.2. 1891-agost-29)

* *

Se quejan los vecinos del arrabal de San Francisco de Padua de que hace mas de quinze dias que no tienen agua los abrevaderos del citado barrio.

El lavadero despide un olor insufrible y seria conveniente se mandara proceder á quitar el fango que contiene.

* *

Al pasar un forastero frente al portal de una casa de la calle Mayor, salió una muger con un barreño de aguas sucias y se las tiró entre piernas dándole el aromático baño de piés consiguiente.

Eso en pleno dia y en plena calle Mayor dará razon sobrada al forastero para creer que en nuestra ciudad no tenemos ni Rey ni Roque.

* *

- 95- Queixes per les pudors de la costa de la Companyia. (A.H.C.C. Hemeroteca. "El distrito de Cervera. núm.41. pàg.3. 1891-agost-29)

* *

Los transeuntes que desgraciadamente tienen que pasar por la cuesta de la Companyia y callejón de la calle Nueva que conduce á la Barbacana, es muy sensible tengan que respirar la pestilente atmósfera que despiden los orines y aguas corrompidas que echan sus vecinos, y en particular la casa que dá á la Barbacana, que sin reparar en la gente que pasa, y en pleno día, echa á la calle agua de bacalao corrompida, orines y cuantas porquerias se les antoja.

96- Propaganda de vi tónico. (A.H.C.C. Hemeroteca "Ibérica".
1930-agost-2)

Prepárese Vd. mismo

un litro de vino tónico
reconstituyente

vertiendo el contenido de un frasquito
de «QUINKOLA» en un litro de vino.

«QUINKOLA» es un poderoso extracto
concentrado a base de glicerofosfatos,
quina, coca, kola, cuasia, genciana

Con «QUINKOLA»

obtendrá Vd. un litro del más rico vino reconstitu-
yente de gran utilidad y eficaz en todos los casos.

De venta en

Central de Específicos Pelayo, Pelayo, 56, y princi-
pales farmacias y centros de específicos al precio de

ptas. 3'90 frasco

- QUINKOLA • le abrirá el apetito.
- QUINKOLA • le activará las energías.
- QUINKOLA • le reforzará los músculos.
- QUINKOLA • le restablecerá el sistema nervioso.
- QUINKOLA • le devolverá la salud y los encan-
tos de la vida.



97- Consells de l'higienista per quan hom es posa malalt.
(A.H.C.C. Hemeroteca "Vida social femenina". núm.9.
1935-novembre-30)

Consells de l'higienista

Evitarem les complicacions si al començ d'un mal-estar físic prenem certes precaucions assenyades.

Una forta migranya, esgarrifances, dolors generalitzats, són símptomes d'intoxicació en l'organisme. No augmentarem pas aquesta intoxicació amb drogues violentes que aminoren les defenses naturals i amaguen els símptomes. En lloc de contrariar la naturalesa devem ajudar-la, tenint en compte els tres principis que segueixen:

Primer.—Repòs alimentari.

Segon.—Repòs muscular.

Tercer.—Repòs mental.

Primer.—*Repòs alimentari.*—Consisteix en restar 24 hores a dieta hídrica, o sigui a no prendre cap aliment i sí únicament aigua. Qualques tisanes i infusions diurètiques o refrescants: tilla, llimonada, suc de taronja, etc., afavoreixen l'eliminació de les toxines per una secreció més abundant de l'epidermis i del ronyó (mitjançant suor i orina).

Una hidroteràpia ben entesa (banys tebis, compreses sobre les regions adolorides) està molt indicada per a ajudar la desintoxicació.

Segon i tercer.—*Repòs muscular i repòs mental.*—El malalt deu restar en una cambra d'on se'n pugui renovar l'aire fàcilment. S'evitaran les anades i vingudes, les visites, les paraules inútils i les preguntes que fatiguen, per tal que el cos i l'esperit reposin conjuntament. La disminució de la tensió nerviosa i el repòs moral són necessaris per a augmentar les forces defensives de l'organisme.

Sotmesos a aquest règim, la major part de malalties disminueixen i acaben cedint. De no produir-se el millorament, devem cridar al metge: el malestar és greu i necessita de la seva llum!

La salud por las plantas

CURAS vegetales del ABATE HAMON

PIDA Vd. FOLLETO GRATIS

Maravilloso método de curación por medio de PLANTAS, descubierto por el ABATE HAMON.

Lo que dicen los curados:

La tos no me dejaba dormir

dice don José Vicedo, habitante en Elche (Alicante), Cra. de Crevillente, 9,

en el certificado de curación que ha tenido a bien mandarnos, en el cual refiere que sufría de una bronquitis con mucha tos, desde 1933, y que lo mismo en verano que en invierno siempre estaba constipado, la tos no le permitía conciliar el sueño y que con la CURA N.º 15 DEL ABATE HAMON se ha curado completamente.

LAS 20 CURAS VEGETALES DEL ABATE HAMON

poseen un extraordinario poder curativo, gracias a la perfecta capacidad de asimilación de las PLANTAS de que se componen. Ejercen una enérgica depuración y renovación orgánica que restablecen el equilibrio de la salud sin necesidad de régimen alimenticio. No perjudican ni producen trastornos porque no contienen tóxicos ni estupefacientes, sólo PLANTAS sanas y bienhechoras.

Son ECONOMICAS; sólo cuestan 25 cént. al día.

Gratis

y sin compromiso recibirá usted el interesante libro "La Medicina Vegetal", del Dr. Sabín que enseña la manera de curarse con plantas y del Boletín mensual "Lo que dicen los curados".

Nombre.....

Calle.....

Ciudad.....

Provincia.....

Mande este cupón como impreso con sello de 2 cént. a LABORATORIOS BOTANICOS Y MARINOS, Ronda de la Universidad, 6, BARCELONA.

99- Propaganda de l'aspirina "Howards" i del tabac "Tres Monjes".
 (A.H.C.C. Hemeroteca. "The Geographical Magazine" pàg. V.
 1936-gener)



See the name Howards on every tablet

WHY I SMOKE THREE NUNS

by the Vicar

First, for its fragrance. Second, for its coolness. Third, for its economy. This good Three Nuns burns so slowly, and is so entirely free from dust or waste, that I might easily pay less for my tobacco and yet be out of pocket.

'KING'S HEAD' IS SIMILAR, BUT A TRIFLE FULLER

THREE NUNS

The original tobacco of curious cut—1/2½d. an ounce

Issued by STEPHEN MITCHELL & SON, Branch of The Imperial Tobacco Co. (of Great Britain and Ireland), Ltd., St. Andrew Square, Glasgow



100- Subscripció per a la compra d'un braç ortopèdic per un obrer. (A.H.C.C. Hemeroteca. "El Sindicat". núm.84. pàg.11. 1926-desembre-31)

EL SINDICAT

11

Subscripció per a costejar la compra d'un braç postiç a l'obrer Ramon Tella Tella

	<u>Pessetes</u>
Suma anterior	76'50
Ramon Creus, de Montroig	1'00
J. G. G.	5'00
Joan Creus Valls, de Montroig	2'00
Ventura Tarruella, de Cervera	3'00
Felip Palou, de Montroig	1'00
Josep Novell, de Cardosa	1'00
Josep Novell, de Cervera	1'00
Jaume Ribera, de Ratera	1'00
Josep Queral, de Tàrrega	2'00
Jaume Albareda, de Cervera	2'00
Jaume Malet, de Cervera	2'00
Josep Lluelles, de Cervera	5'00
Jaume Oliveres, de Grañena	1'00
Jaume Niubó, de Gramuntell	2'00
Jaume Clarià, de Pavia	2'00
Ramon Vidal, de Monpalau	10'00
Teodor Pujaló, de Cervera	2'00
Teodor Bové, de Cisquella	1'00
Suma i segueix	<u>120'50</u>

Aquest número
ha estat sotmés a la prèvia
censura



Veus aquí que arribà el juuy i en Pau Pagès, d'acord amb el calendari, es posà la falc al puny i segà el blat de la feixa. Un cop segat, el dugué a l'era per batre'l.
Però, quan a l'endemà es presentà a

7- ENTRETENIMENTS PER AL LLEURE

C A Z A

CAPITULO PRIMERO.

Se prohíbe y veda enteramente el cazar en los Reynos y Provincias de Castilla la Nueva , Mancha , Andalucía , Murcia , Aragon , Valencia , Principado de Cataluña , Isla de Mallorca , y demas Lugares de puertos acá desde el dia primero de Marzo hasta el primero de Agosto de cada año ; y de puertos al mar Océano desde el mismo dia primero de Marzo hasta el primero de Setiembre ; y en todo el año los dias de nieve y los llamados de fortuna.

2.

De esta regla general de tiempo se exceptuan los conejos en los sitios vedados de todo el Reyno , pues estos se podrán cazar por sus dueños y arrendadores desde el dia de la Natividad de San Juan Bautista en adelante , hasta primero de Marzo de cada año.

4.

En el resto del año solo podrán cazar con escopeta y perros los nobles , eclesiásticos , y toda otra persona honrada de los pueblos , en quienes no haya el menor rezelo ni sospecha de exceso , y de ningun modo los jornaleros ni los que sirvan oficios mecánicos , que solo lo podrán hacer por pura diversion los dias de fiesta de precepto en que no se pueda trabajar ántes ó despues de oir Misa ; y el permiso que por este capítulo se concede á los eclesiásticos , sea y se entienda con arreglo á las disposiciones canónicas , y á la ley 47 , titulo 6. de la Partida primera.

7.

En consideración á ser no solo útil , sino casi preciso al regalo de las mesas el uso de la caza en ellas , se permiten los cazadores de oficio ; con tal de que hayan de tener licencia del Gobernador de mi Consejo , que se la concederá gratis, precedido informe de las Justicias de los pueblos de sus domicilios de que son hombres de bien y de habilidad , negándola á los diferentes vagos que suelen usar de este pretexto para sus excesos.

9.

Para cortar de raiz el perjudicialísimo abuso de cazar con perdices de reclamo , lazos , perchas , orzuelos , redes , y demas instrumentos y medios ilícitos que destruyen la caza y perjudican la abundancia y diversion , á que no ha alcanzado lo prevenido en el capítulo octavo de la Real Ordenanza del año de setenta y dos , se prohíbe absolutamente que ninguna persona , de qualquiera clase , estado ó condicion que sea , pueda tener con ningun pretexto y en ningun tiempo del año perdices y perdigones de reclamo , lazos y demas instrumentos ; pero se permite que las codornices y otros páxaros de paso se puedan cazar aun en tiempo de veda con red y reclamo de estas solas especies , con tal de que sea fuera de sembrados : y se encarga estrechamente á las Justicias que reconozcan la caza que esté de venta , y la que no se halle muerta á tiro , la den por decomisso.

Tampoco podrán los pastores , ni sus zagales, criados , ni compañeros , los segadores , ni otros mozos y muchachos , por lo comun ociosos, buscar los nidos de las perdices , no solo por el perjuicio gravísimo que se causa en los sembrados, sino porque cogiendo, como suelen , à lazo el macho y la hembra , inutilizan la cría próxima , é impiden las sucesivas, baxo la pena por la primera vez de treinta dias de cárcel , por la segunda doble , y por la tercera quatro años de presidio , si tuvieran edad para ello ; y siendo menores se les castigue á proporcion , y à los padres ó personas encargadas de su educacion , por la primera vez en tres mil maravedis , doble por la segunda , y por la tercera con treinta dias de cárcel , y apercibimiento à todos de mas graves penas , si reincidiesen , con respecto à la inobediencia , y se hace responsables à las Justicias de qualquiera disimulo ó tolerancia.

P E S C A.

15.

Prohibo generalmente el pescar en aguas dulces desde primero de Marzo hasta fin de Julio de cada año , con ningun instrumento , como no sea la caña ; y solo podrán pescar desde el dia veinte y quatro de Junio los dueños particulares ó sus arrendadores por especial Real Orden de dicho dia ocho de Junio de mil setecientos cincuenta y seis.

18.

Los menestrales , artesanos , trabajadores y oficiales mecánicos solo podrán pescar los dias de fiesta de precepto en que no se pueda trabajar, antes ó despues de la misa , en los tiempos permitidos , y usar de la caña en los mismos dias todo el tiempo del año.

102- Possible solució per espantar pardals. (A.H.C.C. Hemeroteca.
"El Sindicat" núm.95. pàg.10. 1927-novembre-30)

Per a espantar els pardals

El pardal és un dels ocells més vius. L'engany no es pot repetir gaires vegades. És inútil que pengeu parracs, mirallets, lates buides, que empalleu vestits d'homes amb careta i tot i fumant en pipa, que al cap de pocs dies es passejaren per damunt del barret i saltironejaren per la pipa. A pocs metres si porteu un bastó i feu acció d'apuntar com si fos una escopeta, ni tan sols es mouran, mentre que el més petit moviment del fusell els fa arrencar el vol.

Però, veu's ací que un periòdic anglès assegura que hi ha un procediment infal·libre i econòmic per a espantar els pardals. S'agafen pots de llauna, siguin dels de conserves de pebrots, sardines, etc., i s'hi flquen uns quants musclos; els pots, en nombre de dos o tres, es pengen als arbres, i es deixa que els musclos es podreixin, cosa que succeeix aviat. L'olor dels musclos podrits ofén o espanta tant els pardals, que ni un sol no gosa acostar-se.

El procediment essent fàcil, caldrà provar-lo.

103- Concurs de tir al colom amb la legislació corresponent per poder participar-hi. (A.H.C.C. Programes. Societat de caçadors. 1934-juliol-25)

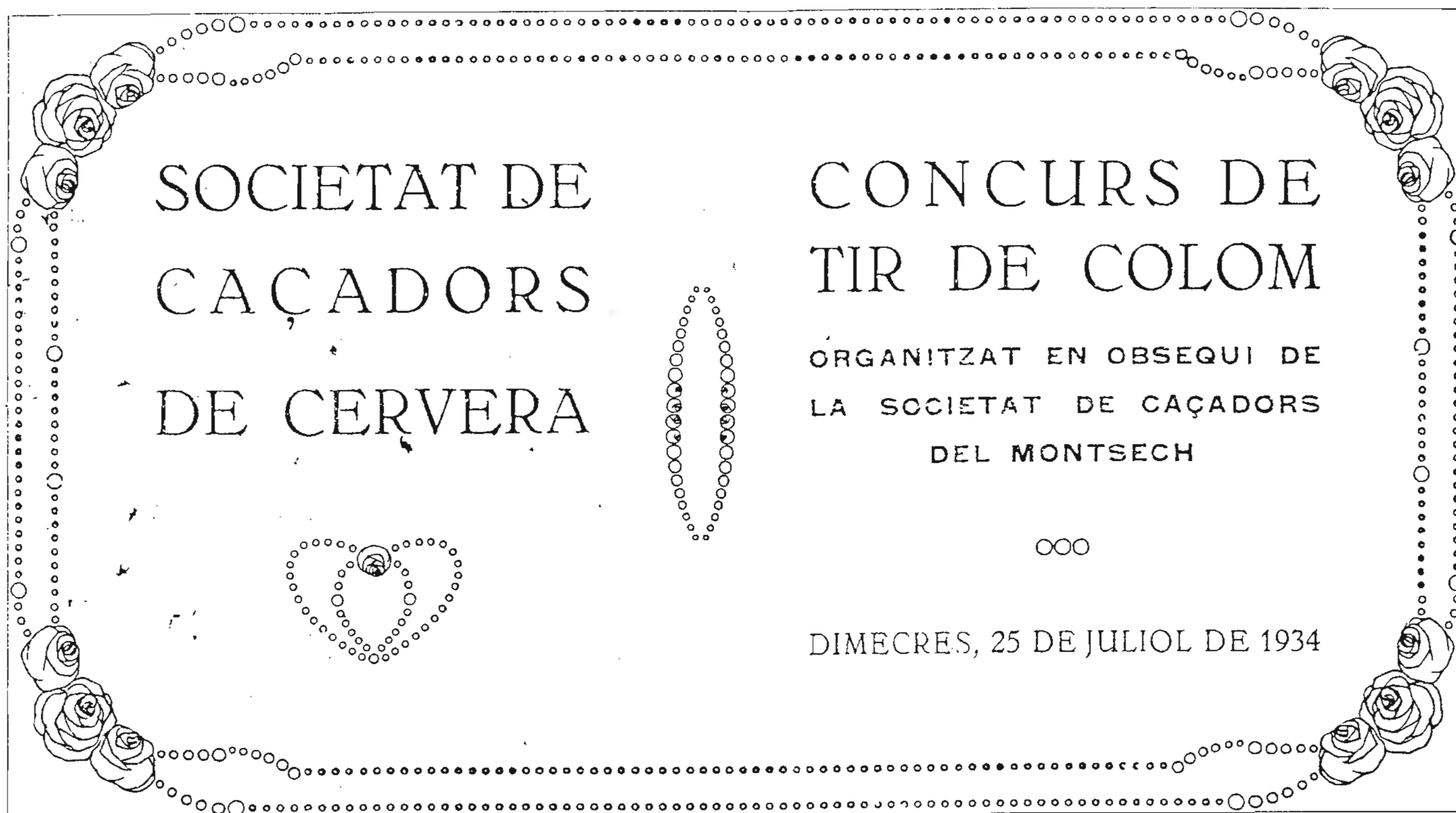

SOCIETAT DE
CAÇADORS
DE CERVERA

CONCURS DE
TIR DE COLOM

ORGANITZAT EN OBSEQUI DE
LA SOCIETAT DE CAÇADORS
DEL MONTSECH

OOO

DIMECRES, 25 DE JULIOL DE 1934

L'entrada al Stand de tir serà lliurada al mateix i al preu d'una pesseta, excepció de les Senyores i Senyoretas quina entrada serà gratuïta.

La Comissió es reserva el dret d'admissió, el d'alterar o modificar el present programa i de resoldre tot incident que es presenti.

Els coloms seran ZURITAS seleccionats.

Els coloms que hagin de disparar-se per a desempatar es cobraran al preu de 4 pessetes.

Els senyors tiradors es fan responsables dels danys que puguin causar per inexperiència o mal ús de les seves armes.

El servei d'armeria anirà a càrrec de la Casa ARMENGOL d'aquesta Ciutat.

En cas de pluja s'aplaçarà i es celebrarà el dia 29 a les mateixes hores.

Els premis que es rebin després de la confecció d'aquest programa seran exposats, al igual que els que hi figuren, a l'Armeria Armengol; i es distribuïran entre les dues tirades.

LA JUNTA

PRIMERA TIRADA

Entrada	20 pessetes
Coloms	4

Un zero exclou, dret a igualar.

El vencedor obtindrà:

La Copa de la Societat.

El segon:

Altra copa donatiu de la casa Sarasqueta d'Eibar.

El tercer:

200 cartutxos oferts per "La Unión Española de Explosivos".

- 104- Bitllet del sorteig d'un parell de mules, per obtenir diners per a la festa de portada d'aigües a Cervera. (A.H.C.C. Programes. S.XIX. 1864-setembre-24)

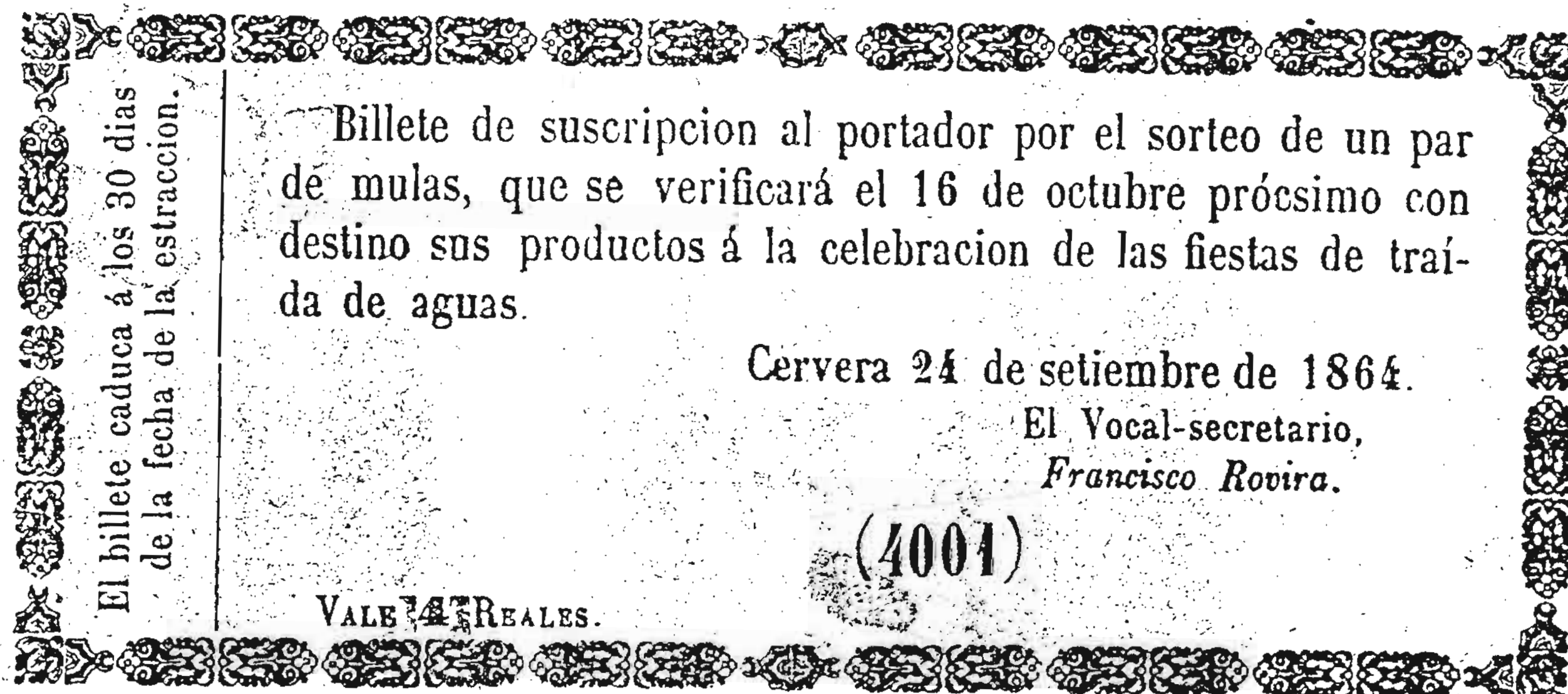

- 105- Concurs per a guarans i someres a Bellpuig. S'especifica quins són els pobles que hi poden participar. (A.H.C.C. Hemeroteca. "El Sindicat". núm.41. pàg.4. 1923-maig-26)

Concurs per a l'espècie asinal

El dia 17 de Juny, a les nou en punt del matí la Mancomunitat celebrarà un Concurs per a guarans i someres a Bellpuig.

La quantitat destinada a premis és de 9.000 pessetes. Es premiaran dos guarans un amb 3.000 pessetes i un altre amb 2.000. Demés és premiaran deu someres a 400 pessetes cada una.

Per anunciar el dit Concurs a tots els Municipis i Sindicats agrícoles es remeteran cartells per a fixar-los pels carrers i programes en els quals es detallaran les condicions del Concurs.

Poden menar animals al Concurs tots els veïns dels municipis següents:

Aranyó, Cervera, Estarás, Figuerosa, Freixanet, Granyena, Granyanella, Iborra, Manresana, Masoteras, Montoliu de Cervera, Montornés, Oluges, Ossó, Pallargues, Puigvert d'Agramunt, San Antolí, San Guim de la Plana, San Pere dels Arquells, Talavera, Tàrrega, Torrefeta i Tarroja.

106- Programa d'una "corrida" de braus a Cervera. (A.H.C.C. Programes. Populars. 1934-setembre-23)

PLAÇA DE BRAUS DE CERVERA

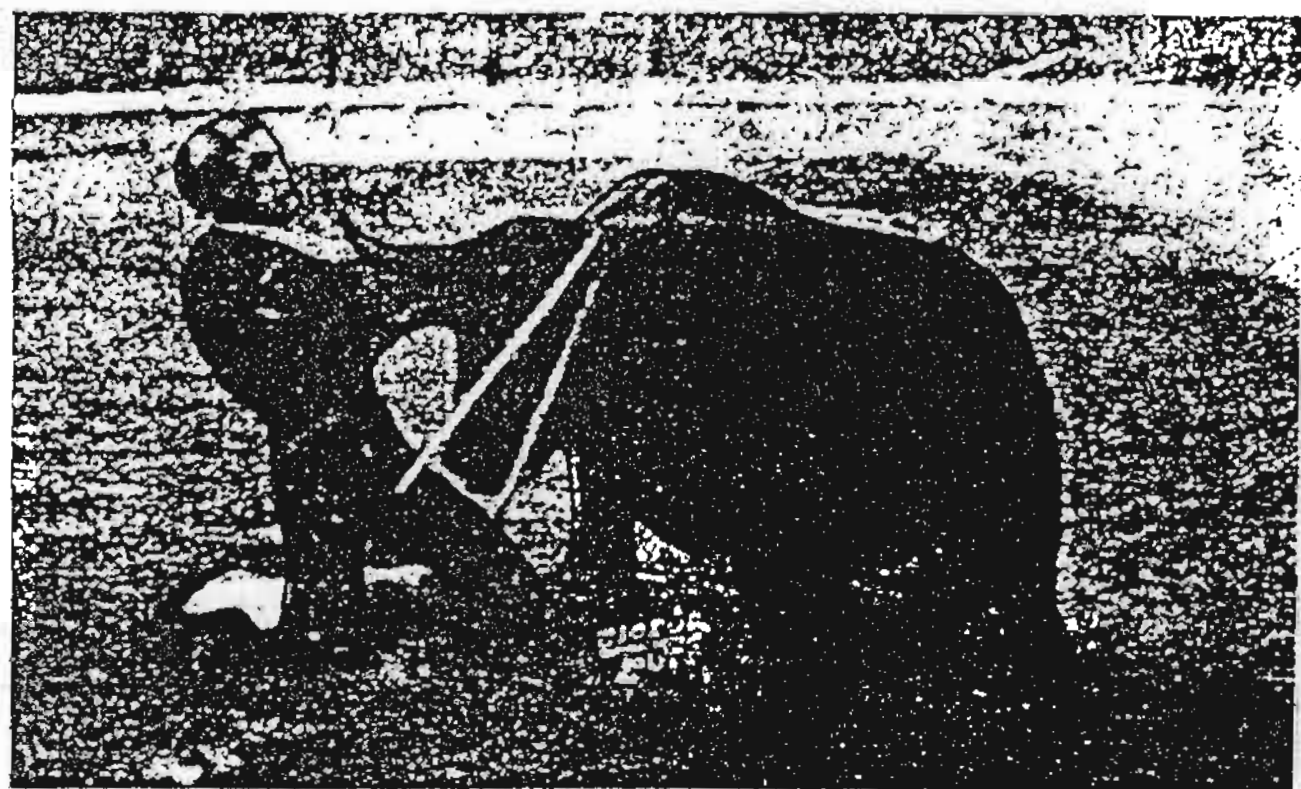

FESTA MAJOR DE 1934

Diumenge, dia 23 Setembre 1934, a les 4 en punt

Amb permis de l'Autoritat i si el temps no ho impedeix,

¡Grandiós Aconteixement Tauri!

en la que serán lidiats,

4 escollits Novillos - Braus, **4**

de la acreditada ganadería de D. Nicanor Villa, creutals amb la de Pérez Tabernero, de Salamanca, pels valents matadors:

PEPE GRACIA
DE ZARAGOZA

El matador que mes exits ha obtingut en les Plaques catalanes de Manresa, Gerona i Vich, amb les seves corresponents cuadrillas.

MARIA ALEGRE
DE MADRID

La senyoreta torera de mes vergonya i punt d'honor de l'època, amb les seves corresponents cuadrillas.



Amenitzarà la festa una reputada Banda de música, contractada expresament

Dilluns, dia 24 Setembre 1934, a les 4 de la tarde

Amb permis de l'Autoritat i si el temps ho permet, es torjaran a la plaça d'aquesta Ciutat.

2 BRAUS NOVILLOS, 2

por la famosa Banda cómica de Calerito, fundador del



EMPLAS - 3



TEATRO.

Funcion dramática á beneficio de los pobres para el Domingo tres de Febrero.

Animados de un sentimiento de filantropica rivalidad los músicos del regimiento del Rey, aficionados al arte dramático, se han brindado generosamente á dar una funcion destinada al socorro de los indigentes. La que se ha combinado tendrá lugar del modo siguiente:

1.º Abrirá la representacion la música del mencionado Regimiento ejecutando el Aria de bajo de la Opera *I due Foscari*.

2.º Los aficionados pondran en escena el acreditado drama original de D. José Zorrilla, titulado:

SEGUNDA PARTE DEL ZAPATERO Y EL REY.

3.º y ultimo. Un lindo juguete comico dará fin al espectáculo.

Entrada general	12 cuartos.
Palcos.	8 reales.
Lunetas	8 cuartos.

Los individuos de la clase de tropa pagarán solo la mitad del precio de la entrada.

CERVARIENSES.

El objeto á que se destinan los productos de esta funcion, es digno de los caritativos y filantropicos sentimientos que abrigais. Cuando dentro de muy pocos dias vais á celebrar con solemnes cultos y expansivos regocijos vuestra fiesta tutelar, un considerable número de jornaleros sin trabajo y de mendigos forzados por la ingratitude de la estacion, carecerá del indispensable sustento. Socorrerlos y dar treguas en dias tan clásicos al hambre y á la necesidad, ya que por desgracia sean inestirpables tan desastrosas plagas, es un deber de cuantos poseen un corazon generoso y animado del bien de sus semejantes. El medio escogitado para lograr tan humanitario fin, es el único que puede subvenir al remedio del mal que todos deploramos: no cabe por tanto dudar que os apresurareis á depositar el obolo de la caridad, en el tesoro de los pobres, que reconocidos os bendecirán.

Una junta compuesta de personas respetables administrará los productos de la funcion, cuyo importe unido á los recursos ofrecidos ya por algunos vecinos caritativos, será aplicado á la distribucion de una sopa nutritiva á los pobres de la Ciudad, que en los dias del Santisimo Misterio se presenten á demandarla á las horas y del modo que previamente se harán saber.

La cultura de que dais continuas y relevantes pruebas, hace esperar fundadamente que os asociareis gustosos y solícitos á la obra de caridad á que con plena confianza os invita vuestro

Alcalde Corregidor.

A las 6 en punto.

108- Anunci d'un espectacle de "varietés". (A.H.C.C. Programes.
Cine Catalunya. 1934-abril-22)

Cine Catalunya - Cervera

EXTRAORDINARI PROGRAMA DE CINE I VARIETATS
PEL DIUMENGE DIA 22 D'ABRIL DE 1934.

PRESENTACIÓ A CERVERA DEL GRANDIOS I SENS RIBAL ESPECTACLE ULTRAMODERN
"ALEGRIA" 18 ARTISTES 18 **"THE DAYTON BOYS"**
AMB LA SEVA INSUPERABLE
ORQUESTRA JAZZ

ELS REIS DEL RITME

Es pot donar la presentació d'aquest espectacle, degut a l'oportunitat que tenen de treballar a Lleida. - NO DEIXI DE VEURE'L - PREUS POPULARS

Germanes Cerdà
CANTS I BALLS

MARI BEL
VEDDET COMICA

Lolita - Ruez

RECOÇ BALLARINA DE LA
PELICULA «EL RELICARIO»

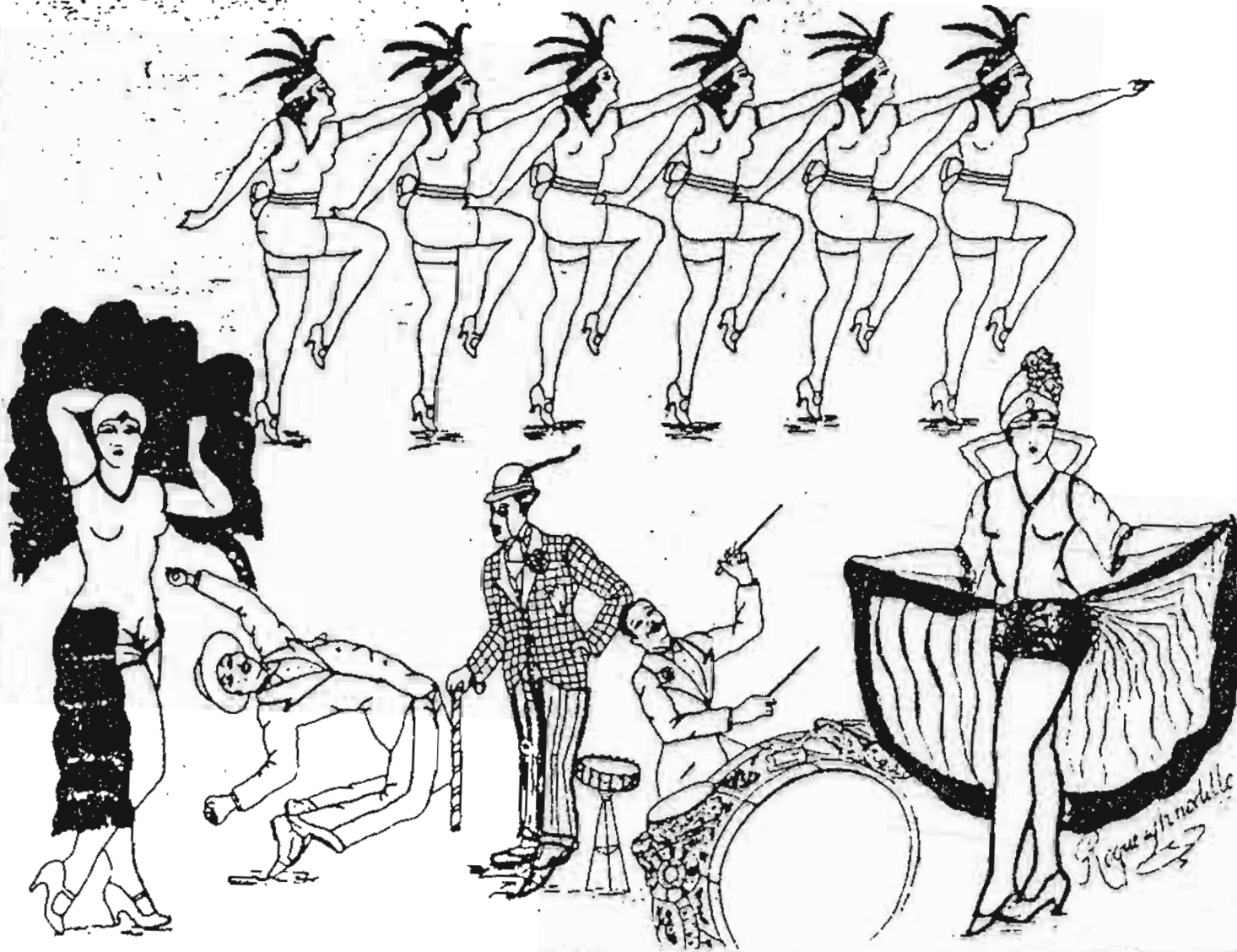

A riure amb el popular

RAFALA

EXCÈNTRIC-HUMORISTA
EL GANSO MÉS GANSO DE TOTS
ELS GANSOS

PRESENTACIÓ DE LA BEDDET
DE MODA

Angelita Ros

LA NINETA DE LA CANÇÓ

5 BEAUTY GIRLS Alegria 5

QUÈ PRESENTA EL NÚMERO D'ACTUALITAT
DEPORTIVA

"POR CADA GOL..... UN BESO"

"The Dayton Boys"

AMB LES SEVES CREACIONS AMERICANES

109- Anunci d'un de cinema. (A.H.C.C. Programes. Teatre Principal. 1934-maig-31)

● Dissabte 2 i Diumenge 3 de Juny
La pel·lícula més desitjada

VAMPIRESAS 1933

Més girls, més cançons, més rialles, més bellesa i seducció que mai

¡Una fantasia de luxe, de música i de frivolitat!



Un festí per
als ulls

Una delícia per
a les orelles

Un embelès
pel cor

Super espectacle d'una imaginació desbordant

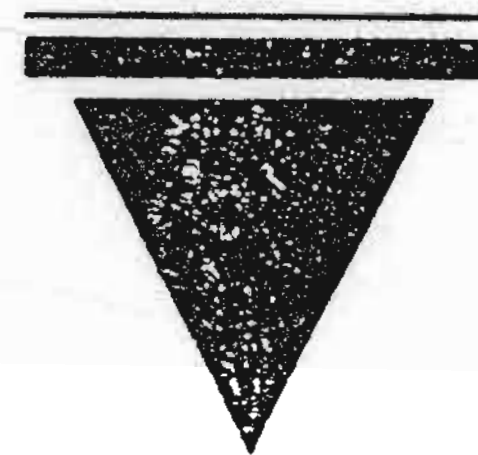

110- Control del cinema perquè no sobresurti l'erotisme i no sigui necessària la censura. (A.H.C.C. Hemeroteca "Mirador" 1934-juliol-19)

Una passa de pudícia

Per tal d'evitar la creació d'una Oficina Federal de Censura, ja es prengueren dues mesures: a) eliminar de la publicitat tot el que accentués el caràcter eròtic dels films, tot un lèxic especial destinat a desvetllar una curiositat malsana en l'espectador eventual (que, cal dir-ho, sovint en sortia defraudat); b) tria rigorosa de les fotografies destinades a la premsa.

Han quedat rigorosament prohibides les escenes d'amor «horitzontals». No són permeses les escenes de converses o de petons en les quals els protagonistes estiguin ajeguts. Moltes d'aquestes escenes no eren projectades, però les seves fotografies eren autoritzades.

El poderós Will Hays, president de la Motion Picture Producers and Distributors of America, dit el Tsar del Cinema, purità incorregible, ha fixat en dotze manaments tot el que queda prohibit en la publicitat cinematogràfica, gràcies a aquesta passa de pudibonderia que s'aplanà sobre Hollywood, i ha escampat profusament el text d'aquests dotze manaments, els quals són:

1. No es pot fer posar les xicotes en roba blanca, sostens, pantalons o menys.
2. No es poden mostrar noies alçant-se les faldilles per ensenyar les lligacames.
3. No es poden fotografiar xicotes en posicions suggestives, ensenyant les cames per sobre del genoll o trossos de cuixa.
4. No es poden pendre fotografies de ballarines, en les quals certes parts del cos només són tapades per ventalls de ploma o per puntes al coixí.
5. No es poden fotografiar *girls* en silueta, mostrant els contorns del cos a través d'un teixit transparent.
6. No es poden pendre fotografies obscenes a fi d'atreure les persones d'esperit salaç.
7. No es poden impressionar escenes de certs petons.
8. No es poden redactar certa mena d'anuncis que fan suposar més del que hi ha en el film.
9. No es pot usar la paraula «cortesana» o sinònimes en els anuncis.
10. No es poden reproduir com anunci certs trossos de diàleg del film que el puguin fer aparèixer diferent del que és.
11. No es pot provar d'atreure mitjançant la publicitat aquelles persones que només cerquen la impuresa dels films.
12. No es poden usar en la propaganda adjectius que suggereixin que en el film un personatge és vil, impiu, profà, o, en general, un individu que no és honrat.

Els efectes d'aquesta passa de pudícia ja s'han fet sentir a Hollywood. Deixant a part l'enrenou natural en el món de productors, directors, postors en escena i de les noies que vivien, honradament si es vol (perquè no?), dels seus encisos, hi ha alguns fets a remarcar.



Mae West

De passada, l'arrodonida actriu ha estat pregada de moderar-se en les conferències i entrevistes i ha diferit la publicació d'un llibre que tenia a punt d'aparèixer: *How to misbehave* (Com dur mala conducta). Amb això, Mae West perd la meitat d'eficàcia en la seva propaganda.

La passa de pudícia ha arribat fins a l'extrem que el departament corresponent de publicitat ha tramès llargues notes als diaris sobre la respectabilitat de la vida privada de Mae West i totes les cases de Hollywood han sol·licitat una investigació, segures de poder demostrar que és un dels llocs on es treballa més dels Estats Units i on, proporcionalment al nombre d'habitants, es consumeix menys alcohol i assegurant que la meitat del que es conta de Hollywood no té res a veure amb la veritat de debò.

Ara, el que ens toca és esperar que els films siguin bons, que és, al capdavall, la qüestió més interessant.

W. R.

111- Anunci de viatges realitzats per gent de l'alta societat.
(A.H.C.C. Hemeroteca. "El dia". pàg.4. 1934-novembre-20)

martes, 20 noviembre 1934



ECOS DE SOCIEDAD



VIAJES

Hoy salen para Madrid, la marquesa de Someruelos y sus hijas.

Ha regresado de Madrid, el marqués de Bendaña.

Procedente de Boneau (Francia) ha llegado la señorita Julia Heredia.

Pasó con dirección a Madrid, el marqués de Espeja.

— Llegaron de Blibao, las señoritas Ascensión y Carmen Peña Ugarte.

LNO. ZURRIARAIN. *Dentista*

CALLE OQUENDO 28, 4.º

Consulta de 9 a 1 y de 3 a 7

— Los condes de Furat han marchado a sus posesiones de Sonseca.

— Llegó de Pamplona don Antonio Galindo

— De vuelta de su viaje de Tierra Santa se encuentran en Zarauz los duques de Miranda y sus hijos.

De Bilbao, ha llegado el ingeniero don Luis Beraza Zarraga.

Ha salido para Asturias, don Jorge Satrustegui.

Regresó de Sará (Bajos Pirineos) el eminente doctor don Miguel de Le-remboure con su distinguida familia.

112- S'expliquen les incidències d'un partit de futbol, tot i animant els seguidors perquè acompanyin l'equip en els seus desplaçaments. (A.H.C.C. Programes. Club Deportivo Català. 1934-abril)

Club Deportivo CATALÀ

CERVERA

SABUT és de tots, els atropells de que foren víctimes els nostres equipers i acompanyants al camp del Noia el passat diumenge dia 1 del corrent mes. La F. C. F. A. ha castigat justament la manca d'esportivitat dels «noiencs» descalificant-los el camp per dos mesos, i multant el Club amb 500 pessetes.

Peró.... el que no ha pogut fer la F. C. F. A., és fallar el resultat a 3 a 2 gols com legalment pertocava **per manca de la corresponent denúncia de l'àrbitr Bertran**, qui fou agradit repetides vegades, però, es veu que deuria rebre bones «satisfaccions» per a callar els incidents i curar-se de les lesions rebudes. Si hagués complert amb el seu deure no s'hauria tingut que repetir el partit.

Diumenge dia 15, es celebrarà el desempat, al camp del Sabadell, cal tenir en compte que els noiencs tindran de desplaçar-se a 39'500 quilòmetres i nosaltres a 103 quilòmetres per tant als aficionats del Sant Sardurní els és molt còmode acompanyar al seu equip:

Cal que nosaltres fem un esforç per a aplegar un nombrós acompanyament, doncs amb tota franquesa, no tenim gens de confiança amb l'equanimitat dels acompanyants del Noia; bones proves varen donar de l'interpretació que ells donen a l'esport.

Fins a divendres dia 13 es rebran inscripcions al Bar Cristall o bé als individus de Junta, i als conserges del Centre Republicà i Casal Català.

CAL ÉSSER 200 ACOMPANYANTS

Cervera, abril de 1934.

LA JUNTA.



113- Programa de la Festa Major que organitza el Club Deportivo Català. (A.H.C.C. Programes. Club Deportivo Català. 1934-setembre)

Club Deportivo Català

CERVERA

FESTA MAJOR SETEMBRE 1934

DIUMENGE DIA 23

TARDA A LES 4

GRANDIOS PARTIT DE FUTBOL Entre el

CASAL BARCELONISTA i Club Deportivo CATALA

DISPUTANT-SE UNA MAGNIFICA COPA

Ademés dels jugadors PIERA, SASTRE, CROS, etc., vindran a jugar amb dit equip **RECASENS** i **SOBRINO** qual equip s'aliniarà de la manera següent:

|| Español - Saura i Sobrino - Lopez, Recasens i Franco ||
|| ===== Piera, Sastre, Cros, Sol i Lluch ===== ||

DILLUNS DIA 24

TARDA A LES 3'45 EN PUNT

EMOCIONANT PARTIT ENTRE EL

C.D. ESPAÑOL i C.D. Català

DISPUTANT-SE UNA MAGNIFICA COPA ofrena de nostre Excm. Ajuntament

A la mitja part del partit: GRANDIOS FESTIVAL INFANTIL mai vist a Cervera cedit pel nostre Excm. Ajuntament; es dispararan 15 Magnífics FOCS JAPONESOS i s'elevaran 15 GRANDIOSOS GLOBUS, el qual el C. D. Català INVITA d'una manera especial a tot el públic Cerverí i forà per a que porti els seus infants a disfrutar d'una grandiosa tarda al Camp d'Esports del C. D. Català, qual serà una gran ditxa pels mateixos.

Carniceria de **Divina Puig**
Dia 22 Obertura del NOU ESTABLIMENT
Francisc Macià, 14 CERVERA

El partit es començarà a les 3'45 en punt a fi de poguer celebrar amb més esplendidesa dit festival.

ELS PREUS seran els mateixos ja anunciats, o sigui:

◆ Socis 1'50 pessetes. - No socis 2'00 pessetes. - Dones i Nens 0'50 pessetes. ◆

Els preus seran els mateixos el diumenge que'l dilluns, meny els nens i nenes que tindran entrada gratuïta el dilluns.

No fa pas molts dies que vaig anar a passar una estona a la festa major de Cervera i encara que a una festa major no s'hi pot anar a gran cosa més que a fer una mica o bé un bon tros de tabola, amb uns amics varem passar de llarg, no diré sense un xic de recança, davant els *Espectáculos Hollywood*, aquesta mena d'espectacle que ara es porta tant a casa nostra fet a base d'orquestrats pseudo-americanes, homes de goma i cantadores i balladores de rumbes de l'autèntic carrer Nou. Varem deixar de banda — deia — les atraccions per mor de fer una visita a l'Arxiu — la fama del qual havíem sentit rumorejar —, el Museu i la Biblioteca, instal·lat tot en el mateix edifici.

Es una casa vella que sembla feta a posta per a guardar aquesta magnífica trinitat Arxiu-Museu-Biblioteca i la institució que està sota els auspicis de la Generalitat és la primera organització d'aquest ordre creada a Catalunya i que ha de servir de model per a crear-ne d'altres en altres ciutats i viles de la nostra terra.

El Museu, per bé que modest, conté coses ben estimables i té un positiu interès local i comarcal. S'hi pot admirar, entre altres coses, la mostra d'una barbaritat inqualificable. Un bell exemplar de pintura gòtica damunt fusta en la qual manquen alguns trossos perquè abans era a l'Ajuntament i un dia els empleats no tenien llenya per encendre l'estufa...

La Biblioteca, aportació de la Generalitat a la magnífica obra ceriverina, ha estat agençada d'una manera ben adient. Encara, amb els prestatges no ben plens degut a la seva incipient creació, és ja un bon instrument al servei dels ceriverins, l'eficàcia del qual és indiscutible.

Ens hem deixat per últim l'Arxiu perquè del trio és allò que té una més positiva importància. D'una gran densitat i d'un gran valor històric, la seva instal·lació és una prova de dignitat i de bon gust.

Armaris i parets atapeïts de volums, de papers i pergamins, emanant tot plegat un perfum d'història, però d'història neta, ben endreçada i ben organitzada.

Impossible donar en aquest article detalls concrets sobre el gran valor del contingut de l'Arxiu, perquè això reclamaria, a part una erudició que no tenim, no una visita de turista de festa major, sinó una permanència d'uns quants dies.

Per altra banda, potser és més interessant donar a conèixer, encara que sigui molt pel damunt, les trifulgues que ha costat arribar a l'estat actual de l'Arxiu ceriverí.

Com totes aquestes coses, no ha estat pas l'obra de molts, perquè ja sabem que els escollits són pocs. L'illustre historiador senyor A. Duran i Sanpere ha estat l'artífex d'aquesta brillant realitat. Ell fou qui començà a organitzar-lo i arrencant-ho de la Casa de la Vila ho instal·là desinteressadament en un edifici de la seva propietat on ha estat molts anys. I també molt en part al seu esforç es deu el seu estat actual. No cal dir que la tasca de classificació i ordenació ha estat també obra personal seva, o bé, si més no, sota la seva direcció.

Hem fet aquesta petita salvetat perquè seria una injustícia silenciar que cal comptar en aquesta feina un col·laborador singularíssim i entusiasta: un modest barber d'aquella ciutat que per pura afició ha arribat a obtenir el càrrec d'arxiver d'aquell importantíssim arxiu.



La sala de lectura de la Biblioteca de Cervera

Heus ací, doncs, com en una festa major varem descobrir una obra de tanta importància i que tan bons fruits pot donar, i és en troballes d'aquesta naturalesa que hom s'arriba a oblidar, ni que sigui per uns moments, de tanta indiferència i de tant panxacontentisme com hi ha escampat per aquests móns de Déu. I és aquesta la compensació al pessimisme que traspua al començament d'aquestes ratlles. Trobar catalans que, desinteressant-se de les lluites generalment estèrils i baixes de sostre entre el casino de dalt i el casino de baix, saben donar a les hores vagaroses una ocupació que els honora i els dignifica i que és de passada un profit per als altres ciutadans.

Catalunya tota deu admiració i agraïment a aquesta minoria d'homes selectes que, com aquests dos ceriverins, són els veritables herois de l'avenç cultural de Catalunya. Ells duen a terme una tasca patriòtica de primera qualitat, i en enlairar de mica en mica el nivell de les intelligències fan veritable catalanisme de catalans endins.

123

- 115- S'expliquen les diferents maneres de conservar les fruites i les verdures. (A.H.C.C. Hemeroteca "El Ciervo" núm.106. 1907-agost-31)

**PARA LAS DAMAS
DE ECONOMIA DOMESTICA**

Como muchas lectoras prefieren a las revistas de modas y notas de sociedades los consejos prácticos de la economía doméstica, a ellas dedicamos estas líneas.

Estamos en la época mas a propósito para hacer la provisión de frutas para el invierno. Es un placer para la mujer casera presentar en la mesa a su familia en el mes de Febrero, por ejemplo, y en pleno invierno, las manzanas, las peras y las uvas tan frescas como si acabasen de ser cogidas.

Para esto hay que escogerlas no muy maduras y muy sanas; se colocan entre serrim de corcho para evitarles la humedad, y se ponen en una habitación bien clara y aireada. Soló estos sencillos cuidados bastan para mantenerlas frescas.

Los melones y las granadas se conservan perfectamente colgadas del techo.

Las castañas y las nueces se guardan todo el año en arena bien seca, y las uvas en cajones de madera llenos de serrim de corcho.

Los dulces y mermeladas hay que ponerlos en frascos de cristal herméticamente tapados, en sitio seco y de poca luz.

Los tomates, tan necesarios en toda clase de condimentos, se conservan de diferentes modos. Para una casa donde haya mucho consumo se pueden tener del modo siguiente:

Se escogen sanos y maduros y se ponen en agua caliente por espacio de tres ó cuatro minutos. Después se sacan y se tienen en agua fria un cuarto de hora.

Se prepara en tinajas vidriadas en agua de sal regularmente fuerte y se colocan los tomates que no estén apretados. Se les pone por encima una capa de aceite como de dos dedos, que impida la entrada del aire, y se tapa muy bien.

En empezando una vasija hay que gastarla pronto.

(Se continuara.)

- 116- Propaganda de la "Fonda Cervariense", amb els preus de la pensió completa i el despatx de bitllets per anar a Buenos Aires. (A.H.C.C. Hemeroteca. "El Ciervo" núm.99. 1907-juny-8)

José Segura **FONDA**

La Cervariense



Pensiones

precios reducidos

S. PABLO 44 · Barcelona

Hospedajes

4 y 5 pesetas diarias

Todas las habitaciones con balcón a la calle

SE DESPACHAN PASAJES PARA BUENOS AIRES

117- Records dels jocs de l'infantesa de D. Faust de Dalmases i Massot. (A.H.C.C. Dalmases. Finals del s.XIX)

RECORDS D'INFANT

Deixarian de ser complets aquests records, si omitís lo que mes agrada a l'infancia: el jugar. I per enseyança de la d'avuy, diré quelcom de com ens divertiem cinquanta anys atrás, perque s'afanyí a consignar lo que fa ara, a fi de que ho aprenguin els nens de demà, si es que'ls nens de demà jugarán; cosa que no gosaría afirmar, segons els aires que corren de viurer depressa, de esser grans avans d'hora. I es llàstima, perque com molt acertadament diu N'Eduard Vidal de Valenciano:" des que hi ha menos criatures, hi ha menos homens".

No tots els jocs eren patrimoni de tots els estaments, ni tenien les mateixas joguines i jocs els noys que les noyes. Hi havia jocs exclusius de noys del carrer, dels xicots, si es que tal nom mereixen bárbares diversions, com la de jugar a fer pedrades amb fona, costum avuy sortosament desapareguda amb la major civilització, i que durant ma infancia fou un vertader assot, amb perill dels atrevits apedregadors, molts d'ells sovint escalabrats, i fins dels pacífics transeunts, quins moltes vegades no podien passar pels pasetjos, barbacades, ni per sota les muralles, llocs escullits per aquelles veritables batalles campals, que no podien evitar ni'ls agutzils que'ls perseguien, ni'ls mestres que'ls escorcollaven per pendra-ls les fones, quels mateixos brivalls amb canem dels filadors es fabricaven.

També mereix censura la selvatge costum d'anar a cercar nius i de banyar-se al torrent, especialment als tolls dels Condals i de Santa Madalena xicots que no sabien nedar (i alguns hi han deixat la pell), com també lo embrutar les portes amb pa de terra; lo fer soroll quant veyan passar una tartana amb el cavall espantadis; el fer esquellots als vidus reincidentes, i altrás malifetes.

Mes ignocents eren els jocs de pará i saltá, i el de jugar a soldats, molestós, emperó, moltes vegades, quant escullien entrades grans, que embrutaven i no deixaven fer la mitjdiada als habitants de la casa, quins per veurer-s lliures acudien freqüentment al recurs de remullar-los.

Completament laudable era el jugar a bitlles o a pilota als patis dels castell o sota les muralles; el jugar a patacons, quins es feyan amb dos cartes creuades per dins, i reunits varis nois tiraven per torn a la pared, per a que s'escampessin per terra i qui lograva qu'l que acabava de tirar es posés damunt d'un o varis, guanyava quants amb aquell tenian contacte. Bonics i entretinguts eren el joc del bólit, saltar a la corda, el

romamí romamá, les quatre cantonades i'l refilando, que consistia en una pala de fusta i un plomall, fet amb un trosset de sarment i unes quantes plomes de gallina que voleyave als cops d'aquella. El jugar a boles, com molts altres tenie el temps senyalat, pugs uns eren jocs d'estiu i altres d'hivern. Era desitg infantivol lo tenir-ne moltes de pedra i mes que res de vidre, que'ns meravellaven amb aquelles espirals i cercles blancs, verts, vermells, grocs i altres colors, que no compreniem com s'havien ficat en son interior, i quant teniem diners les compravem a cal Mariano quinquillaire, cal Bruno o a cal Solé. Baldufas y bitllas venian de Barcelona; mes qui les volie bones i de durada, acudia a cal cadiraire Corbera.

Pels carrers es jugava a cuit a correr, a les cases a cuit amagá. A la nostra ens agradava molt, perque hi podiam jugar tots, germans i germanes i'ls amiguets i amiguetes, i essent gran, amb molts llits, mobles i armaris, permetia pogues escapar sens quedar cá.

Si passem als jocs quiets, un dels mes entretinguts ere el dels redolins; ¡oh, que'n eren de bonics i entretinguts els redolins! cuantes hores enssisseres ens havien fet passar! Encara avuy em fan denteta i recordo amb delectanssa qualques auques del meu temps, com Don Perlimplin, Don Crispín, El mundo al revés, Els baladrers de Barcelona, Els oficis, La processó del Corpus, etc. ahont si trovaven aquells pareados.

Música militar,
Que ahora acaba de tocar
Música de regimiento,
Que da sus sonas al viento

Quant tenia dos cuartos, ja se sabia, cap a cân Solé, el popular impressor i llibreter del nombre 88 dels carrer Major. La botiga ere petita, amb unes vidrieres pintades de color de xacolata, que deixaven vehurer pegades als vidres algunes auques, sants soldats i calendaris del Pagés i del Sarragossá. De nit no tenie llum i al cridar lo qui havie entrat: Ave Maria - Reponien de dalt de l'escala- Sens pecat consebuda. Qui hi ha.- Venim á comprar redolins,- Baixava tot seguit el senyor Quim, un home molt magre i petit, o un de sos fills o fillas, guapos aquells, pero tots de la mida del pare, i portant una llumanera encesa d'un broc a la ma, que deixaven sobr'l taulell, colocat al fons de la botiga, devant d'un armari amb vidrieras, ahont guardave'l paper de barba i de cartes, plomes d'oca, pans d'ostias vermelles i llivres d'ensenyanssa i de rel-ligió, impresos la majoria a casa sua, com a successor d'En Bernat Pujol, que ha durat en mans de sos fills fins fa dos o tres anys amb la mateixa premsa i tipus de la fundació. Als costats hi havie uns grans bastidors, cuberts de tela, ahont enganxaven les auques, fulls de soldats i de sants, i'ls goigs per ell estampats que volia ensenyar. Un piló al costat de la porta pera picar els llivres a relligar, completave tot el parament de la sençilla botigueta. Amb tot i esser tant barates les auques, hi havia qui no hi podie arribar,

pero tenie la sort que ni feyen mitxa. Després de llegir-les i rellegir-les i fins d'apendrer qualques dels seus pareados, tercetos i quartetas, venia el retallar-les a tiras, que enganxades s'enrrotllaven i portaven a la butxaca; pero auca retallada ja li peiam dir adeu.

També ere costum generalitzada'l jugar a capelles. Les sençilles i petites es compraven a câl Andreu quinquillaire, successor d'un italiá enomenat Romagnoli (botiga que son darrer amo En Joseph Serra acaba de tancar) o a câl Bruno, mes la casa que la volie gran l'encarregave al seu fuster. Jo'n tingui una de molt bonica, que encara rode per les golfes, que'm el Josepet Uabch, alies Manescalet, i que fins tenie el sagrari amb cortina de fusta que pujave i baixave com les de debó, cosa que'm feia molta il-lusió. Per guarnirla amb sacres, candeleros, salomons, sants i fins custodias de plom, anava a les botigues citades. No havien arribat encara les boniques peces de llautó que avuy compren al carrer de la Boria de Barcelona i que costen un munt de pessetes. Ma bona mare, que al Cel sia, que ere trassuda, val a dir-ho, ens feu cotes, albes, casulles i demes ornaments, i com erem tants germans i la cosa ens agradave, deyam missa i feyam uns oficis, amb sermó i tot, que davan bo de presenciari a la gent que convidavam.

Un any l'avia, trovant-se dilicada, marxá a passar l'hivern a Barcelona, quant encara no hi viviam, i'm digué:- ¿Que vols que't envihi? -Un cornetí, vaig respondrer. Jo somiava amb un cornetí semi formal, amb pistons i tot i 'm feya la il-lusió d'emular als músics de la població. No corria'l tren per mor dels carlins i'l trafac el feya 'l carro del Mitxotes. Per aixó tot ere anar a la Rambla per si'l veyia enfilear la costa de Sant Francesc, mes els dies passaven i'l carro no venia, fins que un dematí vegí una gran baluerna que pausadament la pujava: era 'l carro del Mitxotes i dins d'ell venia 'l suspirat cornetí. Prou si lluhi l'avia estimada, mes tot allo de tocar peces no passá de vana il-lusió; certs espignets i res mes fou tot lo que puguí tocar, fins que mori chafat, com totes les joguines de casa de molta canalla.

Un altre, 'l meu malaguanyat germá Marian, Deu lo tingui a la gloria, treguí 'l be de Sant Magí, cual producte, junt amb lo que nostre pare hi afegí serví pera comprar un caball de máquina, que una pila d'anys fou nostra diverssió i, a proposit, la primera máquina pera caminar que vegí, fou lo velociped que potá Don Gustau Bofill: poc hi anirian els ciclistes d'avuy. Dues rodes com de carretó, devant l'una del altra, un ferro que les unia, junt amb un pedal i manillar i un gros fanal, eren tot son parament. Ja podeu judicar lo que s'hi podie fer; res, al cap d'un kilometre quedavau reventats.

Si a tot hi anyadiu els soldats de plom, escopetes, cascos, cuirasses, capses de figures de fusta, de jocs de mans, de rompe-cabezas, etc, comprendreu que'l nens d'aquell temps no'ns ho passavam malament. Ni les nenes tampoc. Eren sos jocs

peculiars les nines, que a casa vegí des de les barroeres de cartró, tapades d'abix amb unes pedretes dins a faissó de sonador, passant per les de luda i cartró i acabant amb les que obrien i tancaven els ulls i deyen papá i mamá, recorrien tota l'escala. Despres venia el vestir-les i en aixó eren trassudes les dones de casa.

Peculiar del sexe femení, ere el joc de totes, format per certs ossets de bestiar, que'n diuen marranxes i una bola de pedra, que constituia en fer-la votar i recullir-la a les mans, junt amb aquells ossets avans de que hi toqués de nou.

El comprar i vendrer ere un altra diverssió, no menys que'l cuinar, i per aixó totes les nenes eren aymantes de la fireta, ja de'l ordinaria ja de la groga, que ere mes fina, i qui podia es procurave verdaderes vaixelles en miniatura. Soliam a casa reunir-nos els dos sexes i acompanyats per gent de fora acostumavan fer cou-diná, condimentant-lo a una cuina que regalaren a ma germana Socors i devegades teniam l'atreviment de menjar lo que tant mal haviam fet, quedant-ne qualques enfitats, fins que lo ingerit sortia per ahont havia entrat.

Fins aqui, direu, tot son nicieses, petiteses: que hi voleu fer, si'l mon n'está plé i es per altra banda tan agradable tot quant fa referencia a l'estat de'l ignociencia; a aquella edat que tan agradava al bon Jesus quant deya: "Deixeu que'ls nens vinguin a Mi". El cert es que fins aquells que d'aixó's burlan, si parlessin amb franquesa tots voldrien torná altre cop a jugar.

Faust de Dalmases i de Massot

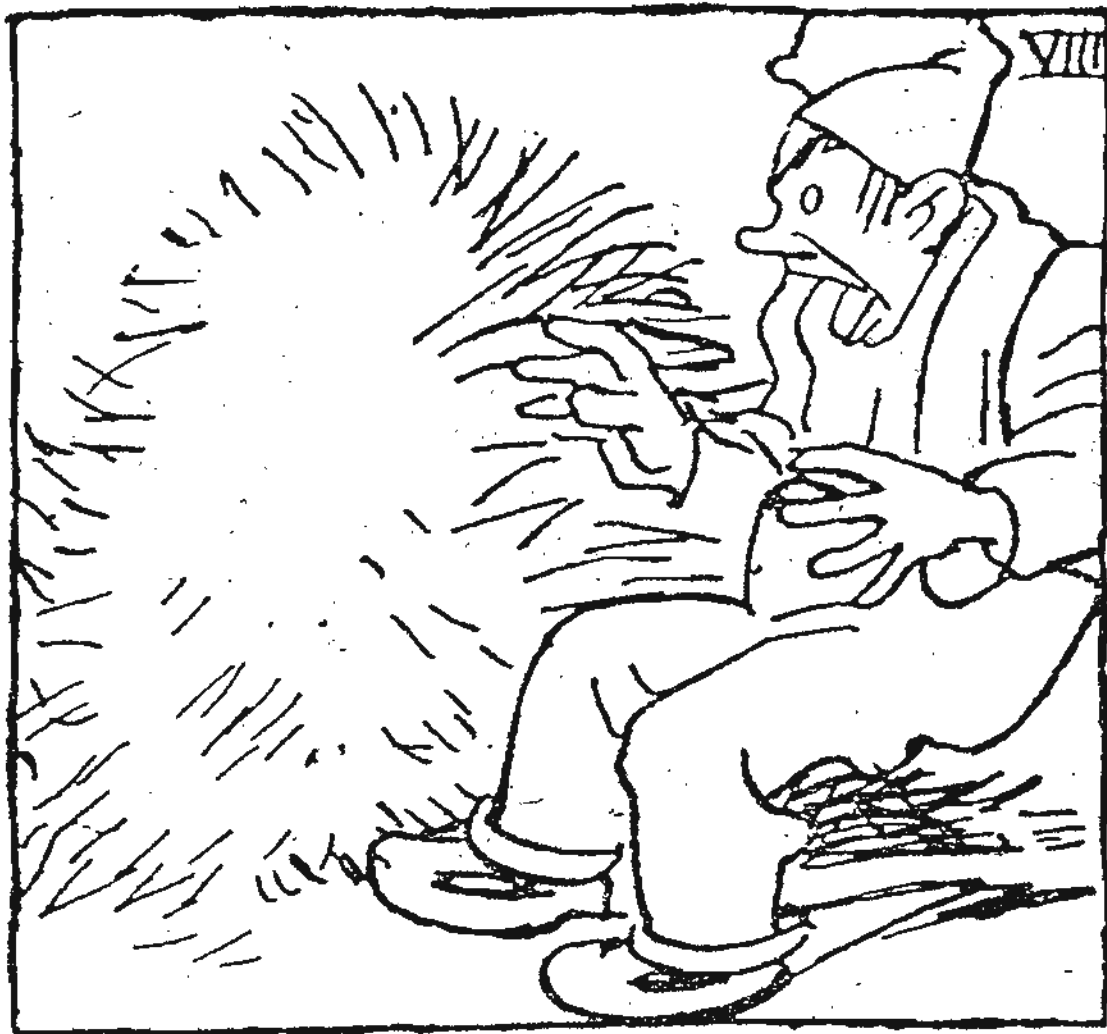

l'era, restà esmaperdut. Només hi havia palla i boll. El gra havia desaparegut.

Aviat, però, sentí el seu fill que el cridava:—Veni, pare, veni!—I moments després es trobava al graner de la masia con-

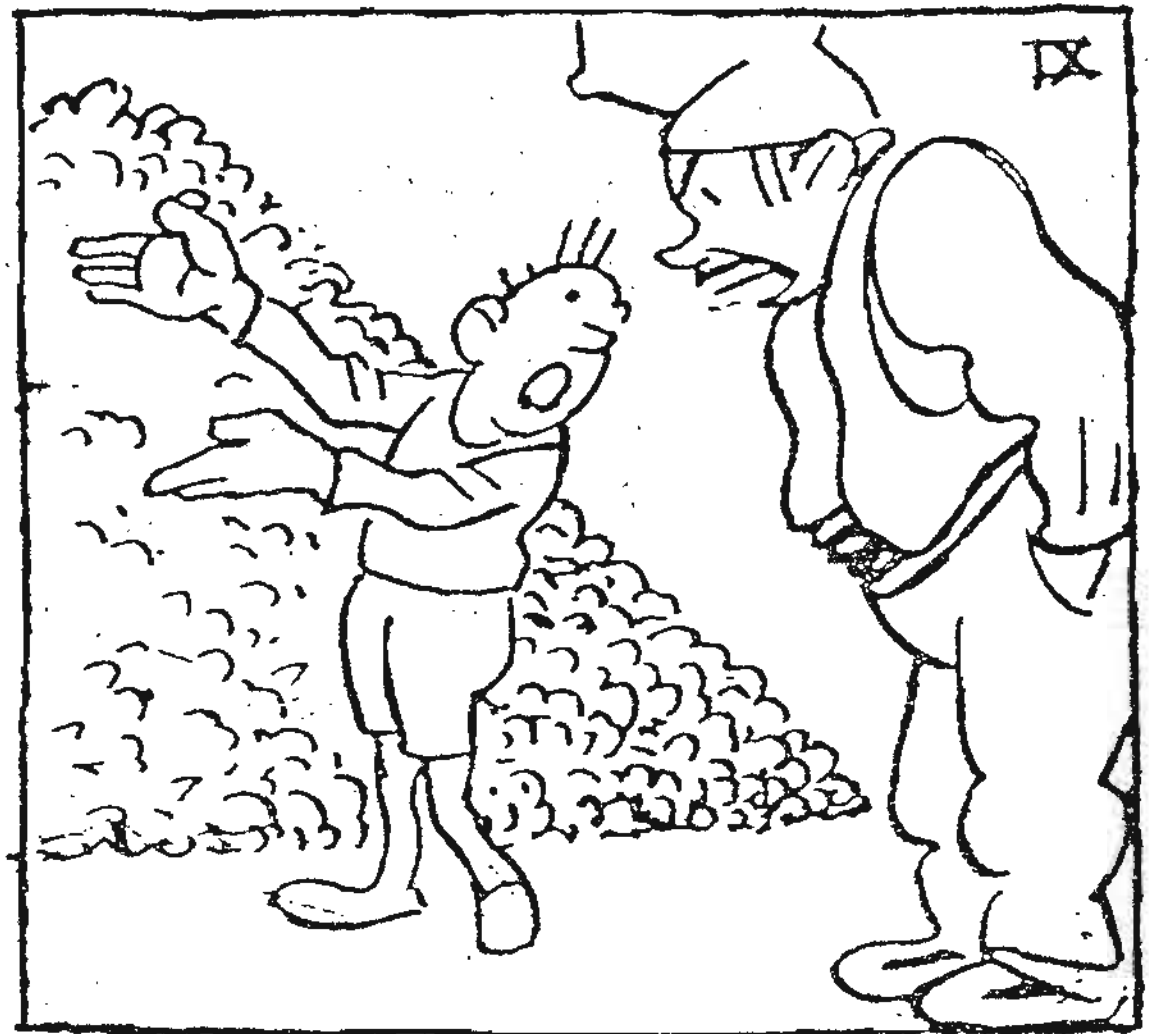

templant el bé de Déu de blat que hi havia apilat.

—Les meves formigues ho han fet aquesta nit—digué el xicot.—Veieu si dóna pa fer de domador!

8- LA VIDA RELIGIOSA, MARC DE LA VIDA CIVIL

118- Consells del que s'havia de fer per anar al cel, impresos en un full commemoratiu de la Santa Missió predicada a Cervera. (A.H.C.C. Programes. Religioses. 1934. 1934-novembre).



COMMEMORACIÓ
de l'Any Sant de la Redempció humana

Santa Missió a la Ciutat de Cervera

Pràctiques de vida cristiana

Vols salvar-te? — Vols anar al Cel? —
Vols perseverar sempre en els sants propòsits que Déu t'ha inspirat en aquesta *Santa Missió*?

Compleix amb fidelitat i exactitud aquestes pràctiques de vida cristiana que seran per a tu el verdader

Camí del Cel.

Cada matí, al despertar-te, invoca els noms de Jesús i de Maria, ofereix a Déu les obres del dia, resa algunes oracions o pàrenostres, i, si pots, oeix la santa Missa.

Cada vespre, a l'anar-te'n al llit, resa algunes oracions, mira quines faltes has fet durant el dia, i demana perdó a Déu de totes les faltes comeses, fent un acte de contrició. No te'n vagis mai a dormir en pecat mortal, perquè podries despertar-te a l'infern.

Confessa't i combrega sovint, i fes-ho cada vegada com si fos aquella la última de la teva vida, que podria ser-ho. No et callis mai cap pecat.

Sies molt devot de la Mare de Déu. No deixis mai, al matí i al vespre, de resar-li **TRES AVE MARIES** i l'oració **VERGE I MARE DE DÉU**.

Resa cada dia el sant Rosari, i, si pots, resa'l en família.

Si et poses greument malalt, reb aviat els Sagraments i procura que els rebin els de la teva família i demés parents, amics o coneguts. És convenient tenir una persona de confiança, que en cas de trobar-te en perill de morir, t'avisí per a rebre els últims Sagraments.

Perdona sempre les injúries per amor de Déu; si no perdones, no seràs perdonat.

De lo que et sobri, segons el teu estat i condició, n'has de fer caritat als pobres.

119- Diferents oracions que s'havien de resar en qualsevol situació de la vida quotidiana. (A.H.C.C. Hemeroteca. "Catalunya" núm. 26. Capsa 54. 1904-febrer)

Oració que serà resada al ficarse al llit.

Santa Maria gloriosa—Mare de Sant Agusti,
us encoman la me'ánima—que jo m'en vaig á dormir,
Que me la confesseu—que me la'estremuncieu,
que me la ajudeu—á ben morir.

A Deu m'encoman—al ángel Sant,
á la flor del Criador
San Ramón de la Roda,
que'ns gardeu de tots los dimonis, de víurer y morir en pecat mortal. Amen.

San Cristo al cap—San Cristo al mitj,
San Cristo als peus—San Cristo per tot lo llit.

—
A n'aquesta cambra'm fico,
quatre cantóns n'hi ha;
un ángel á cada banda:
l'un se d'íu March—l'altre Mateu
quatre evangelistes—al devant de Deu.

Quan un infant es mès al llit, son pare li diu:

Angelet de Deu—fillet meu,
dorm y reposa;
no tingas por de cap mala cosa;
si alguna cosa mala't vol tocar
l'Angel de la Guarda't guardarà.

Oració per quan fa una tempestat.

Válgam el Sant Nom de Jesús,
válgam el Sant Nom de María,
l'amor del Esperit Sant.

A honra y gloria de les tres persones de la Santíssima Trinitat, Pare,
Fill y Esperit Sant.

Sigui home ó siga dona
qui ens vulga mal,
qu'aquesta tempestat
s'en vagi al fondo del mar.

A honra y gloria de les tres persones de la Santíssima Trinitat resarem tres parenostres, tres aves Marías y tres Gloria Patris.

Oració pera guarir els talls.

Tall ✠ fet
Tal ✠ dit
Sigas tan aviat guarit
com las llagas ✠ de Nostre Senyor
Jesucrist

en honra y gloria de les tres persones de la Santíssima Trinitat, Pare, Fill y Esperit Sant, tres vegades seguides, y un Pare nostre, un Ave Maria y un gloria cada vegada.

Oració pera guarir la cremadura.

Isop va al bosch,—Isop crida;
Jesús li respón:—¿Qué tens, Isop?
—Senyor, he caigut al foch,
—Aixecat, Isop.
Signat y persignat fins á la cintura,
que no tiri avall aquesta cremadura.

A honra y gloria de les tres persones de la Santíssima Trinitat, que'l mal de cremat de se curi ben aviat. Pare nostre.

Trameses per FRANCESCH PUJOLS.

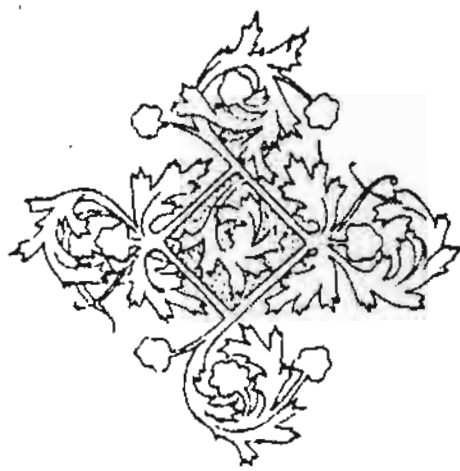

120- Resguard que autenticava que s'havia combregat a l'església de Santa Maria. (A.H.C.C. Programes 1900-06. Religioses. 1903)

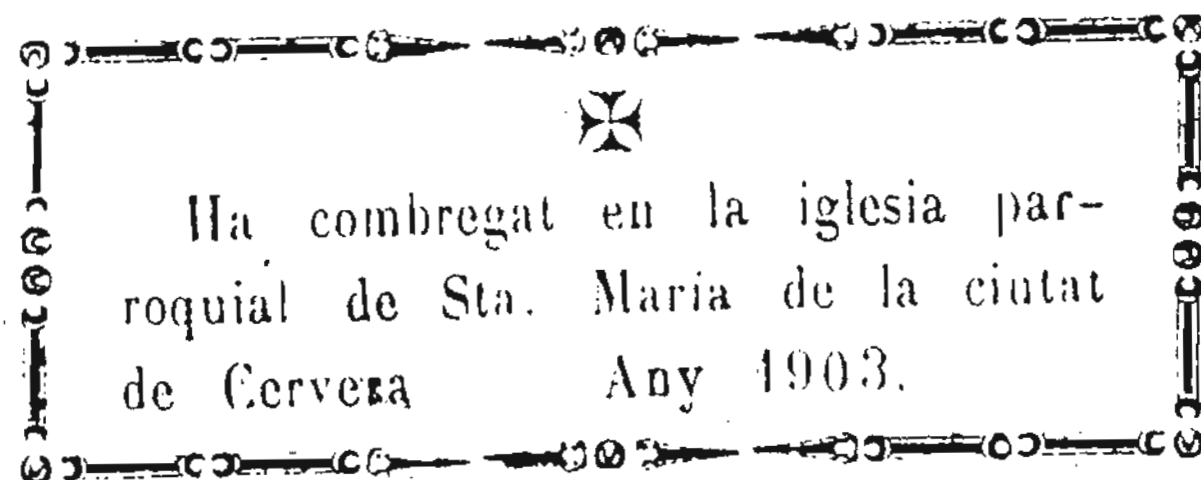

121- Invitació per assistir a la processó per part dels qui havien estat nomenats abanderats de la Congregació de Ntra. Sra. de la Bona Mort. (A.H.C.C. Programes. S.XIX. 1881-abril-13)

Don Ramon Elobet,

D. Armengol Armengol y D. Jaime Portella,

honrados por
la Venerable
Congregacion
de Nuestra
Señora de la
Buena-Muerte,

para llevar uno de los pendones en la procesion que saldrá de su capilla el próximo Ineves Santo á las 8 de la noche; esperan merecer de la religiosidad de V. se dignará acompañarles con hacha en

tan solemne acto; de cuyo obsequio los que tienen el honor de invitarle se anticipan en dar á V. las mas expresivas gracias y le quedarán sumamente agradecidos.

Cervera 13 de Abril de 1881.

La reunion en S. Agustin, altar de Sta. Lucia.

VELAS LITÚRGICAS

PARA EL CULTO CALIDADES GARANTIZADAS

MARCAS REGISTRADAS

MAXIMA / Para las dos velas de la Santa Misa y Cirio Pascual. Contiene un mínimo de 60 % de cera pura de abejas.

NOTABILI / Para las demás del altar. Contiene un mínimo de 30 % de cera pura de abejas.

Fabricadas según lo mandado por los Rvndms. Prelados, intérpretes legítimos del Rescripto de la Sagrada Congregación de Ritos, fecha 14 de diciembre de 1904.

ECONOMÍA INCREÍBLE

usando mis velas con el

CAPITEL «GAUNA»

patentado. El CAPITEL «GAUNA» evita el goteo de las velas aun en la corriente de aire más intensa

Pídanse muestras y tarifas de precios al fabricante

HIJO DE QUINTÍN RUIZ DE GAUNA
VITORIA (ÁLAVA) ESPAÑA

ENVÍOS A ULTRAMAR

123- Programa dels actes organitzats per a la celebració de les festes de barri de S. Ignasi. (A.H.C.C. Programes. S.XIX. Festes Populars. 1887-agost-30)

PROGRAMA

DE LOS SOLEMNES CULTOS Y VARIADOS FESTEJOS

QUE EL BARRIO DE

SAN IGNACIO

tributará á su ínclito Patron, los dias 30 y 31 de Julio de

1887.

DIA 30.

A las 12. Un alegre campaneó, seguido de una gran tronada, despertará á los vecinos indiferentes y escitará á los entusiastas á engalanar el barrió con farolitos, banderolas, gallardetes, bombas y colgaduras y á preparar los ánimos para la celebracion de los festejos que subseguiran.

A las 9. Iluminación general y paseos por el barrió al compás de una nutrida orquesta hasta las

DIA 31

A las 5. Artístico alfombrado de las calles del barrió y diana vocal con un sólo á cinco voces en *re*.

A las 6. Desde esta hora á las 8 habrá misas rezadas en la Iglesia de la Compañía y á las 10 solemne oficio con panegírico. Á la elevacion, otra tronada al objeto de ahuyentar el mal humor de algunos, sacudir la indolencia de otros y escitar la alegría de todos.

Desde las 3 á las 7 de la tarde. Suertes variadas, nuevas y sorprendentes en las cuales se adjudicarán con largueza los correspondientes premios á los vencedores.

A las 7. Santísimo Rosario con acompañamiento de órgano.

A las 9. Una brillante orquesta dejará sentir sus fascinadores acordes á los aficionados á la danza.

A las 9 y media. Disparo de un hermoso ramillete de fuegos artificiales en todas direcciones y sentidos á fin de agradar á todas las vistas.

A las 10. Música y armonía hasta bien entrada la noche, refrescos y dulces para el público, sonrisas gratis, jaleo de balde, buena voluntad para todos, un recuerdo á las mamás y un afectuoso voto de gracias á las pollas.

124- Programa de les festes organitzades pel Santíssim Misteri.
(A.H.C.C. Programes. 1900-06. Religioses. 1901-febrer-5)



Programa
DE LOS
SOLEMNES CULTOS
Y REGOCIJOS PÚBLICOS

que con motivo
de ser el
primer Año del Siglo XX
y en honor del

Santísimo Misterio

celebrará la
Ciudad de
Cervera.

durante los días 5, 6, 7 y 8 de
Febrero de
1901



Día 5

A las 12 del mediodía.

Repique general de campanas y

Anuncio de las Fiestas

por la banda El Porvenir Cervariense que en unión de los

Gigantes, Enanos, Aligueta y Danzas del País recorrerá las principales calles de la Ciudad al disparo de una

*** Gran Cronada ***

A las 3 tarde

Limosna a los Pobres

de esta población; se repartirán cien bonos en pan y metálico en la Plaza Mayor a los acordes de la música.

A las 5 tarde SOLEMNES MAITINES

por la Rda. Comunidad, con exposición del

Santísimo Misterio

en la Iglesia Parroquial de Santa María, cantando la Capilla a grande orquesta, el Invitatorio y Responsorios; obras magistrales de los maestros Pont y Vidal hijos de esta Ciudad.

A las 7 tarde

Iluminacion General

A las 9 noche

COROS Y MUSICA

Saldrá la Sociedad Coral El Progreso para cantar escogidas piezas en diferentes puntos de la Ciudad, elevándose

GLOBOS AEREOESTÁTICOS

Día 6

A las 4 de la madrugada

Brillante Diana, Morteretes * * * * *
* * * y repique general de Campanas

A las 5 de la madrugada
exposición de la

DIVINA RELIQUIA

celebrándose misas rezadas hasta las 9

A las 10

MISA SOLEMNE

con asistencia del Excmo. Ayuntamiento se celebrarán divinos oficios ejecutando la orquesta, convenientemente aumentada con varios Profesores y Cantores, bajo la dirección del reputado maestro de Capilla D. Ramón Salat, Pbro. la inspirada partitura del malogrado compositor y compatriota D. Juan Pont titulada

MISA DE GLORIA

Ocupará la cátedra del Espíritu Santo el elocuentísimo orador sagrado M. I. S. Dr. D. Julián Miranda, Arzopreste de la Iglesia Catedral de Lérida y predicador de S. M.

A las 3 tarde

CORRIDA DE CORDERA

en el punto que previamente se anunciará, cual acto será amenizado por una nutrida banda de música repartiéndose los premios siguientes

♦ 1.ª La Cordera. ♦ 2.ª Dos Pollos. ♦ 3.ª Una Sorpresa. ♦

A las 4

PROCESION

Saldrá de la Iglesia Parroquial la Divina Reliquia con asistencia de las autoridades y acompañamiento de las Bandas, Gigantes, Enanos, Aligueta y Danzas del país, siendo Pandonista el acaudalado propietario D. Manuel Minguell.

A las 7 noche Pasacalle

A las 8 y media Fuegos artificiales

A las 9 Teatros y Bailes

en sus respectivos locales.

Día 7

Tradicional FERIA llamada del

Santísimo Misterio

A las 8 mañana.

Extraordinaria Algarabía

por las comparsas gigantes, cabezudos, aligueta y danzas del país, recorriendo las calles donde lucirán sus mejores ejercicios.

A las 10 DIVINOS OFICIOS *

se celebrarán como el día anterior con exposición de la Divina Reliquia y asistencia del Excmo. Ayuntamiento, predicando el mismo orador sagrado.

A las 2 y 1/4 tarde. CARRERAS de BICICLETAS

en la plaza Madoz, otorgándose

DOS PREMIOS

A las 3. TEATRO y BAILE

A las 6. Solemne Trisagio
adorándose después la Sagrada Reliquia

A las 7 noche. CONCIERTOS PÚBLICOS

en las plazas Mayor y Madoz elevándose seguidamente un hermoso globo Mongolfier.

GRAN RETRETA

en la cual tomarán parte La Sociedad Coral, «El Progreso», La Banda «El Porvenir Cervariense», Gigantes, Enanos, etc. etc., recorriendo varias calles de la Ciudad.

A las 9. TEATRO Y BAILE

Día 8

A las 9 mañana

Los Gigantes, Enanos y demás acompañamiento recorrerán la Ciudad.

A las 9 y media

OFICIO DE DIFUNTOS

en la Iglesia Parroquial de Santa María

A las 12 del mediodía.

Reparto de premios

a las casas que mejor iluminadas y adornadas hayan tenido sus fachadas durante los días de las fiestas.

A las 3 tarde.

Juegos de Cucaña

en diferentes puntos de la Ciudad.

A las 5 tarde.

General Pasacalle

por las Bandas de música de la población acompañados de los Gigantes, Enanos, Aligueta y Danzas del país, finalizando en la Plaza de la Constitución en donde tendrá lugar el disparo de Morteretes y elevación de gran número de Caprichosos globos grotescos y fantoches.

A las 9 noche.

Bailes de Sociedad

Cervera y Febrero de 1901.

La Comisión.

124b-Programa de festes que, per la Mare de Déu del Claustre, es feien a Guissona. (A.H.C.C. Programes 1900-06. Comarcals. 1903-novembre-7)



Festas Religiosas
que s'faràn en la
Vila de Guissona y Cívicas
en los días 7, 8, 9 y 10 de Septiembre de 1903
en honor de sa patrona
La Mare de Deu del Claustre
baix la empresa o à càrrech de la
Societat Coral Recreativa
La Joventut Guissonesa

DÍA 7

Al demati.—

GRAN FIRA DE BESTIAR DE LLANA Y CABRIU

que desde temps inmemorial ve celebrantse ab molta animació y éxit.

A las 12 del dia.—Repich general de campanas.

A las 8 del vespre.—**SOLEMNES COMPLETAS**, á tota orquesta, per la Capella d' aquesta vila.

A las 10.—**SERENATAS** á las Autoritats y al públich, per lo coro **La Joventut Guissonesa** y l' acreditada banda que dirigeix lo reputat professor **D. J. Martí**.

En lo mateix vespre s' adjudicará un premi al carrer de la vila que estigui més ben adornat, y dos accessits consistents en duas sorpresas, á altres tants dels carrers adornats.

DÍA 8

A las 10 del demati.—**SOLEMNE OFICI** en la Esglesia parroquial de Santa María del Claustre, predicant l' elocuent orador sagrat lltre. **Dr. D. Jos-ph Serra**, Canononge Penitencier de la Seu d' Urgell.

A la una y mitja de la tarde.—**GRAN CONCERT** en l' envelat, per la banda, que executarà algunas de las millors pessas del seu vast y triat repertori, y acte continuo el meeting.

A las 4.—**SOLEMNE PROFESSÓ** que recorrerà los principals carrers de la vila, y acabarà ab la tradicional y poética ceremonia de la

RENDICIO DE BANDERAS

A las 6.—**GRAN FUNCIO DE SARSUELA** en l' envelat.

A las 10 del vespre.—**GRAN BALL PÚBLICH** en l' envelat, cantant lo coro **La Joventut Guissonesa** algunas de las millors pessas del seu extens repertori. Estará illuminat ab gas cetilono.

DÍA 9

A las 5 del mati.—La tradicional romeria al Santuari de Sant Pero y Font del Estany, fentse balls de rams y cistells al estil del país.

A las 9.—**MISSA SOLEMNE EN HONOR DE SANT PLÁCID**, quin cós estarà exposat en sa artistica capella, haventse encarregat de fer lo panegirich del Sant, lo mateix lltre. **Dr. Serra**.

A las 2 de la tarde.—**CONCERT** en l' envelat, per la banda.

A las 8.—Cossos de sachos y paelles, al estil del país.

A las 4.—**FUNCIO LÍRICA Y DRAMÁTICA** en l' envelat.

A las 10 del vespre.—**BALL PÚBLICH** en lo envelat, cantant lo coro en algun dels intermedis ó descansos.

DÍA 10

A las 8 del vespre.—**GRAN BALL** de Socls que donará lo coro **La Joventut Guissonesa**, poguenthi assistir totas las familias de la vila y de fora d' ella, ab tal se subjectin als reglaments ó bases que pera 'ls balls de societat, té establerts dita Societat Coral.

La Comissió.

125- Programa de les festes que se celebraven a S. Guim de l'estació en honor als sants Cosme i Damià. (A.H.C.C. Programes. 1900-06. Comarcals. 1905-novembre-26)

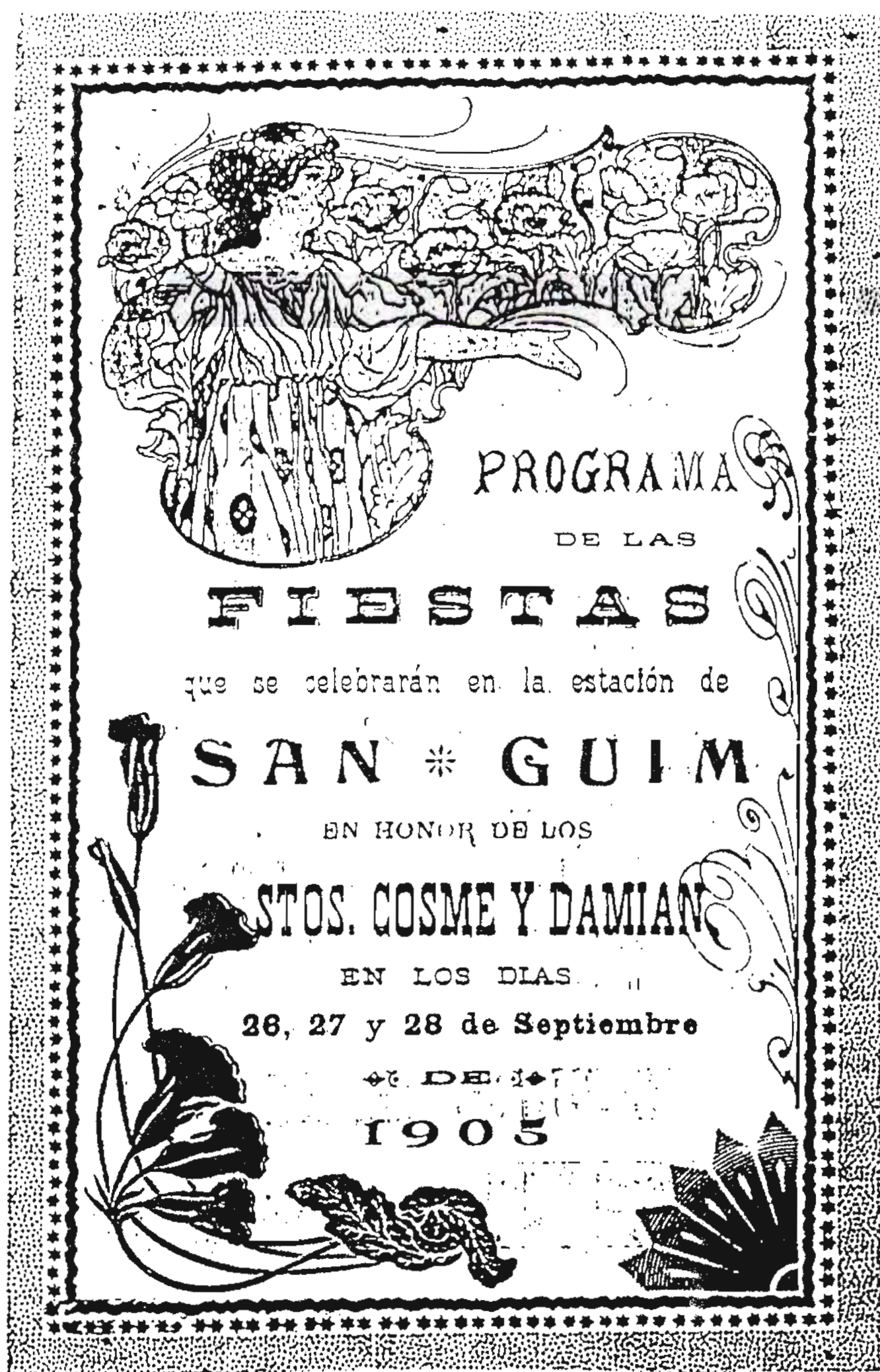

DIA 26

A las 12 del día.—Repique general de campanas en la Iglesia parroquial y disparo de una estrepitosa TRONADA.

A las 9 de la noche.—Se quemarán algunos fuegos artificiales.

DIA 27

A las 9 de la mañana.—Pasa-calle por la orquesta *La Independiente* de Olesa, compuesta de 12 profesores.

A las 10.—SOLEMNE OFICIO por la ciudad orquesta.

A las 4 de la tarde

GRAN BAILE EN EL ENTOLDADO

A las 9 de la noche.—Gran función de teatro, poniéndose en escena el aplaudido drama en un acto cuyo título es:

EL PUÑAL DEL GODO

y la chistosa pieza catalana

A CA LA MODISTA

estando el desempeño á cargo de artistas contratados y los aficionados jóvenes de la Sociedad Recreativa QUEVEDO de esta localidad.

Las funciones tendrán lugar en el ENTOLDADO.

DIA 28

A las 10 de la mañana.—Pasa-calle por la precitada orquesta.

A las 3 tarde

GRAN BAILE EN EL ENTOLDADO

A las 9 noche.—Dará fin á la fiesta mayor un lucido

BAILE DE SOCIEDAD

San Guim, Sebpre. de 1905.

LA JUVENTUD.

Arcaldia Constitucional de Cervera

De Ordre del Sr. Arcaldea Constitu-
cional de aquesta Ciutat Sefà sabé:
que dijous proxím vinen en honor y
gloria de nostra Mare la Iglesia se
celebrará la solenne festivitat de la
institucio del Santíssim Sagramen de
la Eucaristia, fen la acostumbrada
profesó; y sen mol degut; que per los
puertos que haon paja, estiguian
ab lo hornato corresponen;

Peró manam de part del Sr.
Arcaldea que se adornin los carnes y barba-
canas, posant despues jurs y jomas; y
alts enfrens de las casas altres adorns
sots pena de vint sous;

També se mana als capitans de
les confraries y als demés, que han acos-
tumat anar á dita profesó, que á quell
dia quan sentin toca les campanes del
campana del maigó quiscun ab sas cruus,
ándas, banderas y abas, acudin á la
Iglesia Parroquia sots pena de vint sous;
y la de deu lliures al que interrompi lo
lo curs de la profesó;

Finalmen se mana á tota persona de
cual sexol clauy condicio que sia, que si porta
dol, lo deigra duran á quell dia sots la matei-
xa pena de vint sous.

Cervera 8 Juny de 1909

L. Arcaldea

128- Crida de l'Ajuntament convocant al poble de Cervera per a la processó cívica en commemoració de les víctimes de l'enfrontament amb els carlins el 1876. S'anomenava popularment "Festa del Puro" perquè la majoria dels assistents en fumaven en la processó. (A.H.C.C. Programes 1930-febrer-13)



AL PUEBLO DE CERVERA

AL aproximarse la conmemoración de la heroica efeméride del 16 de Febrero de 1875, cuyo hecho de armas añadió un florón mas, a la brillante Corona formada con los valerosos actos de los que, en el transcurso de los siglos han sabido ofrecer sus vidas en aras de su amor pátrio, llenando con su civismo las páginas de nuestra gloriosa Historia, el pueblo de Cervera, siente viva y latente su admiración hacia aquellos héroes que en aquel memorable día defendieron su patria ante el enemigo, y al verter su sangre, escribieron con ella el epíteto de **heroica** con que puede enorgullecerse nuestra ciudad. Por ello, el Exmo. Ayuntamiento de la misma, deseando exteriorizar este sentimiento de agradecimiento que vivo y perenne late en el corazón de los cervarienses, ha acordado conmemorar dicha efeméride, con los actos que se detallan en el siguiente,

PROGRAMA

de los festejos que la Ciudad de Cervera celebrará durante los días 15 y 16 de Febrero de 1930, con motivo del LV aniversario de su heroica defensa.

oo **DIA 15** ooo

La representación del Exmo. Ayuntamiento saldrá a las 4 de la tarde de las Casas Consistoriales, recorriendo las calles de la Ciudad, anunciando oficialmente la fiesta. Al pasar por las principales plazas se dispararán salvas de morteretes.

oo **DIA 16** ooo

CAMPANAS, DISPAROS Y DIANA

A las 5 menos cuarto de la mañana hora en que se inició el ataque contra la Ciudad, un repique de campanas, disparos de morteretes y la diana por la Banda de Música "Unió Artística", recordará al vecindario el momento glorioso que se conmemora.

RECUERDO A LOS HÉROES DIFUNTOS

Con asistencia del Exmo. Ayuntamiento y demás autoridades, se celebrará a las 9 y media en la Iglesia Parroquial, un solemne Oficio de Difuntos, para eterno descanso de aquellos que sacrificaron sus vidas en aras de la defensa de nuestra Ciudad.

A las 3 de la tarde, se reunirán en la Casa Consistorial, el Ayuntamiento, Autoridades y Corporaciones para dirigirse al Cementerio, en

PROCESION CIVICA

a depositar una CORONA DE SIEMPRE VIVAS al pie del monumento que Cervera agradecida, levantó a la memoria de los mártires, cuyo heroísmo se enaltece.

Seguidamente volverá la procesión hasta la Casa Consistorial, donde se disolverá la comitiva.

Cervera 13 de Febrero de 1930.

El Alcalde.
Abdon Forn

P. A. del E. A.,
Magín Centellas, Secretario

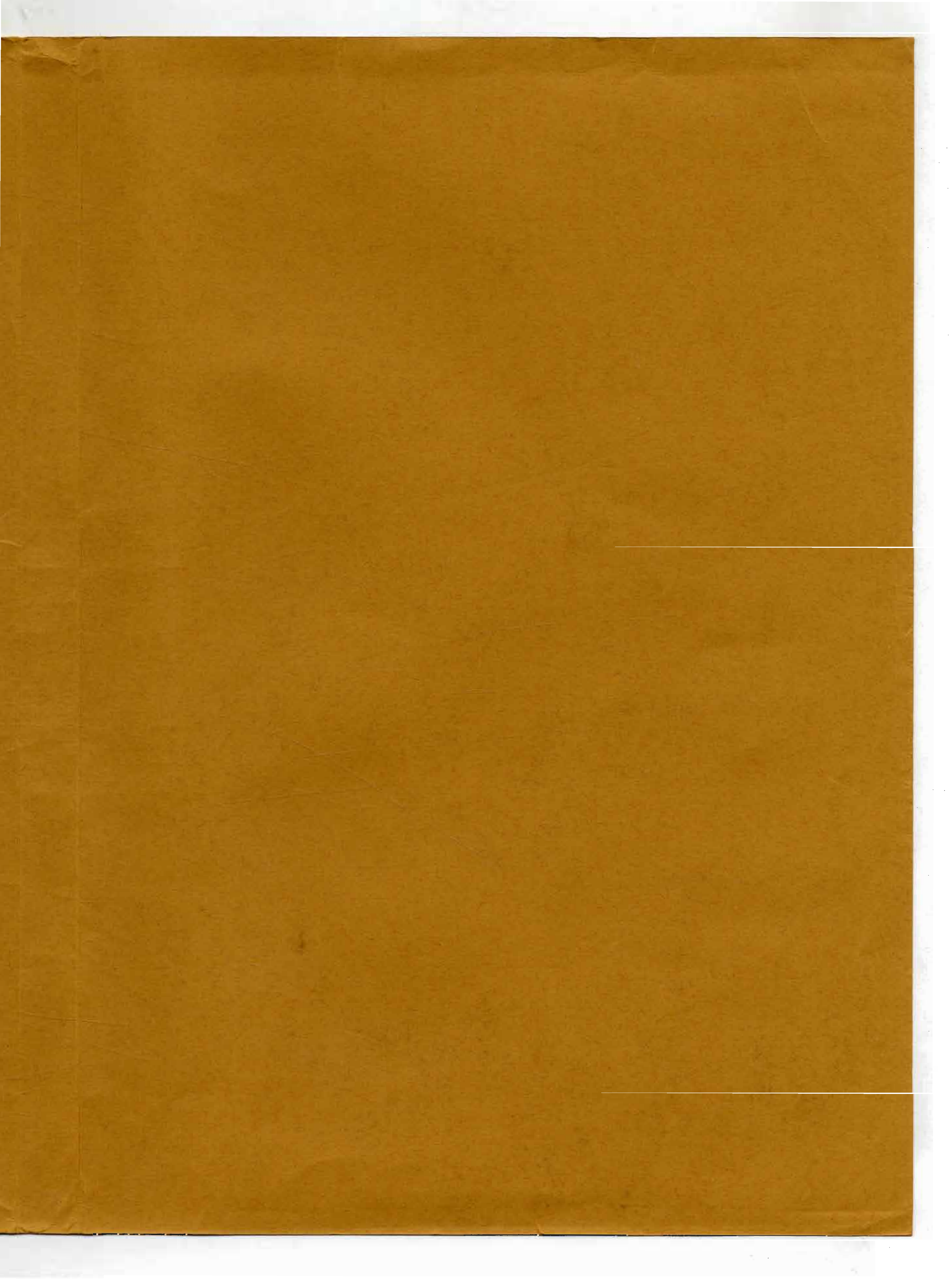



SERVEI EDUCATIU DE
L'ARXIU HISTÒRIC COMARCAL DE CERVERA